

---

1 คำแนะนำในการใช้รถยนต์.....	25
แนะนำคู่มือการใช้งาน.....	26
คู่มือการใช้งาน.....	26
การประกาศพิเศษ .....	26
คำชี้แจงความเป็นส่วนตัว .....	27
คำแนะนำ .....	28
ข้อควรระวังในการใช้รถยนต์ไฟฟ้า.....	29
อุณหภูมิที่เหมาะสมในการใช้งานรถยนต์.....	29
ข้อควรทราบเกี่ยวกับการรีไซเคิลแบตเตอรี่ไฟฟ้าแรงดันสูง.....	29
ระยะทางที่สามารถขับขี่ได้ .....	30
การชาร์จแบบปรับสมดุล.....	31
การชาร์จแบบอัจฉริยะ .....	31
การอุ่นแบตเตอรี่.....	32

---

การควบคุมการปลดชั่วแบต .....	32
ระบบไฟฟ้าแรงดันสูง.....	32
ข้อควรระวังในกรณีที่เกิดอุบัติเหตุ.....	34
<b>ข้อมูลความปลอดภัยของแบตเตอรี่ .....</b>	<b>35</b>
แบตเตอรี่ไฟฟ้าแรงดันสูง.....	36
แบตเตอรี่ตะกั่วกรด 12V.....	37
แบตเตอรี่แบบพกพา (แบบกระดุม ทรงกระบอก แบตเตอรี่ในตัว ฯลฯ).....	37
<b>2 การควบคุมรถยนต์.....</b>	<b>39</b>
ส่วนประกอบภายนอก.....	40
ส่วนประกอบภายใน.....	41
คำแนะนำเกี่ยวกับการชาร์จ .....	42
การชาร์จในที่พักอาศัย.....	44
เครื่องชาร์จ.....	44

---

---

คำแนะนำในการชาร์จ .....	44
ผลกระทบของการชาร์จต่อกลุ่มผู้ใช้งานพิเศษ.....	44
ช่องชาร์จ .....	45
สติ๊กเกอร์ระบุข้อมูลการชาร์จ.....	47
การชาร์จเร็ว .....	49
การชาร์จช้า .....	49
การชาร์จตามกำหนดเวลา .....	50
ข้อมูลการชาร์จ.....	51
การชาร์จแบบปรับสมดุล.....	51
ระยะเวลาการชาร์จ .....	51
<b>คำแนะนำเกี่ยวกับการชาร์จ .....</b>	<b>55</b>
<b>แผงหน้าปัด.....</b>	<b>57</b>
แบบที่ 1.....	57
แบบที่ 2.....	58

---

ไฟเดือนและไฟแสดงสถานะ.....	59
<b>ปุ่มควบคุมบนพวงมาลัย .....</b>	<b>72</b>
ปุ่มควบคุมบนพวงมาลัย .....	72
<b>ไฟส่องสว่างภายนอก .....</b>	<b>74</b>
การตั้งค่าไฟ.....	74
การปรับระดับไฟหน้า.....	75
การสลับไฟสูง/ไฟต่ำ* .....	76
ไฟเลี้ยว.....	78
ไฟฉุกเฉิน.....	79
<b>ที่ปิดน้ำฝนและเครื่องฉีดน้ำล้างกระจกบังลม .....</b>	<b>80</b>
การใช้งานที่ปิดน้ำฝนและเครื่องฉีดน้ำล้างกระจกบังลมหน้า.....	80
การปิดและการฉีดน้ำล้างกระจก.....	81
การใช้งานที่ปิดน้ำฝนและเครื่องฉีดน้ำล้างกระจกบังลมหลัง.....	82

---

กระจกหน้าต่างรถ .....	84
สวิตช์ควบคุมกระจกไฟฟ้า.....	84
การควบคุมกระจกหน้าต่าง .....	85
กระจกสำหรับมุมมองด้านหลัง .....	87
กระจกมองข้าง .....	87
กระจกมองหลัง.....	89
ชั้นรูป* .....	90
แผ่นบังแดด.....	92
ไฟส่องสว่างภายในรถ .....	93
ไฟอ่านแผนที่หน้า .....	93
ไฟอ่านแผนที่หลัง .....	93
ระบบควบคุมไฟอ่านแผนที่อัตโนมัติ .....	94

---

<b>ช่องจ่ายไฟ.....</b>	<b>95</b>
ช่องจ่ายไฟด้านหน้า.....	95
ช่องเสียบ USB ด้านหลัง.....	96
<b>ระบบชาร์จโทรศัพท์มือถือแบบไร้สาย* .....</b>	<b>97</b>
การใช้งานระบบชาร์จโทรศัพท์มือถือแบบไร้สาย.....	97
<b>การเก็บของ.....</b>	<b>99</b>
ช่องเก็บของหน้ารถ.....	99
ช่องเก็บของภายในห้องโดยสาร.....	100
ที่วางแก้ว.....	101
<b>3 การสตาร์ทและการขับขี่.....</b>	<b>103</b>
<b>กุญแจ .....</b>	<b>104</b>
ข้อมูลทั่วไป.....	104
การเปลี่ยนแบตเตอรี่ของกุญแจรีโมท.....	106

---

<b>ระบบป้องกันการโจรกรรมและล็อกประตู</b> .....	<b>108</b>
ระบบสัญญาณกันขโมย .....	108
การค้นหารถ (Find My Car) .....	109
การตรวจสอบสถานะการปลดล็อก/ล็อก.....	109
<b>ประตูท้าย</b> .....	<b>115</b>
ประตูท้ายแมนนวล* .....	115
ประตูท้ายไฟฟ้า* .....	116
การเปิดประตูท้ายในกรณีฉุกเฉิน.....	118
<b>การขับอย่างประหยัดและเป็นมิตรต่อสิ่งแวดล้อม</b> .....	<b>120</b>
การรันอินรถใหม่.....	120
การรักษาสิ่งแวดล้อม.....	120
การขับอย่างประหยัด .....	120
การขับขี่ในสภาวะพิเศษ .....	121
การตรวจสอบและการบำรุงรักษา .....	123

---

---

<b>การสตาร์ทและการปิดระบบไฟฟ้า .....</b>	<b>124</b>
การสตาร์ทระบบไฟฟ้า .....	124
การปิดระบบไฟฟ้า.....	125
<b>การเปลี่ยนเกียร์.....</b>	<b>126</b>
การทำงานของคันเกียร์.....	126
การจอดรถในเกียร์ N (Push Mode).....	128
โหมดป้องกัน.....	128
<b>โหมด One-pedal .....</b>	<b>130</b>
<b>โหมดการขับขี่.....</b>	<b>132</b>
<b>ระบบบังคับเลี้ยว.....</b>	<b>133</b>
การปรับตำแหน่งพวงมาลัย .....	133
ระบบพวงมาลัยเพาเวอร์ไฟฟ้า.....	133
ระดับน้ำหนักพวงมาลัย .....	134

---

ไฟเตือนระบบพวงมาลัยเพาเวอร์ไฟฟ้าขัดข้อง .....	134
<b>ระบบเบรก .....</b>	<b>135</b>
ระบบเบรก.....	135
<b>การนำพลังงานกลับมาใช้ใหม่ (Regenerative Braking).....</b>	<b>136</b>
<b>ระบบควบคุมเสถียรภาพการทรงตัว .....</b>	<b>137</b>
<b>ระบบควบคุมเบรกเสริม .....</b>	<b>138</b>
เบรกมือไฟฟ้า (EPB).....	138
ระบบป้องกันล้อล็อก (ABS).....	140
ระบบป้องกันการไหลของรถโดยไม่ต้องเหยียบเบรกค้าง (AVH).....	141
ระบบช่วยการออกตัวบนทางลาดชัน (HAS).....	143
ระบบสัญญาณไฟแจ้งเตือน เมื่อมีการเบรกฉุกเฉิน (ESS).....	144
ระบบเบรกอัตโนมัติหลังการชน (MCB).....	144
ระบบเสริมประสิทธิภาพการเบรก.....	145

---

---

ระบบเสียงเตือนคนเดินถนนขณะขับขี่ด้วยความเร็วต่ำ (AVAS).....	146
ระบบตรวจสอบความผิดปกติของลมยาง (TPMS).....	147
การบรรทุกลัมภาระ.....	149
การบรรทุกลัมภาระในห้องเก็บสัมภาระ.....	149
การบรรทุกลัมภาระภายในรถ.....	149
<b>4 เบาะนั่งและระบบยึดเหนี่ยว.....</b>	<b>151</b>
<b>เบาะนั่ง.....</b>	<b>152</b>
เบาะนั่งด้านหน้า.....	152
เบาะนั่งด้านหลัง.....	154
การใช้งานพนักพิงศีรษะ.....	155
<b>เข็มขัดนิรภัย.....</b>	<b>156</b>
ประโยชน์ของเข็มขัดนิรภัย.....	157
วิธีการคาดเข็มขัดนิรภัย.....	158

---

การใช้งานเข็มขัดนิรภัยสำหรับเด็ก.....	162
<b>    ถุงลมเสริมความปลอดภัย .....</b>	<b>165</b>
ข้อมูลทั่วไป.....	165
การทำงานของถุงลมเสริมความปลอดภัย.....	166
เงื่อนไขที่ถุงลมเสริมความปลอดภัยไม่พองตัว.....	171
สถิติปิดการทำงานของถุงลมเสริมความปลอดภัยฝั่งผู้โดยสารด้านหน้า* .....	175
<b>    ที่นั่งสำหรับเด็ก .....</b>	<b>176</b>
คำแนะนำสำคัญเกี่ยวกับความปลอดภัยของที่นั่งสำหรับเด็ก .....	176
วิธีการติดตั้งที่นั่งสำหรับเด็ก .....	179
กลุ่มและตำแหน่งการติดตั้งที่นั่งสำหรับเด็ก .....	183
<b>    ล็อกป้องกันเด็ก .....</b>	<b>187</b>
<b>5 ระบบปรับอากาศและมลติมีเดีย .....</b>	<b>189</b>
การระบายอากาศ.....	190

---

---

แผ่นกรองอากาศระบบปรับอากาศ.....	191
<b>แผงควบคุมระบบปรับอากาศ.....</b>	<b>192</b>
แผงควบคุม-แบบ A .....	192
แผงควบคุม-แบบ B .....	192
ปุ่มลัดเปิด/ปิดระบบปรับอากาศ/ปุ่มปรับอุณหภูมิ* .....	193
ปุ่มปรับความแรงลมของระบบปรับอากาศ* .....	193
ปุ่มปรับโหมดกระจายลม* .....	193
ปุ่มไล่ฝ้า/หมอก.....	193
ปุ่มไล่ฝ้ากระจกบังลมหลัง.....	194
<b>หน้าควบคุมระบบปรับอากาศ .....</b>	<b>195</b>
สวิตช์ระบบปรับอากาศ .....	195
โหมดหมุนเวียนอากาศ .....	195
สวิตช์ระบบทำความเย็น/ความร้อน .....	195
โหมดกระจายลม .....	195

---

โหมดปรับอากาศอัตโนมัติ (AUTO Mode).....	196
การปรับอุณหภูมิ .....	197
การปรับความแรงลม.....	197
ระบบลดความชื้นและกำจัดกลิ่นอับ .....	197
<b>จอแสดงผลอัจฉริยะ-แบบ A* .....</b>	<b>198</b>
เกี่ยวกับคู่มือฉบับนี้.....	198
ข้อมูลสำคัญด้านความปลอดภัย .....	198
คำแถลงการณ์ .....	199
ข้อควรระวังในการใช้งานหน้าจอ.....	200
หน้าอินเตอร์เฟซหลัก .....	202
ศูนย์ควบคุม.....	205
มัลติมีเดีย.....	205
<b>จอแสดงผลอัจฉริยะ-แบบ B* .....</b>	<b>208</b>
หน้าอินเตอร์เฟซหลัก .....	208

---

---

ศูนย์รวมแอปพลิเคชัน .....	209
การตั้งค่า .....	209
ระบบจดจำเสียง .....	209
ระบบนำทางด้วยแผนที่ .....	209
<b>การอัปเดตออนไลน์ผ่านระบบ OTA* .....</b>	<b>210</b>
ข้อควรระวังในการอัปเดต.....	210
คำแนะนำในการอัปเดต.....	210
<b>6 ระบบช่วยขับขี่อัจฉริยะ-แบบ A* .....</b>	<b>213</b>
เซ็นเซอร์ของระบบช่วยขับขี่อัจฉริยะ .....	206
กล้องช่วยขับขี่ .....	206
เรดาร์ช่วยการขับขี่.....	209
<b>ระบบควบคุมความเร็วอัตโนมัติแบบแปรผัน (ACC).....</b>	<b>211</b>
การเปิดใช้งานระบบควบคุมความเร็วอัตโนมัติแบบแปรผัน.....	212

---

การปรับระยะห่างจากรถคันหน้าของระบบควบคุมความเร็วอัตโนมัติแบบแปรผัน .....	214
การปรับความเร็วเป้าหมายของระบบควบคุมความเร็วอัตโนมัติแบบแปรผัน .....	214
การหยุดระบบควบคุมความเร็วอัตโนมัติแบบแปรผัน .....	215
การยกเลิกการทำงานของระบบควบคุมความเร็วอัตโนมัติแบบแปรผันโดยอัตโนมัติ .....	215
การควบคุมทั้ระบบควบคุมความเร็วอัตโนมัติแบบแปรผัน (ACC Override) .....	216
การเรียกคืนระบบควบคุมความเร็วอัตโนมัติแบบแปรผัน .....	216
การล้างค่าความเร็วเป้าหมายในหน่วยความจำ .....	216
ฟังก์ชันอาจถูกจำกัดหรืออาจไม่ทำงาน แม้ว่าจะเปิดระบบควบคุมความเร็วอัตโนมัติแบบแปรผันอยู่ก็ตาม .....	217
สภาพแวดล้อมการขับขี่พิเศษ .....	218
<b>ระบบควบคุมความเร็วอัจฉริยะ (ICA) .....</b>	<b>222</b>
<b>ระบบช่วยควบคุมรถให้อยู่ในเลน (LKA) .....</b>	<b>226</b>
<b>ระบบช่วยหลีกเลี่ยงการชนด้านหน้า (FCA) .....</b>	<b>230</b>
<b>ระบบความปลอดภัยเชิงป้องกันด้านหลัง (ACTIVE SAFETY) .....</b>	<b>234</b>
ข้อมูลทั่วไป .....	234

---

การปิดและเปิดระบบ .....	235
ระบบช่วยตรวจสอบความปลอดภัยในมุมอับสายตา .....	235
ระบบเตือนเมื่อมีรถในจุดอับสายตาขณะถอยหลัง (RCTA) และระบบช่วยเบรกเมื่อมีรถในจุดอับสายตาขณะถอย หลัง (RCTB) .....	236
ระบบช่วยเตือนเมื่อเสี่ยงต่อการชนรถยนต์คันหลังขณะขับขึ้น (RCW).....	237
ระบบเตือนการเปิดประตู (DOW) .....	238
<b>ระบบเคลื่อนรถผ่านโทรศัพท์มือถือระยะใกล้ .....</b>	<b>239</b>
<b>การช่วยเหลือในการจอดรถ.....</b>	<b>241</b>
ระบบช่วยจอดรถ.....	241
กล้องช่วยจอด* .....	242
ระบบกล้องมองภาพรอบทิศทาง 360 องศา* .....	242
<b>7 ระบบช่วยขับที่อัจฉริยะ-แบบ B* .....</b>	<b>245</b>
เซ็นเซอร์ของระบบช่วยขับที่อัจฉริยะ .....	242

---

กล้องช่วยขับขี่.....	242
รูดาร์ช่วยการขับขี่.....	245
<b>ระบบควบคุมความเร็วอัตโนมัติแบบแปรผัน (ACC).....</b>	<b>247</b>
การเปิดใช้งานระบบควบคุมความเร็วอัตโนมัติแบบแปรผัน.....	247
การปรับระยะห่างจากรถคันหน้าของระบบควบคุมความเร็วอัตโนมัติแบบแปรผัน.....	249
การปรับความเร็วเป้าหมายของระบบควบคุมความเร็วอัตโนมัติแบบแปรผัน.....	249
การยกเลิกการทำงานของระบบควบคุมความเร็วอัตโนมัติแบบแปรผัน.....	250
การยกเลิกการทำงานของระบบควบคุมความเร็วอัตโนมัติแบบแปรผัน.....	250
การเปิดใช้งานระบบควบคุมความเร็วอัตโนมัติแบบแปรผันอีกครั้ง.....	251
การควบคุมทั้ระบบควบคุมความเร็วอัตโนมัติแบบแปรผัน (ACC Override) .....	251
คำอธิบายข้อจำกัดของฟังก์ชัน .....	251
สภาพแวดล้อมการขับขี่พิเศษ.....	253
<b>ระบบ Lane Cruise Control (LCC).....</b>	<b>256</b>
<b>ระบบหลบหลีกอัจฉริยะ.....</b>	<b>260</b>

---

---

ระบบช่วยเปลี่ยนเลนเมื่อเปิดไฟเลี้ยว .....	261
ระบบช่วยควบคุมรถให้อยู่ในเลน .....	264
ระบบช่วยควบคุมรถให้อยู่ในเลนฉุกเฉิน.....	265
ระบบช่วยหลีกเลี่ยงการชนด้านหน้า (FCA) .....	268
ระบบช่วยจอดรถด้วยเซ็นเซอร์อัลตราโซนิก.....	272
ระบบช่วยจอดรถแบบผลสานภาพ (FPA).....	274
ระบบช่วยจอดรถผ่านโทรศัพท์มือถือ (RPA) .....	277
ระบบควบคุมรถเดินหน้า-ถอยหลังระยะไกล.....	279
ระบบกล้องมองภาพรอบทิศทาง 360 องศา.....	282
8 กรณีฉุกเฉินระหว่างการขับขี่ .....	285
การพ่วงแบตเตอรี่ .....	286
การซ่อมแซมยาง.....	288
เครื่องมือ.....	288

---

การซ่อมแซมยาง.....	288
<b>ข้อควรระวังเพื่อความปลอดภัยสำหรับการช่วยเหลือฉุกเฉิน .....</b>	<b>291</b>
อุปกรณ์ป้องกันส่วนบุคคล (PPE) .....	292
<b>การตัดการเชื่อมต่อไฟฟ้าแรงดันสูง .....</b>	<b>293</b>
การปลดแบตเตอรี่แรงดันต่ำ 12V .....	293
การดึงปลั๊กตัดการเชื่อมต่อสำหรับงานบริการออก.....	294
<b>กรณีเกิดเหตุเพลิงไหม้และกรณีรถลื่นน้ำหรือแช่น้ำ.....</b>	<b>295</b>
ถังดับเพลิง.....	296
<b>การตัดชิ้นส่วนตัวถังและการยกรถ .....</b>	<b>298</b>
<b>การลากจูงและการขนส่งด้วยรถบรรทุก .....</b>	<b>300</b>
การลากจูงรถยนต์.....	300
การขนส่งด้วยรถบรรทุก .....	301
<b>9 การบำรุงรักษา.....</b>	<b>303</b>

---

---

คำแนะนำเกี่ยวกับการบำรุงรักษา.....	304
การบำรุงรักษาตามกำหนดเวลา .....	304
ฝากระโปรงหน้า.....	307
การเปิดฝากระโปรงหน้า.....	307
การปิดฝากระโปรงหน้า.....	307
สัญญาณเตือนการปิดฝากระโปรงหน้า .....	307
ห้องเครื่องด้านหน้า.....	309
น้ำยาหล่อเย็น .....	310
การตรวจสอบและการเติมน้ำยาหล่อเย็น .....	310
น้ำมันเบรก.....	311
น้ำยาล้างกระจกบังลม.....	312
การตรวจสอบและการเติมน้ำยาล้างกระจก .....	312
หัวฉีดของเครื่องฉีดน้ำล้างกระจกบังลม.....	313

---

<b>แบตเตอรี่ไฟฟ้าแรงดันสูง .....</b>	<b>314</b>
ข้อควรระวังและข้อกำหนดในการใช้แบตเตอรี่.....	314
<b>แบตเตอรี่ 12V .....</b>	<b>316</b>
การบำรุงรักษาแบตเตอรี่.....	316
การเปลี่ยนแบตเตอรี่.....	316
<b>การเปลี่ยนฟิวส์.....</b>	<b>318</b>
ฟิวส์.....	318
กล่องฟิวส์ห้องเครื่องด้านหน้า .....	319
กล่องฟิวส์ห้องโดยสาร.....	322
<b>การเปลี่ยนหลอดไฟ .....</b>	<b>325</b>
ขนาดของหลอดไฟ .....	325
ขั้นตอนการเปลี่ยน.....	325

---

<b>ที่ปิดน้ำฝน .....</b>	<b>328</b>
การเปลี่ยนใบปิดน้ำฝนกระจกบังลมหน้า.....	329
การเปลี่ยนใบปิดน้ำฝนกระจกบังลมหลัง.....	330
<b>ยางรถยนต์.....</b>	<b>331</b>
ข้อมูลทั่วไป.....	331
การตรวจสอบยาง.....	333
เครื่องหมายวัดความสึกหรอของยาง .....	334
การสลับยาง.....	334
โซ่พันท้อ .....	335
<b>การตรวจสอบ การบำรุงรักษาและการเปลี่ยนเข็มขัดนิรภัย .....</b>	<b>337</b>
การตรวจสอบ การบำรุงรักษาและการเปลี่ยนเข็มขัดนิรภัย .....	337
<b>การซ่อมแซมและการเปลี่ยนถุงลมเสริมความปลอดภัย .....</b>	<b>340</b>
การซ่อมแซมและการเปลี่ยนถุงลมเสริมความปลอดภัย.....	340

---

<b>การทำความสะอาดและบำรุงรักษา .....</b>	<b>342</b>
การทำความสะอาดและบำรุงรักษาภายนอกรถยนต์ .....	342
การทำความสะอาดและบำรุงรักษาภายในรถยนต์ .....	348
<b>10 ข้อมูลจำเพาะของรถยนต์ .....</b>	<b>353</b>
<b>ข้อมูลการระบุตัวตนของรถยนต์ .....</b>	<b>354</b>
เครื่องหมายระบุตัวตนของรถยนต์ .....	354
แผ่นป้ายประจำตัวรถ .....	355
<b>มิติและพารามิเตอร์หลักของรถยนต์ .....</b>	<b>356</b>
<b>พารามิเตอร์น้ำหนักรถยนต์ .....</b>	<b>358</b>
<b>ข้อมูลจำเพาะของแบตเตอรี่ไฟฟ้าแรงดันสูง .....</b>	<b>359</b>
แบตเตอรี่ไฟฟ้าแรงดันสูงแบบที่ 1 (53.9kWh) .....	359
แบตเตอรี่ไฟฟ้าแรงดันสูงแบบที่ 2 (42.8kWh) .....	361
<b>พารามิเตอร์หลักของมอเตอร์ขับเคลื่อน .....</b>	<b>363</b>

---

---

พารามิเตอร์สมรรถนะด้านเพาเวอร์.....	364
ของเหลวและปริมาณที่แนะนำ.....	365
แป้นเบรก ผ้าเบรกและดิสก์เบรก.....	366
ตารางค่าการตั้งศูนย์ล้อ (รถเปล่า) .....	367
ล้อและยาง .....	368
แรงดันลมยาง (ขณะยางเย็น).....	369

## คำแนะนำในการใช้รถยนต์

---

แนะนำคู่มือการใช้งาน	26
ข้อควรระวังในการใช้รถยนต์ไฟฟ้า	29
ข้อมูลความปลอดภัยของแบตเตอรี่	35

# คำแนะนำในการใช้รถยนต์

## แนะนำคู่มือการใช้งาน

### คู่มือการใช้งาน

บริษัท เอ็มจี เซลส์ (ประเทศไทย) จำกัด ขอขอบพระคุณเป็นอย่างสูงที่ท่านไว้วางใจเลือกใช้รถยนต์เอ็มจี กรุณาศึกษาคู่มือเล่มนี้อย่างละเอียดก่อนการใช้งานรถยนต์ ข้อมูลในคู่มือเล่มนี้จะแนะนำวิธีการใช้งานรถยนต์อย่างปลอดภัยและถูกต้อง เพื่อให้ท่านได้รับความเพลิดเพลินในการขับขี้อย่างสูงสุด

คู่มือเล่มนี้ได้อธิบายอุปกรณ์และฟังก์ชันต่างๆ ของรถยนต์รุ่นนี้อย่างละเอียดและครบถ้วน

คู่มือเล่มนี้ได้รวบรวมข้อมูลล่าสุดก่อนวันที่จัดพิมพ์คู่มือ โดยบริษัท เอ็มจี เซลส์ (ประเทศไทย) จำกัด มีสิทธิ์ขาดในการแก้ไข อธิบาย และให้คำแนะนำสำหรับคู่มือเล่มนี้ อย่างไรก็ตาม เนื่องจากการปรับปรุงและพัฒนาคุณภาพของผลิตภัณฑ์อย่างต่อเนื่อง บริษัทฯ ขอสงวนสิทธิ์ในการเปลี่ยนแปลงข้อมูลผลิตภัณฑ์หลังจากจัดพิมพ์คู่มือเล่มนี้ โดยไม่ต้องแจ้งให้ทราบล่วงหน้า

รูปภาพที่แสดงในคู่มือเล่มนี้เป็นเพียงภาพประกอบเพื่อการอ้างอิงเท่านั้น

ข้อมูลในคู่มือเล่มนี้อาจแตกต่างจากรถยนต์ของท่านเล็กน้อย เนื่องจากสเปคของรถยนต์ เวอร์ชันของซอฟต์แวร์ และพื้นที่การจำหน่ายที่แตกต่างกัน

### การประกาศพิเศษ

คู่มือการใช้งานรถยนต์ และ มุดการรับประกันคุณภาพและการบำรุงรักษา นอกจากจะแนะนำวิธีการใช้งานที่ถูกต้อง ข้อควรระวังในการใช้งาน และการบำรุงรักษารถยนต์ตามระยะเวลาแล้ว ยังได้ระบุถึงหน้าที่และสิทธิประโยชน์ในการรับประกันคุณภาพรวมถึงบริการหลังการขายต่างๆ ระหว่างบริษัทและลูกค้า กรุณาศึกษาคู่มือการใช้งานและสมุดการรับประกันคุณภาพและการบำรุงรักษาอย่างละเอียดก่อนเริ่มใช้งานรถยนต์ หากเกิดความเสียหายอันเนื่องมาจากความประมาทเล็กน้อย การใช้งานที่ผิดวิธี หรือการใช้ชิ้นส่วนที่ไม่ได้รับอนุญาตจากทางบริษัท ผู้ใช้งานอาจสูญเสียสิทธิ์ในการเรียกร้องการรับประกัน

ในแต่ละประเทศและภูมิภาคต่างมีข้อกำหนดที่เข้มงวดเกี่ยวกับการดัดแปลงหรือติดตั้งอุปกรณ์เพิ่มเติมที่ไม่ได้รับอนุญาตจากทางบริษัท ห้ามปรับเปลี่ยนโครงสร้าง ส่วนประกอบ หรือลักษณะของรถยนต์ โดยไม่ได้รับอนุญาต มิฉะนั้นอาจส่งผลกระทบต่อความปลอดภัยใน

## คำแนะนำในการใช้รถยนต์

1

การขับขี่ การจดทะเบียนรถยนต์ หรือความปลอดภัยต่อสาธารณะ การติดตั้งอุปกรณ์ใหม่หรือการดัดแปลงส่วนประกอบของรถยนต์โดยไม่ได้รับอนุญาต นอกจากจะลดประสิทธิภาพการทำงานของตัวรถ หรือทำให้เกิดการขัดข้องแล้ว อาจส่งผลให้ผู้ขับขี่และผู้โดยสารได้รับบาดเจ็บหรือเสียชีวิตได้

ศูนย์บริการที่ได้รับการแต่งตั้งในคู่มือเล่มนี้ หมายถึง ศูนย์บริการที่ได้รับการแต่งตั้งอย่างเป็นทางการจากบริษัท เอ็มจี เซลส์ (ประเทศไทย) จำกัด

ห้ามคัดลอก ทำซ้ำ จัดเก็บในระบบสืบค้น หรือเผยแพร่ส่วนหนึ่งส่วนใดของเอกสารฉบับนี้ ไม่ว่าจะในรูปแบบอิเล็กทรอนิกส์ การบันทึกทางกล หรือวิธีการอื่นใด โดยไม่ได้รับอนุญาตเป็นลายลักษณ์อักษรจากทางบริษัท

### คำชี้แจงความเป็นส่วนตัว

รถของท่านอาจติดตั้งระบบเสียง ระบบภาพและระบบนำทาง และระบบเชื่อมต่ออัจฉริยะ ซึ่งขึ้นอยู่กับสเปคของรถของท่าน ซึ่งช่วยให้ท่านสามารถเชื่อมต่อกับโทรศัพท์มือถือผ่านแอปพลิเคชันของเรา เมื่อใช้งานระบบเชื่อมต่ออัจฉริยะและแอปพลิเคชัน เราจำเป็นต้อง

ประมวลผลข้อมูลส่วนบุคคลของท่าน เราเคารพความเป็นส่วนตัวและข้อมูลส่วนบุคคลของท่านเป็นอย่างยิ่ง โดยเราจะแจ้งข้อมูลสำคัญที่เกี่ยวข้องให้ท่านทราบผ่านคำชี้แจงความเป็นส่วนตัว ท่านสามารถดูคำชี้แจงความเป็นส่วนตัวฉบับล่าสุดได้บนระบบเครื่องเสียงในรถยนต์ของท่าน หากไม่พบคำชี้แจงความเป็นส่วนตัวบนระบบเครื่องเสียงในรถยนต์ โปรดอ่านคำชี้แจงความเป็นส่วนตัวในแอปพลิเคชันของท่าน เนื้อหาของคำชี้แจงฉบับนี้อาจมีการเปลี่ยนแปลงเป็นครั้งคราว ดังนั้น ท่านควรตรวจสอบข้อมูลเป็นประจำ หากเป็นไปได้ เราจะติดต่อท่านโดยตรงเพื่อแจ้งให้ทราบหากมีการเปลี่ยนแปลงที่สำคัญใดๆ

#### ข้อควรระวัง

เมื่อมีการเปลี่ยนเจ้าของรถหรือโอนกรรมสิทธิ์รถยนต์ กรุณาส่งมอบคู่มือการใช้งานและสมุดรับประกันคุณภาพและการบำรุงรักษาให้แก่เจ้าของใหม่ด้วย เนื่องจากเอกสารทั้งสองฉบับนี้เป็นส่วนประกอบสำคัญของรถยนต์

# คำแนะนำในการใช้รถยนต์

## คำแนะนำ

### คำเตือน



สัญลักษณ์นี้หมายถึง เพื่อลดความเสี่ยงต่อการบาดเจ็บหรือความเสียหายร้ายแรงต่อรถยนต์ ท่านต้องปฏิบัติตามขั้นตอนที่ระบุอย่างเคร่งครัด หรือพิจารณาข้อมูลที่ให้ไว้อย่างรอบคอบ



นี่คือสัญลักษณ์เตือนพิเศษสำหรับแบตเตอรี่เซลล์ปุ่ม

### ข้อควรระวัง

#### ข้อควรระวัง

ต้องปฏิบัติตามคำแนะนำอย่างเคร่งครัด มิฉะนั้นอาจทำให้รถยนต์ได้รับความเสียหาย

## หมายเหตุ

หมายเหตุ ให้ข้อมูลหรือคำอธิบายที่สำคัญเพิ่มเติม



สัญลักษณ์นี้หมายถึง สิ่งที่จะต้องได้รับการจัดการโดยหน่วยงานเฉพาะด้าน เพื่อป้องกันผลกระทบต่อสิ่งแวดล้อม

## เครื่องหมายดอกจัน

หากมีเครื่องหมายดอกจัน “\*” อยู่หลังหัวข้อหรือข้อความ หมายถึง อุปกรณ์หรือฟังก์ชันนี้มีติดตั้งในรถยนต์บางรุ่นเท่านั้น รถของท่านอาจไม่ได้ติดตั้งอุปกรณ์ดังกล่าว

## ข้อมูลไอคอน



แสดงถึงวัตถุที่อธิบาย



แสดงถึงทิศทางการเคลื่อนที่ของวัตถุ

## ข้อควรระวังในการใช้รถยนต์ไฟฟ้า

### อุณหภูมิที่เหมาะสมในการใช้งานรถยนต์

ระบบไฟฟ้าของรถยนต์รุ่นนี้ประกอบด้วยแบตเตอรี่ไฟฟ้าแรงดันสูงซึ่งประสิทธิภาพการทำงานและฟังก์ชันต่างๆ จะขึ้นอยู่กับอุณหภูมิแวดล้อมโดยตรง ดังนั้น เพื่อให้ได้ประสิทธิภาพสูงสุดและยืดอายุการใช้งานของแบตเตอรี่ไฟฟ้าแรงดันสูง ขอแนะนำให้ใช้งานรถยนต์ภายใต้อุณหภูมิแวดล้อมระหว่าง  $-15^{\circ}\text{C}$  ถึง  $45^{\circ}\text{C}$  ในกรณีที่ใช้งานรถยนต์ภายใต้อุณหภูมิแวดล้อมที่สูงหรือต่ำเกินไป อาจส่งผลกระทบต่อประสิทธิภาพการทำงานของแบตเตอรี่ไฟฟ้าแรงดันสูงและรถยนต์ได้

### ข้อควรทราบเกี่ยวกับการรีไซเคิลแบตเตอรี่ไฟฟ้าแรงดันสูง

แบตเตอรี่ไฟฟ้าแรงดันสูงติดตั้งอยู่บนแชสซีของรถยนต์ ประกอบด้วยเซลล์แบตเตอรี่ลิเธียมจำนวนมาก หากจัดการอย่างไม่ถูกต้อง หากจัดการอย่างไม่ถูกต้องอาจก่อให้เกิดมลพิษและอันตรายต่อสิ่งแวดล้อมอย่างร้ายแรง ดังนั้น การจัดการและการรีไซเคิลแบตเตอรี่จะต้องดำเนินการโดยหน่วยงานเฉพาะทางหรือศูนย์บริการที่ได้รับ การแต่งตั้งอย่างเป็นทางการเท่านั้น ตามข้อกำหนดดังต่อไปนี้

- ผู้ดำเนินการ: ต้องดำเนินการโดยช่างผู้มีความชำนาญและผ่านการอบรม
  - การป้องกันอันตรายจากแรงดันสูง: เนื่องจากภายในแบตเตอรี่ประกอบด้วยชุดเซลล์แบตเตอรี่ลิเธียม และชุดสายไฟแรงดันสูง ฯลฯ ดังนั้น ห้ามถอดแยกชิ้นส่วนใดๆ ของระบบนี้โดยเด็ดขาด การซ่อมแซมต้องดำเนินการโดยช่างผู้ชำนาญการที่ผ่านการฝึกอบรม และต้องสวมใส่อุปกรณ์ป้องกันอันตรายส่วนบุคคล (PPE) ให้พร้อมก่อนเริ่มปฏิบัติงาน
  - การขนส่ง: แบตเตอรี่ไฟฟ้าแรงดันสูงเป็นวัตถุอันตรายประเภทที่ 9 ดังนั้น การขนส่งจะต้องดำเนินการโดยบริษัทขนส่งที่มีคุณสมบัติเหมาะสมและได้รับอนุญาตตามกฎหมายเท่านั้น
  - การเก็บรักษา: ต้องเก็บรักษาชิ้นส่วนไฟฟ้าแรงดันสูง (รวมแบตเตอรี่ไฟฟ้าแรงดันสูง) ไว้ในพื้นที่แห้งที่มีอุณหภูมิปกติ และต้องอยู่ห่างจากวัตถุไวไฟ แหล่งความร้อน หรือน้ำ
  - ส่วนประกอบภายใน: แบตเตอรี่ไฟฟ้าแรงดันสูงประกอบด้วย (ชุด) เซลล์แบตเตอรี่ลิเธียม แผงวงจรไฟฟ้า สายไฟ ชุดสายไฟแรงดันสูงและแรงดันต่ำ เคสโลหะ และส่วนประกอบอื่นๆ
- ขอแนะนำให้นำแบตเตอรี่ไฟฟ้าแรงดันสูงที่เก่าหรือเสียหาย

## คำแนะนำในการใช้รถยนต์

เนื่องจากรถยนต์หมดสภาพหรือเหตุผลอื่นๆ ไปที่ศูนย์บริการรีไซเคิล ที่ได้รับการแต่งตั้งของบริษัทฯ

**หมายเหตุ** หากมีการส่งมอบแบตเตอรี่แรงดันสูงที่เสื่อมสภาพหรือชำรุดเสียหายให้แก่บุคคลที่ไม่ได้รับอนุญาต หรือดำเนินการถอดแยกชิ้นส่วนเองโดยไม่ได้รับอนุญาต จนเป็นเหตุให้เกิดมลพิษต่อสิ่งแวดล้อมหรือเกิดอุบัติเหตุ เจ้าของรถยนต์จะต้องเป็นผู้รับผิดชอบต่อความเสียหายและผลกระทบที่เกิดขึ้นทั้งหมดแต่เพียงผู้เดียว

### ระยะทางที่สามารถขับขี่ได้

ระยะทางที่สามารถขับขี่ได้ขึ้นอยู่กับปัจจัยหลายประการ เช่น พลังงานแบตเตอรี่ที่เหลืออยู่ อายุการใช้งานของรถ (อายุการใช้งานแบตเตอรี่ในปัจจุบัน) สภาพภูมิอากาศ อุณหภูมิ สภาพถนน และพฤติกรรมการขับขี่

นอกจากนี้ ระยะทางที่สามารถขับขี่ได้ยังได้รับผลกระทบจากปริมาณการใช้ไฟฟ้าของอุปกรณ์ต่างๆ ภายในรถในขณะนั้น (เช่น ระบบปรับอากาศ ระบบไฟส่องสว่าง ฯลฯ) รวมถึงพฤติกรรมการขับขี่

### คำเตือน

- ระยะทางที่สามารถขับขี่ได้จะสัมพันธ์กับอัตราการคายประจุ เพื่อหลีกเลี่ยงการคายประจุเกิน ซึ่งส่งผลกระทบต่อประสิทธิภาพของแบตเตอรี่ไฟฟ้าแรงดันสูง ขอแนะนำให้ท่านดำเนินการชาร์จแบตเตอรี่ทันทีเมื่อไฟเตือนแบตเตอรี่ต่ำบนแผงหน้าปัดสว่างขึ้น
- ระยะทางที่สามารถขับขี่ได้จะลดลงตามอายุการใช้งานและสภาพของรถยนต์
- การใช้งานระบบปรับอากาศจะส่งผลให้ระยะทางที่สามารถขับขี่ได้ลดลง
- ระยะทางที่สามารถขับขี่ได้จะแปรผันตามความเร็วของรถยนต์
- ภายใต้อุณหภูมิต่ำ คุณสมบัติทางความร้อนของแบตเตอรี่จะส่งผลให้ระยะทางที่สามารถขับขี่ได้ลดลงในระหว่างการใช้งาน
- ภายใต้อุณหภูมิที่สูงมากและระดับแบตเตอรี่ต่ำ สมรรถนะการเร่งความเร็วอาจลดลงหรือกำลังไม่เพียงพอ ซึ่งเป็นผลมาจากคุณลักษณะของแบตเตอรี่

ท่านสามารถเพิ่มระยะทางที่สามารถขับขี่ได้ได้โดย:

- บำรุงรักษารถยนต์ตามระยะเวลาที่กำหนดอย่างสม่ำเสมอ

## คำแนะนำในการใช้รถยนต์

1

- รักษาแรงดันลมยางให้อยู่ในระดับที่เหมาะสมอยู่เสมอ
- หลีกเลี่ยงการใช้งานรถยนต์ในสภาพอากาศที่มีอุณหภูมิสูงมากหรือต่ำมาก
- ห้ามจอดรถทิ้งไว้เป็นเวลานานในขณะที่ระดับแบตเตอรี่ต่ำ ควรดำเนินการชาร์จโดยเร็วที่สุด
- ลดภาระของรถยนต์โดยการนำสิ่งของที่ไมจำเป็นออกจากรถ
- หากจำเป็น ให้ปิดอุปกรณ์ไฟฟ้าที่ใช้พลังงานสูง เช่น ระบบปรับอากาศ หรือปรับอุณหภูมิให้เหมาะสมเพื่อลดการใช้พลังงานและเพิ่มระยะทางที่สามารถขับขี่ได้
- เมื่อขับขี่ด้วยความเร็วสูง การปิดกระจกหน้าต่างจะช่วยลดแรงต้านอากาศ และประหยัดพลังงานได้มากขึ้น
- รักษาความเร็วให้คงที่
- เมื่อเร่งความเร็ว ให้เหยียบคันเร่งเบาๆ
- เมื่อชะลอความเร็วรถ ให้ปล่อยคันเร่ง โดยหลีกเลี่ยงการเหยียบแป้นเบรกหรือเหยียบแป้นเบรกเบาๆ ระบบกักเก็บพลังงานจะช่วยเพิ่มระยะทางที่สามารถขับขี่ได้ของรถยนต์ให้ได้มากที่สุด

ค่า SOCE คืออัตราการเก็บประจุพลังงานสูงสุดที่ใช้งานได้จริงใน

ปัจจุบัน เมื่อเทียบกับความจุพลังงานของแบตเตอรี่ใหม่ โดยค่า SOCE ที่ต่ำลงแสดงว่าพลังงานที่เหลือให้ใช้งานหลังจากชาร์จเต็มจะมีปริมาณน้อยลง

*หมายเหตุ การลดลงของค่าความจุพลังงานที่ใช้งานได้ (SOCE) ตามรอบการชาร์จและคายประจุ ถือเป็นคุณลักษณะปกติของแบตเตอรี่ ซึ่งเมื่อค่า SOCE ลดลง ระยะทางที่สามารถขับขี่ได้ที่คาดการณ์ได้หลังจากชาร์จเต็มจะสั้นลงตามไปด้วย*

### การชาร์จแบบปรับสมดุล

เพื่อยืดอายุการใช้งานของแบตเตอรี่ไฟฟ้าแรงดันสูง ควรดำเนินการชาร์จแบบปรับสมดุลอย่างสม่ำเสมอ เพื่อรักษาประสิทธิภาพและคุณสมบัติของแบตเตอรี่ไฟฟ้าแรงดันสูง

สำหรับรายละเอียดและความจำเป็นของการชาร์จแบบปรับสมดุล โปรดอ้างอิงหัวข้อ “การชาร์จแบบปรับสมดุล” ในบท “คำแนะนำเกี่ยวกับการชาร์จ”

### การชาร์จแบบอัจฉริยะ

เมื่อปิดระบบไฟฟ้า และระบบตรวจพบว่าระดับไฟในแบตเตอรี่ 12V ต่ำเกินไป ระบบจะดำเนินการชาร์จแบตเตอรี่ 12V โดยอัตโนมัติภายใน

## คำแนะนำในการใช้รถยนต์

ได้สภาวะที่ปลอดภัย เพื่อป้องกันไม่ให้แบตเตอรี่ 12V โฟลมหดจนไม่สามารถสตาร์ทรถยนต์ได้ หลังจากชาร์จเสร็จสิ้น ระบบจะปิดฟังก์ชันนี้โดยอัตโนมัติ

**หมายเหตุ** หากระบบตรวจพบความผิดปกติ / มีการสตาร์ทรถยนต์ / หรือมีการชาร์จด้วยอุปกรณ์ภายนอก ระบบจะออกจากฟังก์ชันการชาร์จอัจฉริยะโดยอัตโนมัติ

**หมายเหตุ** เมื่อระบบชาร์จแบตเตอรี่อัจฉริยะทำงาน ระยะทางที่สามารถขับขี่ได้จะลดลงเล็กน้อย

**หมายเหตุ** หากระดับพลังงานในแบตเตอรี่ไฟฟ้าแรงดันสูงต่ำเกินไป ฟังก์ชันนี้จะถูกระงับการใช้งานชั่วคราว

### การอุ่นแบตเตอรี่

รถยนต์คันนี้มีฟังก์ชันอุ่นแบตเตอรี่ขณะขับขี่ เมื่อขับขี่ไปยังสถานีชาร์จในสภาพแวดล้อมที่มีอุณหภูมิต่ำ รถจะทำการอุ่นแบตเตอรี่ไฟฟ้าแรงดันสูงโดยอัตโนมัติ ซึ่งจะช่วยให้ประสิทธิภาพการขับขี่และความเร็วในการชาร์จในสภาพอากาศหนาวเย็น แต่ฟังก์ชันนี้จะใช้พลังงานบางส่วนซึ่งส่งผลให้ระยะทางการขับขี่ลดลง ฟังก์ชันการอุ่นแบตเตอรี่จะทำงานโดยอัตโนมัติในระหว่างการชาร์จเร็วหรือการชาร์จช้าในสภาพแวดล้อมที่มีอุณหภูมิต่ำด้วย

### การควบคุมการปลดข้อแบตเตอรี่

ในกรณีที่เกิดอุบัติเหตุ ระบบจะตัดการเชื่อมต่อรีเลย์ภายในของแบตเตอรี่ไฟฟ้าแรงดันสูงโดยอัตโนมัติ เพื่อตัดการจ่ายไฟแรงดันสูง

### ระบบไฟฟ้าแรงดันสูง



- ระบบไฟฟ้าแรงดันสูงในรถยนต์รุ่นนี้ประกอบด้วยทั้งไฟฟ้ากระแสสลับ (AC) และไฟฟ้ากระแสตรง (DC) โดยจะมีสัญลักษณ์ค่าเตือนติดอยู่บนชิ้นส่วนของระบบไฟฟ้าแรงดันสูง โปรดปฏิบัติตามข้อกำหนดด้านความปลอดภัยที่ระบุบนสัญลักษณ์ค่าเตือนของระบบไฟฟ้าแรงดันสูงอย่างเคร่งครัด
- เพื่อป้องกันการบาดเจ็บหรืออันตรายถึงชีวิต ห้ามบุคคลที่ไม่ใช่ช่างเทคนิคผู้ชำนาญการทำการถอดแยก ดัดแปลง หรือเปลี่ยนชิ้นส่วนประกอบใดๆ ของระบบไฟฟ้าแรงดันสูงโดยเด็ดขาด

แผนผังแสดงตำแหน่งส่วนประกอบของระบบไฟฟ้าแรงดันสูง มีดังนี้

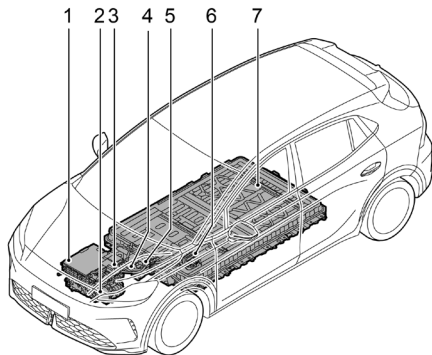

- 1 เกียร์ไฟฟ้า
- 2 คอมเพรสเซอร์ของระบบปรับอากาศไฟฟ้า
- 3 อินเวอร์เตอร์ของแบตเตอรี่\*
- 4 ชุดสายไฟแรงดันสูง
- 5 ปลั๊กตัดการเชื่อมต่อสำหรับงานบริการ
- 6 ช่องชาร์จ
- 7 แบตเตอรี่ไฟฟ้าแรงดันสูง

## คำแนะนำในการใช้รถยนต์

### ข้อควรระวังในกรณีที่เกิดอุบัติเหตุ



- เปลี่ยนเกียร์ไปที่ตำแหน่ง P และปิดระบบไฟฟ้า
- หากพบสายไฟชำรุด ห้ามสัมผัสสายไฟใดๆ โดยเด็ดขาดเพื่อป้องกันไฟช็อต
- ในกรณีที่รถยนต์เกิดไฟไหม้ หากไฟไม่รุนแรง สามารถใช้ถังดับเพลิงชนิดก๊าซคาร์บอนไดออกไซด์ดับไฟและรีบแจ้งสถานีดับเพลิงทันที หากไฟไหม้รุนแรง ให้ผู้ใช้งานถอยห่างจากตัวรถในระยะที่ปลอดภัยและรีบแจ้งสถานีดับเพลิงทันที
- หากรถเกิดอุบัติเหตุ ห้ามสตาร์ทรถใหม่ และในระหว่างการช่วยเหลือ ต้องถอดขั้วลบของแบตเตอรี่แรงดันต่ำ 12V และดึงปลั๊กตัดการเชื่อมต่อสำหรับงานบริการออกก่อน
- กรณีที่รถจมน้ำ (บางส่วนหรือทั้งหมด) ให้ปิดระบบไฟฟ้าและออกจากรถทันที หลังจากนั้นนำรถยนต์ขึ้นจากน้ำ ต้องปลดขั้วลบของแบตเตอรี่แรงดันต่ำ 12V และดึงปลั๊กตัดการเชื่อมต่อสำหรับงานบริการออกก่อนดำเนินการเคลื่อนย้ายรถยนต์ หากไม่พบฟอง

อากาศหรือเสียงรบกวน สามารถนำรถขึ้นจากน้ำได้ แต่หากพบฟองอากาศหรือมีเสียงรบกวน ต้องรองจนกว่าฟองอากาศจะหายไปหรือเสียงรบกวนเงียบสนิท จึงจะดำเนินการนำรถขึ้นจากน้ำได้ ในกรณีนี้ ไม่ว่าจะรถจะยังอยู่ในน้ำหรือนำขึ้นจากน้ำแล้ว การสัมผัสตัวถังหรือโครงสร้างรถยนต์จะไม่มีความเสี่ยงต่อการถูกไฟฟ้าดูด

- หากแบตเตอรี่ไฟฟ้าแรงดันสูงเสียหาย อาจมีความเสี่ยงที่จะเกิดไฟไหม้หลังจากนั้นได้ โปรดนำรถยนต์หรือแบตเตอรี่ไฟฟ้าแรงดันสูงไปไว้ในที่ปลอดภัย เพื่อป้องกันการเกิดไฟไหม้ที่อาจเกิดขึ้น
- หลังจากจัดการเรียบร้อยแล้ว กรุณาติดต่อศูนย์บริการที่ได้รับการแต่งตั้งเพื่อทำการตรวจสอบ

### ข้อมูลความปลอดภัยของแบตเตอรี่



แบตเตอรี่มีความเสี่ยงที่จะเกิดอันตรายได้ จึงต้องมีมาตรการป้องกันที่เหมาะสมในระหว่างการใช้งานและการบำรุงรักษาอย่างเคร่งครัด



เมื่อต้องปฏิบัติงานเกี่ยวกับแบตเตอรี่ จะต้องใช้เครื่องมือที่ถูกต้องและสวมใส่อุปกรณ์ป้องกันอันตรายส่วนบุคคล (PPE) ที่เหมาะสมทุกครั้ง



การบำรุงรักษาแบตเตอรี่จะต้องดำเนินการโดยช่างเทคนิคที่ได้รับการรับรอง มีความรู้เฉพาะทางด้านแบตเตอรี่ และผ่านการฝึกอบรมด้านความปลอดภัยตามมาตรฐานที่กำหนดเท่านั้น



การไม่ปฏิบัติตามคำเตือนข้างต้นอาจส่งผลให้เกิดอุบัติเหตุร้ายแรง บาดเจ็บสาหัส หรือถึงขั้นเสียชีวิตได้



คำเตือน

กฏแฉประกอบด้วยแบตเตอรี่เซลล์ปุ่ม แบตเตอรี่นี้ประกอบด้วยสารที่เป็นอันตราย โปรดเก็บให้พ้นมือเด็ก (ไม่ว่าจะเป็นแบตเตอรี่ใหม่หรือใช้แล้ว)



คำเตือน

หากมีการกลืนแบตเตอรี่เซลล์ปุ่ม หรือ แบตเตอรี่เข้าสู่ร่างกาย อาจทำให้เกิดการไหม้ของอวัยวะภายในอย่างรุนแรง และนำไปสู่การเสียชีวิตได้ภายใน 2 ชั่วโมง



คำเตือน

หากกลืนแบตเตอรี่เซลล์ปุ่ม หรือ แบตเตอรี่เข้าสู่ร่างกายโดยไม่ได้ตั้งใจ โปรดพบแพทย์เพื่อรับการรักษาทันที

## คำแนะนำในการใช้รถยนต์

### แบตเตอรี่ไฟฟ้าแรงดันสูง

แบตเตอรี่ไฟฟ้าแรงดันสูงประกอบด้วยเซลล์แบตเตอรี่ลิเธียมจำนวนมากและชุดสายไฟแรงดันสูง

โปรดอ่านข้อมูลและข้อกำหนดดังต่อไปนี้

- ความปลอดภัยเกี่ยวกับไฟฟ้าแรงดันสูง:

- 1 เฉพาะบุคลากรที่ได้รับการรับรองเท่านั้นที่สามารถปฏิบัติงานกับระบบไฟฟ้าแรงดันสูงได้ – เสี่ยงต่ออันตรายถึงชีวิต
- 2 ห้ามพยายามถอดแยกชิ้นส่วนใดๆ ของระบบไฟฟ้าแรงดันสูงหรือระบบแบตเตอรี่โดยเด็ดขาด การปฏิบัติงานกับระบบไฟฟ้าแรงดันสูงหรือบริเวณใกล้เคียงต้องดำเนินการโดยผู้เชี่ยวชาญที่ผ่านการฝึกอบรม และต้องปฏิบัติตามขั้นตอนการป้องกันความเป็นอันตรายอย่างเคร่งครัด
- 3 การกำจัดที่ไม่ถูกต้องอาจก่อให้เกิดมลพิษ อันตราย และความเสียหายร้ายแรงต่อสิ่งแวดล้อม ห้ามทำให้ขั้วบวกและขั้วลบของแบตเตอรี่เกิดการลัดวงจรโดยเด็ดขาด เนื่องจากจะทำให้เกิดกระแสไฟฟ้าและอุณหภูมิสูง ซึ่งอาจก่อให้เกิดอันตรายรุนแรงหรือเกิดเพลิงไหม้ได้

4 เนื่องจากขั้วบวกและขั้วลบของแบตเตอรี่ถูกหุ้มด้วยพลาสติก พลาสติก จึงต้องใช้มาตรการความปลอดภัยที่เหมาะสมในระหว่างการประกอบและการเชื่อมต่อระบบแบตเตอรี่ เพื่อป้องกันการลัดวงจรที่อาจเกิดขึ้น

5 การเชื่อมต่อทางไฟฟ้าที่ไม่ถูกต้องอาจทำให้แบตเตอรี่ร้อนเกินไปในระหว่างการใช้งาน

- การขนส่ง:  
แบตเตอรี่ไฟฟ้าแรงดันสูงจัดเป็นวัตถุอันตรายประเภทที่ 9 และต้องขนส่งโดยยานพาหนะที่ได้รับอนุญาตสำหรับการขนส่งวัตถุอันตรายประเภทที่ 9 เท่านั้น
- การจัดเก็บ:  
ควรจัดเก็บแบตเตอรี่ไว้ในพื้นที่แห้งและมีอุณหภูมิห้อง ต้องเก็บให้ห่างจากพื้นที่เสี่ยงและวัตถุอันตราย เช่น วัสดุไวไฟ แหล่งความร้อน และน้ำ
- การรีไซเคิล:  
แบตเตอรี่ไฟฟ้าแรงดันสูงต้องส่งรีไซเคิลโดยศูนย์บริการที่ได้รับอนุญาตจากผู้ผลิต หรือหน่วยงานคัดแยกและรีไซเคิลที่ได้รับการรับรองมาตรฐานเท่านั้น

## แบตเตอรี่ตะกั่วกรด 12V

- ห้ามถอดแยกชิ้นส่วนหรือตัดแปลง โดยไม่ได้รับอนุญาต
- ห้ามทำให้เกิดการลัดวงจร หรือต่อสลับขั้วบวกและขั้วลบ
- เก็บให้พ้นมือเด็ก ห้ามใช้งานแบตเตอรี่ที่มีรอยความเสียหาย รั่วซึม หรือมีอาการบวม
- ห้ามวางแบตเตอรี่ในลักษณะเอียงหรือกลับด้าน

## แบตเตอรี่แบบพกพา (แบบกระดุม ทรงกระบอก แบตเตอรี่ในตัว ฯลฯ)

แบตเตอรี่ทุกชนิดประกอบด้วยสารต่างๆ เช่น โลหะลิเทียม สารละลาย อิเล็กโทรไลต์อินทรีย์ และสารเคมีอื่นๆ การใช้งานและการจัดการที่ไม่เหมาะสมอาจทำให้แบตเตอรี่ร้อนจัด เกิดไฟไหม้ หรือแม้กระทั่งระเบิด ซึ่งอาจก่อให้เกิดอันตรายต่อร่างกายหรือความเสียหายต่อทรัพย์สินได้ ดังนั้น เพื่อป้องกันอุบัติเหตุขณะจัดการกับแบตเตอรี่ โปรดปฏิบัติตามข้อควรระวังต่อไปนี้

- เก็บแบตเตอรี่ให้พ้นมือเด็ก หากมีการกลืนลงคอ ให้รีบไปพบแพทย์โดยทันที
- ห้ามทำให้เกิดการลัดวงจร หรือติดตั้งแบตเตอรี่กลับขั้ว

- ห้ามกระทำการใดๆ ที่ไม่จำเป็นต่อแบตเตอรี่ เช่น การคายประจุ การบีบอัด เจาะ หรือนำไปเผาไฟ
- ห้ามถอดแยกชิ้นส่วนแบตเตอรี่
- นำแบตเตอรี่ที่ชำรุดหรือเสื่อมสภาพออกจากตัวรถหรืออุปกรณ์ไฟฟ้า และกำจัดทิ้งตามข้อกำหนดของกฎหมายท้องถิ่น หรือส่งมอบให้หน่วยงานรีไซเคิลที่ได้รับมาตรฐาน
- ห้ามใช้งานแบตเตอรี่ต่างชนิดผสมกัน
- ห้ามให้แบตเตอรี่สัมผัสกับสภาพแวดล้อมที่มีอุณหภูมิเกิน 155°C ควรเก็บให้ห่างจากเปลวไฟเสมอ
- ห้ามบดกรีโดยตรงที่ขั้วหรือขั้วต่อของแบตเตอรี่
- ควรเก็บแบตเตอรี่ไว้ในบรรจุภัณฑ์หรือตำแหน่งเดิม เพื่อหลีกเลี่ยงการลัดวงจรจากภายนอก
- ห้ามเก็บแบตเตอรี่ในถุงหรือโพลีเอทิลีนป้องกันไฟฟ้าสถิต (ESD)
- ห้ามวางแบตเตอรี่บนพื้นผิวโลหะ และตรวจสอบให้แน่ใจว่ามีการใช้ฉนวนหุ้มอย่างเพียงพอ
- เมื่อจัดเก็บ ห้ามวางแบตเตอรี่ซ้อนกัน หรือเก็บรวมกับแบตเตอรี่ต่างชนิดกัน



## การควบคุมรถยนต์

ส่วนประกอบภายนอก	40	ช่องจ่ายไฟ	95
ส่วนประกอบภายใน	41	ระบบชาร์จโทรศัพท์มือถือแบบไร้สาย*	97
คำแนะนำเกี่ยวกับการชาร์จ	42	การเก็บของ	99
คำแนะนำเกี่ยวกับการชาร์จ	55		
แผงหน้าปัด	57		
ปุ่มควบคุมบนพวงมาลัย	72		
ไฟส่องสว่างภายนอก	74		
ที่ปิดน้ำฝนและเครื่องฉีดน้ำล้างกระจกบังลม	80		
กระจกหน้าต่างรถ	84		
กระจกสำหรับมุมมองด้านหลัง	87		
ชั้นรูป*	90		
แผ่นบังแดด	92		
ไฟส่องสว่างภายในรถ	93		

## ส่วนประกอบภายนอก

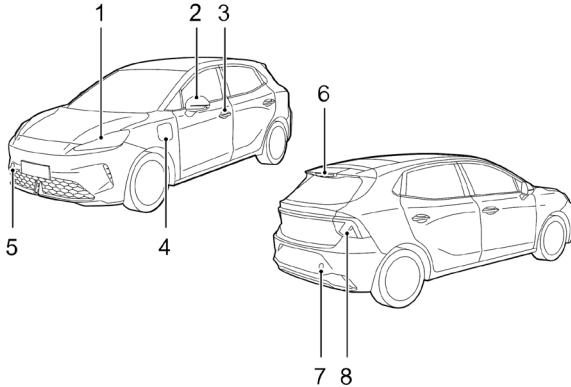

- 1 ไฟหน้า
- 2 กระจกมองข้าง
- 3 มือจับประตูภายนอก
- 4 ช่องชาร์จ
- 5 จุดยึดห้วงลากจูงด้านหน้า
- 6 ไฟเบรกดวงที่สาม
- 7 จุดยึดห้วงลากจูงด้านหลัง
- 8 ไฟท้าย

## ส่วนประกอบภายใน

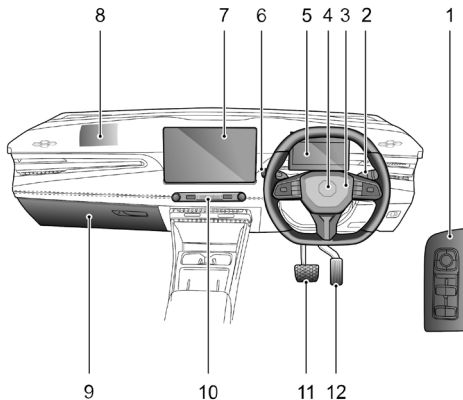

- 1 สวิตช์อเนกประสงค์ที่แผงประตูฝั่งผู้ขับขี่
- 2 คันเกียร์
- 3 สวิตช์ตรง
- 4 ลูกลมเสริมความปลอดภัยฝั่งผู้ขับขี่
- 5 แผงหน้าปัด
- 6 สวิตช์คันโยกที่ปิดน้ำฝน/ไฟส่องสว่าง
- 7 จอแสดงผลอัจฉริยะ
- 8 ลูกลมเสริมความปลอดภัยด้านผู้โดยสารด้านหน้า
- 9 ช่องเก็บของหน้ารถ
- 10 สวิตช์ควบคุมแผงหน้าปัด
- 11 แป้นเบรก
- 12 คันเร่ง

### คำแนะนำเกี่ยวกับการชาร์จ



ขอแนะนำให้ใช้การชาร์จช้าเป็นหลัก และควรหลีกเลี่ยงการใช้งานการชาร์จเร็วบ่อยครั้ง การใช้งานการชาร์จเร็วบ่อยครั้ง อาจส่งผลเสียต่อแบตเตอรี่ไฟฟ้าแรงดันสูงอย่างถาวร ซึ่งจะทำให้ประสิทธิภาพของแบตเตอรี่ไฟฟ้าแรงดันสูงและระยะเวลาทางการขับขี่ลดลง



ก่อนเริ่มการชาร์จ โปรดตรวจสอบปลั๊กไฟ พินขั้วต่อสายชาร์จ และช่องชาร์จด้วยสายตาเพื่อให้แน่ใจว่าอยู่ในสภาพปกติ ควรเริ่มการชาร์จต่อเมื่อส่วนประกอบทั้งหมดอยู่ในสภาพสมบูรณ์ ไม่มีร่องรอยความเสียหายหรือการเสื่อมสภาพเท่านั้น



แนะนำให้เสียบหัวชาร์จเข้ากับช่องชาร์จบนตัวถังรถให้แน่นสนิทก่อน จากนั้นจึงเริ่มสั่งการทำงานที่อุปกรณ์ชาร์จ



หลังจากชาร์จเสร็จสิ้น โปรดปิดสวิตช์อุปกรณ์ชาร์จ (หากจำเป็น) จากนั้นจึงถอดหัวชาร์จออกจากรถยนต์ และปิดฝาครอบช่องชาร์จให้สนิททั้งที่ตัวรถและที่อุปกรณ์ชาร์จ ถอดสายชาร์จออกจากอุปกรณ์ชาร์จ (ถ้ามี)



ห้ามสตาร์ทรถยนต์ในขณะที่ทำการชาร์จ



โปรดหลีกเลี่ยงการเสียบชาร์จในขณะที่มีฝนตกหนักหรือมีพายุฝนฟ้าคะนอง หากมีน้ำขังอยู่รอบช่องชาร์จ โปรดเช็ดบริเวณดังกล่าวให้แห้งก่อนที่จะเปิดฝาครอบกันน้ำและเสียบสายชาร์จ



ห้ามสัมผัสอุปกรณ์ชาร์จในขณะที่มือเปียก



ในขณะที่เสียบหรือถอดหัวชาร์จ ห้ามยืนในบริเวณที่มีน้ำขังหรือหิมะ

## การควบคุมรถยนต์



ห้ามทำการชาร์จหากอุปกรณ์ชาร์จอยู่ในสภาพเปียกชื้น



โปรดตรวจสอบให้แน่ใจว่าหัวชาร์จและช่องชาร์จสะอาดและแห้งสนิท รวมถึงตรวจสอบว่าสายชาร์จแห้งและไม่มี ความชื้น



ควรชาร์จรถยนต์ด้วยอุปกรณ์ชาร์จที่รองรับและเหมาะสมกับตัวรถเท่านั้น การใช้อุปกรณ์ที่ไม่รองรับอาจก่อให้เกิดความผิดปกติได้



โปรดระมัดระวังห้ามทำหัวชาร์จตกพื้น เนื่องจากอาจก่อให้เกิดความเสียหายต่อหัวชาร์จได้



หากพบความผิดปกติ เช่น เกิดประกายไฟ มีกลิ่นไหม้หรือมีควัน โปรดหยุดการชาร์จทันที



ในขณะที่เสียบหรือถอดหัวชาร์จ ต้องจับบริเวณด้ามจับหรือปลั๊กเท่านั้น ห้ามดึงที่ตัวสายชาร์จโดยตรง เพราะอาจทำให้สายไฟภายในขาดหรือชำรุด ซึ่งอาจก่อให้เกิด ไฟฟ้าช็อตหรือเพลิงไหม้ได้



อุปกรณ์นี้อาจก่อให้เกิดสัญญาณรบกวนต่ออุปกรณ์ทางการแพทย์อิเล็กทรอนิกส์ในระหว่างการชาร์จและการคายประจุไฟฟ้า สำหรับผู้ที่ใช้งานอุปกรณ์ทางการแพทย์อิเล็กทรอนิกส์ เช่น เครื่องกระตุ้นหัวใจ โปรดปรึกษาแพทย์ผู้เชี่ยวชาญเพื่อตรวจสอบว่าการชาร์จรถยนต์ไฟฟ้าจะส่งผลกระทบต่อการทำงานของอุปกรณ์ดังกล่าวหรือไม่ ในบางกรณี คลื่นแม่เหล็กไฟฟ้าที่เกิดขึ้นระหว่างการชาร์จและการคายประจุไฟฟ้า อาจส่งผลกระทบต่อการทำงานของอุปกรณ์ทางการแพทย์ได้



ห้ามใช้เครื่องฉีดน้ำแรงดันสูงฉีดไปที่ฝาครอบช่องชาร์จโดยตรง หรือใช้เพื่อทำความสะอาดบริเวณรอบช่องชาร์จโดยเด็ดขาด

### การชาร์จในที่พักอาศัย

แม้รถยนต์จะมาพร้อมกับอุปกรณ์ชาร์จสำหรับใช้ในที่พักอาศัย แต่ท่านจำเป็นต้องให้ช่างผู้เชี่ยวชาญตรวจสอบว่าโครงสร้างพื้นฐานไฟฟ้าของที่พักอาศัยรองรับการใช้งานหรือไม่ รวมถึงประเมินแหล่งจ่ายไฟและวงจรไฟฟ้าเพื่อให้มั่นใจว่าสามารถรองรับการชาร์จได้อย่างปลอดภัย

### เครื่องชาร์จ

บริษัทผู้ติดตั้งจะดำเนินการจัดหาและติดตั้งเครื่องชาร์จให้กับท่าน โดย MG เน้นย้ำว่าการบริการติดตั้งต้องดำเนินการโดยช่างพลายเออร์ และช่างผู้เชี่ยวชาญที่มีคุณสมบัติเหมาะสมและมีชื่อเสียงเท่านั้น หากเครื่องชาร์จไม่ได้รับการติดตั้งอย่างถูกต้องโดยช่างผู้เชี่ยวชาญ อาจส่งผลให้เกิดสภาวะวงจรไฟฟ้าเกิน และเสี่ยงต่อการเกิดเพลิงไหม้ได้

### คำแนะนำในการชาร์จ

ใช้งานอุปกรณ์ที่ได้รับการรับรองเท่านั้น

ใช้บริการจากช่างพลายเออร์และช่างผู้เชี่ยวชาญที่ได้รับการรับรองเท่านั้น

เมื่อแบตเตอรี่ไฟฟ้าแรงดันสูงชาร์จเต็มแล้ว ให้ถอดหัวชาร์จออกจากช่องชาร์จ หากต้องการหยุดการชาร์จ โปรดตัดแหล่งจ่ายไฟก่อน จากนั้นจึงถอดหัวชาร์จออก

ห้ามมิให้ของเหลวเข้าไปในหัวชาร์จหรือช่องชาร์จโดยเด็ดขาด

ห้ามใช้งานเครื่องชาร์จ อุปกรณ์ หรือจุดเชื่อมต่อที่ชำรุด

หากพบความผิดปกติ เช่น มีกลิ่นไหม้หรือเกิดประกายไฟ ให้หยุดการชาร์จทันที

โปรดปฏิบัติตามคู่มือการใช้งานของอุปกรณ์ชาร์จอย่างเคร่งครัด

**หมายเหตุ** เครื่องชาร์จและระบบโครงสร้างพื้นฐานของไฟฟ้าต้องได้รับการติดตั้งและดูแลรักษาโดยช่างผู้เชี่ยวชาญจากบริษัทที่ได้รับการรับรอง และต้องใช้วัสดุอุปกรณ์ตามที่มาตรฐานกำหนดเท่านั้น

ผลกระทบของการชาร์จต่อกลุ่มผู้ใช้งานพิเศษ



อุปกรณ์ชาร์จแรงดันสูงอาจสร้างสนามแม่เหล็กไฟฟ้าที่รุนแรง ซึ่งอาจส่งผลกระทบต่อการทำงานของอุปกรณ์ทางการแพทย์อิเล็กทรอนิกส์ได้

สำหรับผู้ที่ใช้งานอุปกรณ์ทางการแพทย์ เช่น เครื่องกระตุ้นหัวใจ โปรดปรึกษาแพทย์ผู้เชี่ยวชาญก่อนการใช้งาน เพื่อตรวจสอบว่าการชาร์จรถยนต์ไฟฟ้าจะส่งผลต่อการทำงานของอุปกรณ์ดังกล่าวหรือไม่ ในบางกรณี คลื่นแม่เหล็กไฟฟ้าที่เกิดจากอุปกรณ์ชาร์จอาจส่งผลกระทบต่อการทำงานของอุปกรณ์ทางการแพทย์ได้

**หมายเหตุ** ในขณะที่ไม่ได้ทำการชาร์จ กลุ่มผู้ใช้บางพิเศษสามารถนั่งโดยสารหรือขับซีรี่ย์ยนต์ได้ตามปกติโดยไม่ต้องกังวล

### ช่องชาร์จ

ช่องชาร์จติดตั้งอยู่ภายใต้ฝาด้านหน้าซ้ายของตัวรถ

เมื่อต้องการเปิดฝาด้านหน้าช่องชาร์จ โปรดตรวจสอบให้แน่ใจว่ารถอยู่ในสถานะปลดล็อก จากนั้นกดที่ฝาด้านหน้าแล้วปล่อย ฝาด้านหน้าช่องชาร์จจะเปิดออกและจะพบกับฝาด้านหน้าด้านใน ถอดฝาด้านหน้าออกเพื่อเข้าถึงช่องชาร์จ

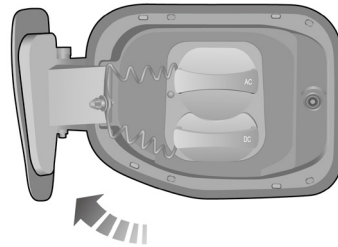

**หมายเหตุ** ต้องถอดฝาด้านหน้าออกก่อนใช้งานช่องชาร์จทุกครั้ง

**หมายเหตุ** ห้ามฝืนเปิดฝาด้านหน้าช่องชาร์จในขณะที่ฝาด้านหน้ายังไม่ถูกปลดล็อก

ก่อนเชื่อมต่ออุปกรณ์ชาร์จใดๆ โปรดตรวจสอบให้แน่ใจว่าได้เสียบปลั๊กไฟบริเวณช่องชาร์จให้แห้งสนิท

### ระบบล็อกอิเล็กทรอนิกส์ของช่องชาร์จซ้ำ

ช่องชาร์จซ้ำมีระบบล็อกอิเล็กทรอนิกส์ เพื่อป้องกันไม่ให้เกิดสัมผัสหรือป้องกันหัวชาร์จซ้ำหลุดออกโดยไม่ตั้งใจระหว่างการชาร์จ

ระบบล็อกอิเล็กทรอนิกส์จะทำงานทันทีเมื่อเริ่มการชาร์จ และจะคงสถานะล็อกไว้จนกว่าการชาร์จจะเสร็จสิ้นหรือมีการสั่งหยุดการชาร์จ

หลังจากเชื่อมต่อหัวชาร์จซ้ำแล้ว ห้ามฝืนดึงหัวชาร์จซ้ำออกเพื่อหลีกเลี่ยงความเสียหาย

### การปลดล็อกฉุกเฉินสำหรับระบบล็อกอิเล็กทรอนิกส์ของช่องชาร์จซ้ำ

รถยนต์คันนี้ติดตั้งสายดึงปลดล็อกฉุกเฉินสำหรับช่องชาร์จซ้ำ เมื่อเปิดฝากระโปรงหน้าจะพบสายดึงปลดล็อกฉุกเฉิน ดังแสดงในรูปด้านล่าง

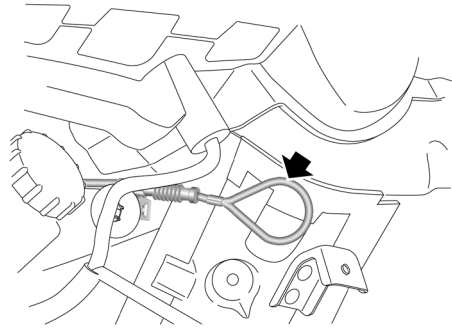

ไม่ว่าในกรณีใด หากฟังก์ชันปลดล็อกอัตโนมัติของระบบล็อกอิเล็กทรอนิกส์เกิดการขัดข้อง ท่านสามารถปลดล็อกระบบล็อกอิเล็กทรอนิกส์ได้โดยการดึงสายดึงปลดล็อกฉุกเฉิน เพื่อทำการถอดหัวชาร์จซ้ำออก

สติ๊กเกอร์ระบุข้อมูลการชาร์จ

สติ๊กเกอร์ระบุประเภทหัวชาร์จเข้า

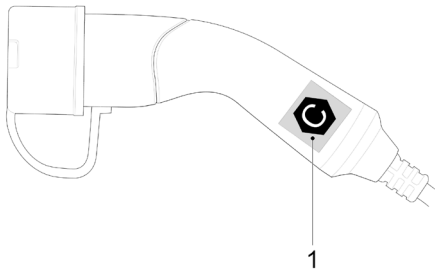

1 สติ๊กเกอร์ระบุการชาร์จ AC

หมายเหตุ ท่านสามารถเลือกซื้อหัวชาร์จเข้าได้ที่ศูนย์บริการที่ได้รับ  
การแต่งตั้งอย่างเป็นทางการ

สติ๊กเกอร์ระบุช่องชาร์จ

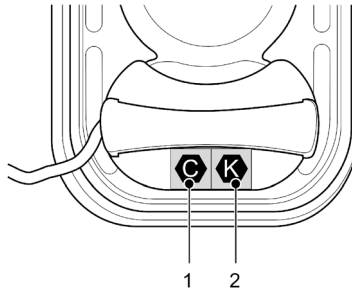

1 สติ๊กเกอร์ระบุการชาร์จ AC

2 สติ๊กเกอร์ระบุการชาร์จ DC

## การควบคุมรถยนต์

### ข้อควรระวังในการชาร์จ AC/DC

หลังจากเปิดฝาครอบช่องชาร์จ โปรดตรวจสอบสติกเกอร์ระบุข้อมูลการชาร์จที่ติดอยู่บนฝาครอบช่องชาร์จ ตรวจสอบสติกเกอร์ระบุประเภทหัวชาร์จบนเครื่องชาร์จ AC/DC หลังจากตรวจสอบให้แน่ใจว่าสติกเกอร์ระบุการชาร์จตรงกันแล้ว จึงจะสามารถดำเนินการตามขั้นตอนการชาร์จในลำดับถัดไปได้

**หมายเหตุ** การใช้งานอุปกรณ์ชาร์จที่ไม่ตรงกับสัญลักษณ์ที่ช่องชาร์จ อาจทำให้เกิดความเสียหาย ความผิดปกติ เพลิงไหม้ หรือการบาดเจ็บได้

### ตารางสัญลักษณ์บนสติกเกอร์ระบุการชาร์จ

ประเภทการชาร์จ	ช่องชาร์จ	ประเภทส่วนประกอบ	ขอบเขตแรงดันไฟฟ้า	สัญลักษณ์
ไฟฟ้ากระแสสลับ	7P	ช่องชาร์จ	≤480V	
ไฟฟ้ากระแสตรง	7P+2P	ช่องชาร์จ	50V-500V	

### การชาร์จเร็ว

หมายเหตุ โปรดอ่านคู่มือการใช้งานของอุปกรณ์ชาร์จเร็วอย่างละเอียดก่อนเริ่มใช้งาน วิธีการใช้งานอาจแตกต่างกันไปตามรุ่นและยี่ห้อของอุปกรณ์ชาร์จ

หมายเหตุ ความยาวของสายชาร์จไม่ควรเกิน 30 เมตร

หากมีข้อสงสัยใดๆ โปรดปรึกษาผู้เชี่ยวชาญ

### ข้อควรระวังด้านความปลอดภัยในการชาร์จเร็ว

- โปรดปิดระบบไฟฟ้าและรออน้อย 10 วินาทีก่อนเปิดฝาครอบช่องชาร์จ

หมายเหตุ ในระหว่างการชาร์จ สามารถตรวจสอบสถานะการชาร์จได้ที่หน้าปัด

### การชาร์จช้า

หมายเหตุ การชาร์จช้าเป็นวิธีการชาร์จที่ช่วยให้แบตเตอรี่ไฟฟ้าแรงดันสูงเกิดความสมดุลของเซลล์ได้ดีที่สุด

อุปกรณ์ชาร์จสำหรับแบตเตอรี่ไฟฟ้าแรงดันสูงสามารถรองรับแหล่ง

จ่ายไฟได้หลายระดับ เครื่องชาร์จที่มีกำลังเอาต์พุตไม่เกิน 11 กิโลวัตต์ถือเป็นเครื่องชาร์จช้า และเครื่องชาร์จที่มีกำลังเอาต์พุตมากกว่า 11 กิโลวัตต์ถือเป็นเครื่องชาร์จเร็ว ซึ่งเครื่องชาร์จเร็วสามารถจ่ายไฟฟ้ากระแสสลับหรือไฟฟ้ากระแสตรงได้ โดยทั่วไปพิกัดกำลังของอุปกรณ์ชาร์จ AC คือ 43 กิโลวัตต์ และพิกัดกำลังของอุปกรณ์ชาร์จ DC เริ่มต้นที่ 50 กิโลวัตต์ขึ้นไป

เวลาในการชาร์จขึ้นอยู่กับกำลังเอาต์พุตของอุปกรณ์ชาร์จที่ใช้

หมายเหตุ อุปกรณ์ชาร์จที่มีกำลังเอาต์พุตสูงสุด 7 กิโลวัตต์สามารถใช้กับแหล่งจ่ายไฟ 1 เฟสมาตรฐานในที่พักอาศัยได้ อุปกรณ์ชาร์จที่มีพิกัดกำลังสูงกว่านี้ (เช่น 11 กิโลวัตต์) จำเป็นต้องใช้แหล่งจ่ายไฟฟ้า 3 เฟส

### การใช้งานเครื่องชาร์จไฟฟ้ากระแสสลับ

#### ข้อควรระวัง

เพื่อความปลอดภัย ผู้ใช้งานควรเลือกเครื่องชาร์จไฟฟ้ากระแสสลับที่มีคุณภาพสูงและได้รับมาตรฐานสากล (เช่น IEC 61851, IEC 62196 เป็นต้น)

## การควบคุมรถยนต์

การใช้งานอุปกรณ์ชาร์จไฟฟ้ากระแสสลับ

- 1 ปิดระบบไฟฟ้า และปิดประตูรถทุกบานให้สนิท
- 2 เปิดฝาครอบช่องชาร์จ
- 3 เสียบหัวชาร์จและล็อกรถยนต์
- 4 เมื่อชาร์จเสร็จสิ้น ให้หยุดการจ่ายไฟ ปลดล็อกรถยนต์ และดึงหัวชาร์จออก
- 5 ตรวจสอบให้แน่ใจว่าไม่มีสิ่งแปลกปลอมในช่องชาร์จ จากนั้นปิดฝาครอบช่องชาร์จให้เรียบร้อย

**หมายเหตุ ระหว่างการชาร์จ หากต้องการตรวจสอบสถานะการชาร์จ สามารถดูได้ผ่านไฟแสดงสถานะที่แผงหน้าปัดรถยนต์**

**การชาร์จด้วยไฟฟ้าในที่พักอาศัย**

เมื่อชาร์จไฟ ให้ปฏิบัติตามขั้นตอนดังนี้

- 1 ปิดระบบไฟฟ้า และปิดประตูรถทุกบานให้สนิท
- 2 เปิดฝาครอบช่องชาร์จ

3 เสียบหัวชาร์จเข้าเข้ากับช่องชาร์จเข้าของรถ

4 เสียบปลั๊กของหัวชาร์จเข้ากับเต้ารับในที่พักอาศัยและล็อกรถยนต์

5 เมื่อชาร์จเสร็จสิ้น ให้ถอดปลั๊กออกจากแหล่งจ่ายไฟ ปลดล็อกรถยนต์ และถอดหัวชาร์จออกจากรถและเต้ารับ

6 ตรวจสอบให้แน่ใจว่าไม่มีสิ่งแปลกปลอมในช่องชาร์จ จากนั้นปิดฝาครอบช่องชาร์จให้เรียบร้อย

**หมายเหตุ อุปกรณ์ป้องกันไฟรั่วต้องเป็นไปตามมาตรฐาน IEC 62955 โดยใช้ RCD Type B หรือ RCD Type A (DC 6mA) ที่มี ความไวสูงและเชื่อถือได้**

**หมายเหตุ ในระหว่างการชาร์จ สามารถตรวจสอบสถานะการชาร์จได้ที่หน้าปัด**

**การชาร์จตามกำหนดเวลา**

ผู้ใช้งานสามารถตั้งเวลาชาร์จผ่านแอปพลิเคชันบนมือถือหรือจอแสดงผลระบบเครื่องเสียง

หมายเหตุ ฟังก์ชันการชาร์จตามกำหนดเวลามีไว้สำหรับผู้ใช้งานที่เชื่อมต่อกับเครื่องชาร์จส่วนตัวเท่านั้น และไม่สามารถใช้งานได้หากยังไม่ได้ติดตั้งเครื่องชาร์จส่วนตัว

### ข้อมูลการชาร์จ

แผงหน้าปัดจะแสดงข้อมูลการชาร์จเมื่อเริ่มกระบวนการชาร์จ

หมายเหตุ ข้อมูลที่แสดงบนหน้าปัดอาจแตกต่างกันไปตามแต่ละรุ่น

### การชาร์จแบบปรับสมดุล

การชาร์จแบบปรับสมดุล คือการที่ระบบจัดการแบตเตอรี่ปรับแรงดันไฟฟ้าของเซลล์แบตเตอรี่ทุกตัวให้เท่ากันหลังจากสิ้นสุดการชาร์จเพื่อรักษาประสิทธิภาพโดยรวมของแบตเตอรี่ไฟฟ้าแรงดันสูงสำหรับรายละเอียดเพิ่มเติม โปรดดูที่หัวข้อ “การชาร์จซ้ำ” ในบท “คำแนะนำเกี่ยวกับการชาร์จ”

หมายเหตุ อุณหภูมิแวดล้อมมีผลต่อระยะเวลาการชาร์จ โดยเฉพาะในสภาวะอุณหภูมิต่ำ ระยะเวลาการชาร์จจะยาวนานขึ้น

### ระยะเวลาการชาร์จ

ระยะเวลาการชาร์จแบตเตอรี่ไฟฟ้าแรงดันสูงขึ้นอยู่กับปัจจัยต่างๆ เช่น ปริมาณไฟที่เหลืออยู่ วิธีการชาร์จ อุณหภูมิภายนอก และกำลังไฟฟ้าของอุปกรณ์ชาร์จ

### ระยะเวลาการชาร์จเร็ว

เครื่องชาร์จเร็วแต่ละเครื่องมีระยะเวลาในการชาร์จที่แตกต่างกัน

หมายเหตุ อุณหภูมิแวดล้อมมีผลต่อระยะเวลาการชาร์จ โดยเฉพาะในสภาวะอุณหภูมิต่ำ ระยะเวลาการชาร์จจะยาวนานขึ้น

หมายเหตุ การชาร์จเร็วด้วยกระแสไฟสูงบ่อยครั้ง อาจส่งผลให้ระบบไม่สามารถปรับสมดุลแบตเตอรี่ได้อย่างมีประสิทธิภาพ และทำให้เซลล์แบตเตอรี่เสื่อมสภาพเร็วขึ้น เพื่อยืดอายุการใช้งานของเซลล์แบตเตอรี่ ระบบจะปรับกำลังไฟในการชาร์จโดยอัตโนมัติ ซึ่งอาจทำให้ใช้เวลาในการชาร์จเพิ่มขึ้นเล็กน้อย

### ระยะเวลาการชาร์จซ้ำ

- ในสภาวะอุณหภูมิต่ำ ระยะเวลาการชาร์จจะเพิ่มขึ้น
- หากไม่ได้ทำการชาร์จอย่างสมดุลเป็นเวลานาน ระยะเวลาการชาร์จจะเพิ่มขึ้น
- เมื่อไม่ได้ใช้งานรถเป็นเวลานาน ก่อนการใช้งานครั้งแรกจำเป็นต้องทำการชาร์จอย่างสมดุล ซึ่งจะช่วยให้ระยะเวลาการชาร์จเพิ่มขึ้นเพื่อให้ระบบปรับสมดุลแบตเตอรี่จนเสร็จสิ้น

## การควบคุมรถยนต์

ตารางระยะเวลาการชาร์จแบตเตอรี่ไฟฟ้าแรงดันสูงแบบที่ 1 (53.9kWh)

การชาร์จเร็ว		จากสถานะแฉ่งเดือน (20%) ถึง 80% ใช้เวลาประมาณ 35 นาที		
การชาร์จช้า	แหล่งจ่ายไฟใน ที่พักอาศัย	จากสถานะแฉ่งเดือนถึง 100% ใช้เวลาประมาณ 28 ชั่วโมง	จากสถานะแฉ่งเดือนถึง 100% และเสร็จสิ้นการ ปรับสมดุล ใช้เวลา ประมาณ 29.5 ชั่วโมง	การปรับสมดุลก่อนใช้รถ ครั้งแรก (กรณีจอดทิ้งไว้ นาน) ใช้เวลาประมาณ 31 ชั่วโมง
	เครื่องชาร์จไฟฟ้ากระแส สลับ (เฟสเดียว ประมาณ 6.6KW)	จากสถานะแฉ่งเดือนถึง 100% ใช้เวลาประมาณ 9 ชั่วโมง	จากสถานะแฉ่งเดือนถึง 100% และเสร็จสิ้นการ ปรับสมดุล ใช้เวลา ประมาณ 10.5 ชั่วโมง	การปรับสมดุลก่อนใช้รถ ครั้งแรก (กรณีจอดทิ้งไว้ นาน) ใช้เวลาประมาณ 12 ชั่วโมง
	เครื่องชาร์จไฟฟ้ากระแส สลับ (สามเฟส ประมาณ 11KW)	จากสถานะแฉ่งเดือนถึง 100% ใช้เวลาประมาณ 6 ชั่วโมง	จากสถานะแฉ่งเดือนถึง 100% และเสร็จสิ้นการ ปรับสมดุล ใช้เวลา ประมาณ 7.5 ชั่วโมง	การปรับสมดุลก่อนใช้รถ ครั้งแรก (กรณีจอดทิ้งไว้ นาน) ใช้เวลาประมาณ 9 ชั่วโมง

2

## การควบคุมรถยนต์

ตารางระยะเวลาการชาร์จแบตเตอรี่ไฟฟ้าแรงดันสูงแบบที่ 2 (42.8kWh)

การชาร์จเร็ว		จากสถานะแฉ่งเตือน (20%) ถึง 80% ใช้เวลาประมาณ 35 นาที		
การชาร์จช้า	แหล่งจ่ายไฟในที่พักอาศัย	จากสถานะแฉ่งเตือนถึง 100% ใช้เวลาประมาณ 22.5 ชั่วโมง	จากสถานะแฉ่งเตือนถึง 100% และเสร็จสิ้นการปรับสมดุล ใช้เวลาประมาณ 24 ชั่วโมง	การปรับสมดุลก่อนใช้รถครั้งแรก (กรณีจอดทิ้งไว้นาน) ใช้เวลาประมาณ 25.5 ชั่วโมง
	เครื่องชาร์จไฟฟ้ากระแสสลับ (เฟสเดียว ประมาณ 6.6KW)	จากสถานะแฉ่งเตือนถึง 100% ใช้เวลาประมาณ 7.5 ชั่วโมง	จากสถานะแฉ่งเตือนถึง 100% และเสร็จสิ้นการปรับสมดุล ใช้เวลาประมาณ 9 ชั่วโมง	การปรับสมดุลก่อนใช้รถครั้งแรก (กรณีจอดทิ้งไว้นาน) ใช้เวลาประมาณ 12 ชั่วโมง
	เครื่องชาร์จไฟฟ้ากระแสสลับ (สามเฟส ประมาณ 11KW)	จากสถานะแฉ่งเตือนถึง 100% ใช้เวลาประมาณ 5 ชั่วโมง	จากสถานะแฉ่งเตือนถึง 100% และเสร็จสิ้นการปรับสมดุล ใช้เวลาประมาณ 6.5 ชั่วโมง	การปรับสมดุลก่อนใช้รถครั้งแรก (กรณีจอดทิ้งไว้นาน) ใช้เวลาประมาณ 8 ชั่วโมง

หมายเหตุ ข้อมูลที่แสดงบนหน้าปัดอาจแตกต่างกันไปตามแต่ละรุ่น

หมายเหตุ สถานะแฉ่งเตือน หมายถึง ไฟเตือนแบตเตอรี่ต่ำบนแผงหน้าปัดสว่างขึ้น 100% หมายถึง ระดับประจุไฟฟ้าของแบตเตอรี่ไฟฟ้าแรงดันสูงบนแผงหน้าปัดแสดงผลเป็น 100%

### คำแนะนำเกี่ยวกับการชาร์จ

รถยนต์มีฟังก์ชันการคายประจุไฟฟ้า ซึ่งจะแปลงไฟฟ้ากระแสตรงแรงดันสูงจากแบตเตอรี่ไปเป็นไฟฟ้ากระแสสลับสำหรับใช้กับอุปกรณ์ไฟฟ้าในที่พักอาศัย

สามารถใช้งานฟังก์ชันการคายประจุได้โดยใช้อุปกรณ์เชื่อมต่อกระแสไฟ V2L โดยรถยนต์รองรับกำลังไฟคายประจุสูงสุด 3.3 กิโลวัตต์

**หมายเหตุ** ผู้ใช้งานสามารถเลือกซื้ออุปกรณ์เชื่อมต่อกระแสไฟ V2L ได้ที่ศูนย์บริการที่ได้รับการแต่งตั้งของบริษัทฯ

เมื่อจ่ายไฟสู่ภายนอก ต้องปฏิบัติตามคำแนะนำต่อไปนี้

- 1 ปลดล็อกรถยนต์และเปิดฝาทรงช่องชาร์จซ้ำ (ซึ่งใช้เป็นช่องคายประจุไฟฟ้าด้วย)
- 2 เสียบอุปกรณ์เชื่อมต่อกระแสไฟ V2L เข้ากับช่องคายประจุไฟฟ้า
- 3 ตั้งค่าขีดจำกัดในการคายประจุได้ที่หน้าการจัดการพลังงานบนจอแสดงผลระบบเครื่องเสียง หลังตั้งค่าเสร็จ ให้แตะปุ่มเริ่มการคายประจุ ระบบลือกอิเล็กทรอนิกส์จะลือกอุปกรณ์เชื่อมต่อ

กระแสไฟ V2L และรถยนต์จะเริ่มจ่ายกระแสไฟ ห้ามดึงอุปกรณ์เชื่อมต่อกระแสไฟ V2L ออกในขณะที่ระบบกำลังทำงาน เพื่อป้องกันความเสียหาย

- 4 ผู้ใช้งานสามารถหยุดการจ่ายไฟได้โดยแตะปุ่ม "หยุดการคายประจุไฟฟ้า" บนจอแสดงผลระบบเครื่องเสียง หรือระบบจะหยุดทำงานโดยอัตโนมัติเมื่อถึงขีดจำกัดที่ตั้งไว้ เมื่อระบบหยุดทำงานระบบลือกอิเล็กทรอนิกส์จะปลดลือกอัตโนมัติ จากนั้นจึงจะสามารถดึงอุปกรณ์เชื่อมต่อกระแสไฟ V2L ออกได้
- 5 ตรวจสอบให้แน่ใจว่าช่องชาร์จไม่มีสิ่งแปลกปลอม และปิดฝาปิดช่องชาร์จให้สนิท

**หมายเหตุ** หลังจากเริ่มคายประจุ แม้จอแสดงผลอัจฉริยะจะดับลง แต่รถยนต์จะยังคงสถานะการคายประจุต่อไปอย่างต่อเนื่อง

**หมายเหตุ** ระหว่างการคายประจุไฟฟ้า สามารถเปิดระบบไฟฟ้าเพื่อตรวจสอบระดับแบตเตอรี่ปัจจุบันและระยะทางที่สามารถขับขี่ได้บนแผงหน้าปัด

**หมายเหตุ** ผู้ใช้งานยังคงสามารถปรับตั้งค่าขีดจำกัดการคายประจุไฟฟ้าได้ในระหว่างที่ระบบกำลังคายประจุ

## การควบคุมรถยนต์

หมายเหตุ ในระหว่างการคายประจุไฟฟ้า รถยนต์จะไม่สามารถสตาร์ทได้

หมายเหตุ การคายประจุไฟฟ้าจะทำให้ระยะทางการขับขี่ของรถยนต์ลดลง

### ข้อควรระวัง

- ก่อนเริ่มคายประจุไฟฟ้า ต้องตรวจสอบว่าอุปกรณ์เชื่อมต่อกระแสไฟ V2L อยู่ในสภาพสมบูรณ์พร้อมใช้งาน
- หากจำเป็นต้องคายประจุไฟฟ้าในขณะที่ฝนตก ต้องป้องกันไม่ให้ช่องชาร์จและอุปกรณ์เชื่อมต่อกระแสไฟ V2L สัมผัสน้ำฝนโดยตรง
- หากพบกลิ่นผิดปกติ มีควัน มีความร้อนสูงเกินไป หรือเกิดอาการผิดปกติใดๆ ในระหว่างการคายประจุไฟฟ้า ให้รีบตัดวงจรและหยุดการคายประจุทันที

# การควบคุมรถยนต์

แผงหน้าปัด

แบบที่ 1

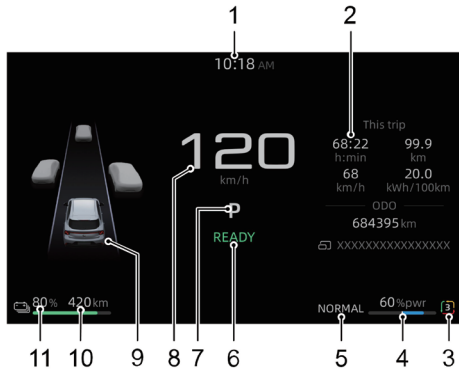

- 1 เวลา
- 2 ข้อมูลระยะทาง
- 3 โหมดกักเก็บพลังงาน (KERS)
- 4 มาตรวัดกำลัง
- 5 โหมดการขับขี่
- 6 สถานะระบบไฟฟ้า
- 7 ตำแหน่งเกียร์
- 8 ความเร็วรถ
- 9 ระบบความปลอดภัยเชิงป้องกัน (ACTIVE SAFETY)
- 10 ระยะทางที่สามารถขับขี่ได้
- 11 เปอร์เซ็นต์แบตเตอรี่ที่เหลืออยู่

2

# การควบคุมรถยนต์

## แบบที่ 2

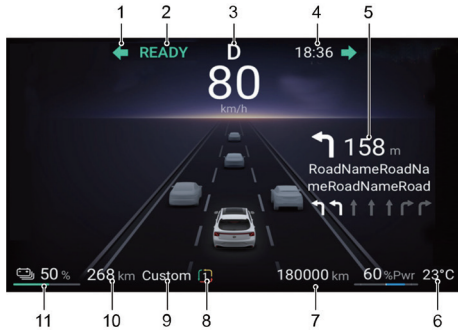





- 1 สัญลักษณ์ไฟเตือนและไฟแสดงสถานะ
- 2 สถานะระบบไฟฟ้า
- 3 ตำแหน่งเกียร์
- 4 เวลา
- 5 ส่วนแสดงข้อมูลการขับขี่ฝั่งขวา
- 6 อุณหภูมิ
- 7 ข้อมูลระยะทาง
- 8 โหมดกักเก็บพลังงาน (KERS)
- 9 โหมดการขับขี่
- 10 ระยะทางที่สามารถขับขี่ได้
- 11 เปอร์เซ็นต์แบตเตอรี่ที่เหลืออยู่

## การควบคุมรถยนต์

### ไฟเตือนและไฟแสดงสถานะ

หากไฟเตือนหรือไฟแสดงสถานะสว่างขึ้นขณะสตาร์ทหรือระหว่างขับขี่ แสดงว่าระบบที่เกี่ยวข้องอยู่ในสถานะการทำงานเฉพาะ หรือเกิดความผิดปกติขึ้น ไฟเตือนบางดวงอาจสว่างขึ้นหรือกะพริบ พร้อมกับเสียงแฉิ่งเตือนหรือข้อความเตือนบนแผงหน้าปัด

โปรดอ่านคำแนะนำต่อไปนี้อย่างละเอียดเพื่อทำความเข้าใจความหมายของไฟเตือนและไฟแสดงสถานะแต่ละดวง หากเกิดความผิดปกติ โปรดดำเนินการแก้ไขอย่างเหมาะสมทันที และติดต่อศูนย์บริการที่ได้รับการแต่งตั้งเพื่อเข้ารับการตรวจสอบและซ่อมแซมโดยเร็วที่สุด

ชื่อ	สัญลักษณ์-แบบที่ 1	สัญลักษณ์-แบบที่ 2	หมายเหตุ
ไฟแสดงสถานะไฟหรี่			ไฟนี้จะสว่างขึ้นเมื่อเปิดไฟหรี่
ไฟแสดงสถานะไฟต่ำ			ไฟนี้จะสว่างขึ้นเมื่อเปิดไฟต่ำของชุดไฟหน้า
ไฟแสดงสถานะไฟสูง			ไฟนี้จะสว่างขึ้นเมื่อเปิดไฟสูง
ไฟแสดงสถานะไฟเลี้ยว			เมื่อไฟเลี้ยวซ้ายหรือขวากะพริบ ไฟแสดงสถานะที่เกี่ยวข้องจะกะพริบตาม หากเปิดไฟฉุกเฉิน ไฟแสดงสถานะไฟเลี้ยวทั้งสองดวงจะกะพริบพร้อมกัน หากไฟแสดงสถานะไฟเลี้ยวที่แผงหน้าปัดกะพริบอย่างรวดเร็ว แสดงว่าไฟเลี้ยวที่เกี่ยวข้องเกิดความผิดปกติ

## การควบคุมรถยนต์

ชื่อ	สัญลักษณ์-แบบที่ 1	สัญลักษณ์-แบบที่ 2	หมายเหตุ
ไฟแสดงสถานะไฟสูง อัจฉริยะ*			ไฟนี้จะสว่างขึ้นเมื่อเปิดไฟสูงอัจฉริยะ
ไฟแสดงสถานะไฟตัดหมอก หลัง			ไฟนี้จะสว่างขึ้นเมื่อเปิดไฟตัดหมอกหลัง
ไฟเตือนระบบป้องกันการ โจรกรรม			หากไฟนี้สว่างขึ้น แสดงว่าตรวจไม่พบกุญแจที่ถูกต้อง โปรดใช้ กุญแจที่ถูกต้อง หรือวางกุญแจรีโมทไว้ในตำแหน่งสตาร์ทสำหรับ โดยสามารถดูรายละเอียดได้ที่หัวข้อ “ขั้นตอนการสตาร์ทสำหรับ ของรถยนต์” ในบท “การขับขี่รถยนต์”  หากไฟนี้กะพริบ* แสดงว่าระดับพลังงานแบตเตอรี่ของกุญแจ รีโมทต่ำ กรุณาเปลี่ยนแบตเตอรี่
ไฟเตือนคาดเข็มขัดนิรภัย			ยังไม่ได้คาดเข็มขัดนิรภัย
			ผู้โดยสารในที่นั่งแถวที่สองยังไม่ได้คาดเข็มขัดนิรภัย*
			หากไฟนี้สว่างขึ้น แสดงว่าผู้ขับขี่หรือผู้โดยสารยังไม่ได้คาดเข็มขัด นิรภัยอย่างถูกต้อง*

## การควบคุมรถยนต์

2

ชื่อ	สัญลักษณ์-แบบที่ 1	สัญลักษณ์-แบบที่ 2	หมายเหตุ
ไฟเตือนถุงลมเสริมความปลอดภัย			ระบบถุงลมเสริมความปลอดภัยหรือเข็มขัดนิรภัยขัดข้อง หากสภาพจราจรเอื้ออำนวย กรุณาจอดรถอย่างปลอดภัยทันที และปิดระบบไฟฟ้า มิฉะนั้น ระบบถุงลมเสริมความปลอดภัยหรือเข็มขัดนิรภัยจะไม่สามารถทำงานได้ตามปกติเมื่อเกิดอุบัติเหตุการชน
ไฟเตือนระบบชาร์จแบตเตอรี่แรงดันต่ำขัดข้อง			หากไฟนี้สว่างขึ้นหลังจากสตาร์ทรถยนต์ แสดงว่าระบบชาร์จแบตเตอรี่แรงดันต่ำขัดข้อง  หากไฟนี้กะพริบ แสดงว่าระดับพลังงานของแบตเตอรี่แรงดันต่ำไม่เพียงพอ โดยแผงหน้าปัดจะแสดงข้อความเตือน ขณะนี้ระบบจะจำกัดการทำงานหรือปิดการทำงานของอุปกรณ์ไฟฟ้าบางส่วน โปรดสตาร์ทรถยนต์เพื่อชาร์จแบตเตอรี่แรงดันต่ำโดยเร็วที่สุด
ไฟเตือนระบบตรวจสอบความผิดปกติของลมยาง (TPMS)			หากไฟนี้สว่างขึ้น แสดงว่าแรงดันลมยางต่ำเกินไป โปรดตรวจสอบแรงดันลมยางทันที  หากไฟนี้กะพริบครู่หนึ่งแล้วสว่างค้าง แสดงว่าระบบเกิดการขัดข้อง

## การควบคุมรถยนต์

ชื่อ	สัญลักษณ์-แบบที่ 1	สัญลักษณ์-แบบที่ 2	หมายเหตุ
ไฟเตือนระบบพวงมาลัย เพาเวอร์ไฟฟ้า (EPS)			หากไฟนี้สว่างขึ้น แสดงว่าระบบพวงมาลัยเพาเวอร์ไฟฟ้าเกิดปัญหาทั่วไป จนทำให้ประสิทธิภาพลดลง ท่านยังสามารถเดินทางระยะสั้นได้ กรุณาติดต่อศูนย์บริการที่ได้รับการแต่งตั้งทันที
			หากไฟนี้สว่างขึ้น แสดงว่าระบบพวงมาลัยเพาเวอร์ไฟฟ้าเกิดปัญหาทั่วไปเกี่ยวกับมุมเลี้ยว ท่านยังสามารถเดินทางระยะสั้นได้ กรุณาติดต่อศูนย์บริการที่ได้รับการแต่งตั้งทันที  เมื่อไฟนี้กะพริบ แสดงว่าระบบพวงมาลัยเพาเวอร์ไฟฟ้าเกิดปัญหาร้ายแรง และพวงมาลัยจะหนักขึ้น หากสภาพจราจรเอื้ออำนวย กรุณาจอดรถอย่างปลอดภัยทันที และติดต่อศูนย์บริการที่ได้รับการแต่งตั้งของบริษัทฯ เพื่อทำการตรวจสอบหรือซ่อมแซม
ไฟเตือนระบบควบคุมการทรงตัว (SCS) / ระบบป้องกันล้อหมุนฟรีและควบคุมการลื่นไถล (TCS) ปิดอยู่			หากไฟนี้สว่างขึ้น แสดงว่าระบบควบคุมการทรงตัว(SCS) และระบบป้องกันล้อหมุนฟรีและควบคุมการลื่นไถล (TCS) ถูกปิดการทำงานแล้ว

## การควบคุมรถยนต์

2

ชื่อ	สัญลักษณ์-แบบที่ 1	สัญลักษณ์-แบบที่ 2	หมายเหตุ
ไฟเตือนระบบควบคุมการทรงตัว (SCS) / ระบบป้องกันล้อหมุนฟรีและควบคุมการลื่นไถล (TCS)			หากไฟนี้สว่างขึ้น แสดงว่าระบบควบคุมการทรงตัว (SCS) หรือระบบป้องกันล้อหมุนฟรีและควบคุมการลื่นไถล (TCS) เกิดการขัดข้อง หากไฟนี้กะพริบขณะขับชี้ แสดงว่าระบบกำลังทำงานเพื่อช่วยเหลือผู้ขับขี่ในการควบคุมรถ
ไฟเตือนระบบเบรกขัดข้อง			ระบบเบรกขัดข้อง หากสภาพจราจรเอื้ออำนวย กรุณาจอดรออย่างปลอดภัยทันที และปิดระบบไฟฟ้า
ไฟเตือนระบบ ABS ขัดข้อง			ระบบป้องกันล้อล็อกขัดข้อง หากระบบป้องกันล้อล็อกขัดข้องขณะขับชี้ ระบบป้องกันล้อล็อกจะไม่ทำงาน แต่ยังคงสามารถใช้งานเบรกพื้นฐานได้ตามปกติ
ไฟเตือนระบบป้องกันการไหลของรถโดยไม่ต้องเหยียบเบรกค้ำ (AVH)			ระบบป้องกันการไหลของรถโดยไม่ต้องเหยียบเบรกค้ำถูกเปิดใช้งาน
			หากไฟนี้สว่างขึ้น แสดงว่าระบบป้องกันการไหลของรถโดยไม่ต้องเหยียบเบรกค้ำอยู่ในสถานะสแตนด์บาย
			หากไฟนี้สว่างขึ้น แสดงว่าระบบป้องกันการไหลของรถโดยไม่ต้องเหยียบเบรกค้ำเกิดการขัดข้อง

## การควบคุมรถยนต์

ชื่อ	สัญลักษณ์-แบบที่ 1	สัญลักษณ์-แบบที่ 2	หมายเหตุ
ไฟแสดงสถานะระบบเบรกมือไฟฟ้า (EPB)			หากไฟนี้สว่างขึ้น แสดงว่าระบบเบรกมือไฟฟ้าทำงานอยู่ หากไฟนี้กะพริบ แสดงว่าระบบเบรกมือไฟฟ้าเกิดการขัดข้อง
ไฟเตือนระบบเบรกมือไฟฟ้า (EPB) ขัดข้อง			ระบบเบรกมือไฟฟ้า (EPB) เกิดการขัดข้อง
ไฟแสดงสถานะการเชื่อมต่อหัวชาร์จ/อุปกรณ์เชื่อมต่อกระแสไฟ V2L			มีการเชื่อมต่อหัวชาร์จ/อุปกรณ์เชื่อมต่อกระแสไฟ V2L เรียบร้อยแล้ว
ไฟเตือนระบบไฟฟ้าขัดข้อง			หากไฟนี้สว่างขึ้น แสดงว่าระบบไฟฟ้าเกิดปัญหาทั่วไป และการทำงานถูกจำกัด
			หากไฟนี้สว่างขึ้น แสดงว่าระบบไฟฟ้าเกิดปัญหาร้ายแรง หากสภาพจากรถมีอาการผิดปกติ กรุณาจอดรถอย่างปลอดภัยทันที และปิดระบบไฟฟ้า
ไฟเตือนกำลังขับเคลื่อนถูกจำกัด			กำลังขับเคลื่อนถูกจำกัด

## การควบคุมรถยนต์

2

ชื่อ	สัญลักษณ์-แบบที่ 1	สัญลักษณ์-แบบที่ 2	หมายเหตุ
ไฟเตือนแบตเตอรี่ไฟฟ้าแรงดันสูง			หากไฟนี้สว่างขึ้น แสดงว่าแบตเตอรี่ไฟฟ้าแรงดันสูงเกิดปัญหาทั่วไป กรุณาติดต่อศูนย์บริการที่ได้รับการแต่งตั้ง เพื่อทำการตรวจสอบหรือซ่อมแซม
			หากไฟนี้สว่างขึ้น แสดงว่าแบตเตอรี่ไฟฟ้าแรงดันสูงเกิดปัญหาร้ายแรง หากสภาพจรรยาจรเอื้ออำนวย กรุณาจอดรถอย่างปลอดภัยและปิดระบบไฟฟ้า จากนั้นติดต่อศูนย์บริการที่ได้รับการแต่งตั้ง เพื่อทำการตรวจสอบหรือซ่อมแซมทันที
ไฟเตือนระบบมอเตอร์ขัดข้อง			หากไฟนี้สว่างขึ้น แสดงว่าระบบมอเตอร์เกิดปัญหาทั่วไป กรุณาติดต่อศูนย์บริการที่ได้รับการแต่งตั้ง เพื่อทำการตรวจสอบหรือซ่อมแซมทันที
			หากไฟนี้สว่างขึ้น แสดงว่าระบบมอเตอร์เกิดปัญหาร้ายแรง หากสภาพจรรยาจรเอื้ออำนวย กรุณาจอดรถอย่างปลอดภัยและปิดระบบไฟฟ้า จากนั้นติดต่อศูนย์บริการที่ได้รับการแต่งตั้ง เพื่อทำการตรวจสอบหรือซ่อมแซมทันที
ไฟแสดงสถานะ READY			รถยนต์อยู่ในสถานะพร้อมขับ

## การควบคุมรถยนต์

ชื่อ	สัญลักษณ์-แบบที่ 1	สัญลักษณ์-แบบที่ 2	หมายเหตุ
ไฟเตือนระดับพลังงานของแบตเตอรี่ไฟฟ้าแรงดันสูง			หากไฟนี้สว่างขึ้น แสดงว่าระดับพลังงานแบตเตอรี่ต่ำ โปรดชาร์จไฟโดยเร็วที่สุด หากไฟนี้กะพริบ* แสดงว่าระดับพลังงานของแบตเตอรี่ไฟฟ้าแรงดันสูงต่ำมาก โปรดชาร์จไฟโดยเร็วที่สุด
ไฟแสดงสถานะการชาร์จ/ การคายประจุ			รถยนต์เข้าสู่สถานะการชาร์จ
			รถยนต์เข้าสู่สถานะการคายประจุ
			เกิดความผิดปกติในการชาร์จ/การคายประจุ
ไฟแสดงสถานะโหมด One-pedal			โหมด One-pedal เปิดใช้งานอยู่*
ไฟแสดงสถานะการกักเก็บพลังงาน			ระดับการกักเก็บพลังงาน

## การควบคุมรถยนต์

2

ชื่อ	สัญลักษณ์-แบบที่ 1	สัญลักษณ์-แบบที่ 2	หมายเหตุ
ไฟเตือนระบบช่วยเหลือในการขับขี่ RDA*			ระบบช่วยเหลือในการขับขี่ RDA ปิดใช้งานอยู่ เกิดการขัดข้องหรือไม่สามารถใช้งานได้
ไฟแสดงสถานะระบบช่วยเตือนเมื่อเสี่ยงต่อการชนรถยนต์คันหน้าขณะขับขี่ (FCW) / ระบบเบรกฉุกเฉินอัตโนมัติ (AEB)*			<p>หากไฟนี้สว่างขึ้น แสดงว่าฟังก์ชันใดๆ ของระบบช่วยเตือนเมื่อเสี่ยงต่อการชนรถยนต์คันหน้าขณะขับขี่ (FCW) / ระบบเบรกฉุกเฉินอัตโนมัติ (AEB) ถูกปิดใช้งานหรือเกิดการขัดข้อง (บางรุ่น)</p> <p>เมื่อเปิดใช้งานฟังก์ชันทั้งหมดของระบบช่วยเตือนเมื่อเสี่ยงต่อการชนรถยนต์คันหน้าขณะขับขี่ (FCW) แล้ว หากไฟนี้ยังสว่างอยู่ แสดงว่าระบบช่วยเตือนเมื่อเสี่ยงต่อการชนรถยนต์คันหน้าขณะขับขี่ (FCW) ไม่สามารถทำงานได้ตามปกติ (บางรุ่น)</p> <p>หากไฟนี้กะพริบ แสดงว่าระบบช่วยเตือนเมื่อเสี่ยงต่อการชนรถยนต์คันหน้าขณะขับขี่ (FCW) / ระบบเบรกฉุกเฉินอัตโนมัติ (AEB) ถูกเปิดใช้งานแล้ว และกำลังทำงานอยู่ (บางรุ่น)</p>

## การควบคุมรถยนต์

ชื่อ	สัญลักษณ์-แบบที่ 1	สัญลักษณ์-แบบที่ 2	หมายเหตุ
ไฟแสดงสถานะระบบช่วยเตือนเมื่อรถออกนอกเลน*			ระบบช่วยเตือนเมื่อรถออกนอกเลนเปิดใช้งานอยู่
			ฟังก์ชันใดๆ ของระบบช่วยเตือนเมื่อรถออกนอกเลนถูกปิดใช้งานหรือเกิดการขัดข้อง
ไฟแสดงสถานะระบบควบคุมความเร็วอัจฉริยะ*			ระบบควบคุมความเร็วอัจฉริยะเปิดอยู่ แต่ไม่ได้อยู่ในสถานะสแตนด์บาย
			ระบบควบคุมความเร็วอัจฉริยะอยู่ในสถานะสแตนด์บาย
			ระบบควบคุมความเร็วอัจฉริยะถูกเปิดใช้งานแล้ว
			ระบบควบคุมความเร็วอัจฉริยะเกิดการขัดข้อง

## การควบคุมรถยนต์

2



ชื่อ	สัญลักษณ์-แบบที่ 1	สัญลักษณ์-แบบที่ 2	หมายเหตุ
ไฟแสดงสถานะการตรวจจับการละมือจากพวงมาลัย*			หากไฟนี้สว่างขึ้น แสดงว่าผู้ขับขี่จำเป็นต้องเข้าควบคุมรถโดยเร็วที่สุด ผู้ขับขี่ควรกลับมาควบคุมพวงมาลัยทันที รวมถึงต้องตื่นตัวและพร้อมควบคุมรถตลอดเวลาขณะขับขี่ หากระบบทำงานผิดปกติหรือมีปัญหา โปรดดำเนินการแก้ไขทันที และติดต่อขอรับความช่วยเหลือจากศูนย์บริการที่ได้รับการแต่งตั้ง
ไฟแสดงสถานะระบบควบคุมความเร็วอัตโนมัติแบบแปรผัน*			ระบบควบคุมความเร็วอัตโนมัติแบบแปรผันเปิดอยู่ แต่ไม่ได้เข้าสู่สถานะสแตนด์บาย
			ระบบควบคุมความเร็วอัตโนมัติแบบแปรผันอยู่ในสถานะสแตนด์บาย
			ระบบควบคุมความเร็วอัตโนมัติแบบแปรผันถูกเปิดใช้งานแล้ว

## การควบคุมรถยนต์

ชื่อ	สัญลักษณ์-แบบที่ 1	สัญลักษณ์-แบบที่ 2	หมายเหตุ
ระบบ Lane Cruise Control (LCC)*			ระบบ Lane Cruise Control อยู่ในสถานะสแตนด์บาย (บางรุ่น) เงื่อนไขการเปิดใช้งานระบบ Lane Cruise Control ไม่ครบถ้วน (บางรุ่น)
			ระบบ Lane Cruise Control อยู่ในสถานะสแตนด์บาย (บางรุ่น)
			ระบบ Lane Cruise Control เปิดใช้งานแล้วและกำลังทำงานอยู่
			ตรวจพบความผิดปกติในระบบ Lane Cruise Control
ไฟเตือนระบบควบคุมความเร็วอัตโนมัติแบบแปรผันขัดข้อง*			ระบบควบคุมความเร็วอัตโนมัติแบบแปรผันเกิดการขัดข้อง

## การควบคุมรถยนต์

2

ชื่อ	สัญลักษณ์-แบบที่ 1	สัญลักษณ์-แบบที่ 2	หมายเหตุ
ไฟเตือนระบบควบคุมความเร็วอัตโนมัติแบบแปรผัน / ฟังก์ชันเปลี่ยนเลน / ระบบเตือนระยะห่างขณะจอด / ระบบ Lane Cruise Control / ระบบช่วยเหลือในการขับขี่ RDA*			ระบบควบคุมความเร็วอัตโนมัติแบบแปรผัน ฟังก์ชันเปลี่ยนเลน ระบบเตือนระยะห่างขณะจอด ระบบช่วยเหลือในการขับขี่ RDA หรือระบบ Lane Cruise Control เกิดการขัดข้อง
ไฟแสดงสถานะข้อความแจ้งเตือนความผิดปกติของระบบ*			แสดงข้อมูลปัญหา หรือข้อความเตือนที่สำคัญของรถยนต์

## ปุ่มควบคุมบนพวงมาลัย

### ปุ่มควบคุมบนพวงมาลัย

ข้อควรระวัง
ที่กวดเตรบนพวงมาลัยทำหน้าที่เป็นฝาครอบโมดูลถุงลมเสริมความปลอดภัยด้านหน้าของผู้ขับขี่ด้วยเช่นกัน กรุณาถอดตามตำแหน่งที่แสดงในรูป เพื่อหลีกเลี่ยงผลกระทบต่อการทำงานของถุงลมเสริมความปลอดภัย

ข้อควรระวัง
เมื่อใช้แตร ห้ามกดแรงหรือทุบฝาครอบอย่างรุนแรง เพื่อป้องกันอุบัติเหตุที่อาจเกิดขึ้น

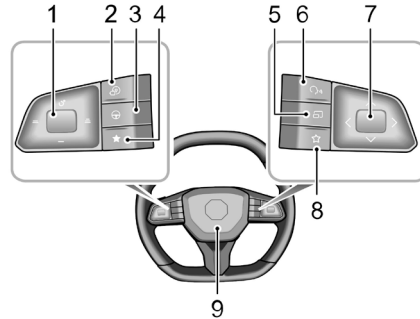

- 1 ปุ่มปรับระบบขับเคลื่อนอัตโนมัติ
- 2 ปุ่มกล้องมองภาพรอบทิศทาง 360 องศา\*
- 3 สวิตช์ Pilot\*
- 4 ปุ่มกำหนดเองด้านซ้าย

สามารถตั้งค่าปุ่มนี้ได้ผ่านการตั้งค่ารถยนต์บนจอแสดงผลอัจฉริยะ

5 ปุ่มสลับหน้าปิด

6 ฟังก์ชันการสั่งการด้วยเสียง

กดสั้นๆ เพื่อเปิดใช้งานฟังก์ชันการสั่งการด้วยเสียง และกดสั้นๆ อีกครั้งเพื่อปิดใช้งานฟังก์ชันการสั่งการด้วยเสียง

7 ปุ่มปรับฟังก์ชัน

ผลักขึ้น: เพิ่มระดับเสียง ผลักลง: ลดระดับเสียง ผลักไปทางซ้าย: เลือกเพลงก่อนหน้า ผลักไปทางขวา: เลือกเพลงถัดไป กดสั้นๆ: ปิดเสียงหรือยกเลิกการปิดเสียง

8 ปุ่มกำหนดเองด้านขวา

สามารถตั้งค่าปุ่มนี้ได้ผ่านการตั้งค่ารถยนต์บนหน้าจอ

9 ที่กดแตะ

กดบริเวณที่กดแตะบนพวงมาลัยเบาๆ เพื่อใช้งานแตะ

## ไฟส่องสว่างภายนอก

### การตั้งค่าไฟ

สามารถแตะที่หน้าการตั้งค่าบนจอแสดงผลอัจฉริยะเพื่อเข้าสู่หน้าการปรับตั้งไฟ และแตะไอคอนไฟหรือสวิตช์เพื่อควบคุมการทำงานของ

### ระบบเปิด-ปิดไฟอัตโนมัติ

**AUTO**

หลังจากเปิดระบบไฟฟ้าแล้ว ให้แตะไอคอนระบบเปิด-ปิดไฟอัตโนมัติ ระบบจะเปิดหรือปิดไฟหรี่/ไฟสวิตช์และไฟต่ำโดยอัตโนมัติตามความเข้มของแสงสว่างภายนอกในขณะนั้น

### ไฟหรี่และไฟสวิตช์



หลังจากเปิดระบบไฟฟ้าแล้ว ให้แตะไอคอนไฟหรี่เพื่อเปิดหรือปิดไฟหรี่และไฟสวิตช์

### ไฟต่ำ



หลังจากเปิดระบบไฟฟ้าแล้ว ให้แตะไอคอนไฟต่ำเพื่อเปิดหรือปิดไฟต่ำ ไฟหรี่และไฟสวิตช์

### ไฟตัดหมอกหลัง



เมื่อเปิดไฟหน้า ให้แตะไอคอนไฟตัดหมอกหลังเพื่อเปิด/ปิดไฟตัดหมอกหลัง หลังจากเปิดไฟตัดหมอกหลัง ไฟแสดงสถานะไฟตัดหมอกหลังที่แผงหน้าปัดจะสว่างขึ้น

### ไฟส่องสว่างตอนกลางวัน

หลังจากเปิดระบบไฟฟ้าและเปลี่ยนเกียร์ออกจากตำแหน่ง P ไฟส่องสว่างตอนกลางวันจะสว่างขึ้นโดยอัตโนมัติ เมื่อเปิดไฟต่ำ ไฟส่องสว่างตอนกลางวันจะดับลงโดยอัตโนมัติ

### ไฟต้อนรับ (Welcome Light)

เมื่อปลดล็อกรถยนต์ ระบบจะเปิดไฟภายนอกที่เกี่ยวข้องโดยอัตโนมัติเพื่อแสดงเอฟเฟกต์การต้อนรับ สามารถตั้งค่าไฟต้อนรับได้ผ่านหน้าการตั้งค่าบนจอแสดงผลอัจฉริยะ

### ไฟส่องนำทางหลังจากปิดระบบไฟฟ้า (Follow Me Home Light)

หลังจากล็อกรถยนต์ ระบบจะเปิดไฟภายนอกที่เกี่ยวข้องโดยอัตโนมัติค้างไว้เป็นระยะเวลาหนึ่งเพื่อให้แสงสว่างแก่ท่านระหว่างทางกลับบ้าน สามารถตั้งค่าฟังก์ชัน Follow Me Home Light ได้ผ่านหน้าการตั้งค่าบนจอแสดงผลอัจฉริยะ

### การปรับระดับไฟหน้า

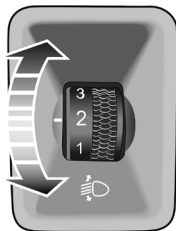

สามารถปรับระดับความสูงของลำแสงไฟหน้าตามสถานะการบรรทุกของรถยนต์ได้ดังนี้

ตำแหน่ง	สถานะการบรรทุกน้ำหนัก
0	มีเพียงผู้ขับขี่ หรือมีผู้ขับขี่และผู้โดยสารด้านหน้า
1	มีผู้โดยสารนั่งเต็มทุกที่นั่ง โดยไม่มีสัมภาระท้ายรถ
2	มีผู้โดยสารนั่งเต็มทุกที่นั่งและบรรทุกสัมภาระท้ายรถอย่างสมดุล
3	มีเพียงผู้ขับขี่เท่านั้น และบรรทุกสัมภาระท้ายรถอย่างสมดุล

## การควบคุมรถยนต์

### การสลับไฟสูง/ไฟต่ำ\*



เมื่อสลับใช้งานระหว่างไฟสูงและไฟต่ำ ควรระมัดระวังไม่ให้แสงไฟรบกวนสายตาของผู้ขับขี่รถยนต์ที่วิ่งสวนทางมา

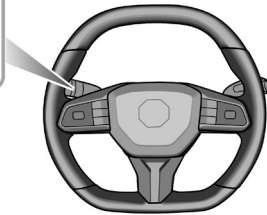
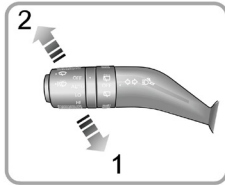

### การสลับไฟต่ำและไฟสูงด้วยตนเอง

หลังจากเปิดไฟต่ำ ให้ผลักสวิตช์คันโยกไปทางแผงหน้าปัด (ตำแหน่ง 2) เพื่อเปิดไฟสูง ในขณะที่ ไฟแสดงสถานะไฟสูงบนแผงหน้าปัดจะสว่างขึ้น ผลักหรือดึงสวิตช์คันโยก (ตำแหน่ง 2 หรือตำแหน่ง 1) อีกครั้งเพื่อสลับเป็นไฟต่ำ เมื่อดึงสวิตช์คันโยกหลายครั้ง ไฟสูงจะกะพริบ

### ระบบเปิด-ปิดไฟสูงอัตโนมัติ\*



ระบบเปิด-ปิดไฟสูงอัตโนมัติเป็นเพียงช่วยเหลือผู้ขับขี่เท่านั้น ผู้ขับขี่ยังคงต้องสังเกตสถานะไฟหน้าและควบคุมด้วยตนเองตามความเหมาะสม



ในกรณีต่อไปนี้ (รวมถึงแต่ไม่จำกัดเพียงกรณีที่ระบุไว้) ระบบเปิด-ปิดไฟสูงอัตโนมัติอาจไม่ทำงานตามปกติ ซึ่งผู้ขับขี่ต้องสลับไฟสูง-ต่ำด้วยตนเอง

- กระจกบังลมหน้าสกปรก แตกฉ่ำหรือบริเวณเซ็นเซอร์ถูกบดบัง
- ระบบไม่สามารถตรวจพบไฟของรถคันอื่นได้ เนื่องจากไฟเสียหาย ถูกบดบัง หรือสภาพอากาศไม่อำนวย

## การควบคุมรถยนต์

- กล้องมองหน้าไม่สามารถทำงานได้เนื่องจากฝนตกหนักหรือหมอกกลบจัด
- พบคนเดินเท้า ยานพาหนะที่ไม่ใช้เครื่องยนต์ หรือวัตถุที่ไม่มีแสงสว่างชัดเจนและไม่สะท้อนแสง
- ขณะขับรถขึ้น-ลงทางลาดชัน ขับบนถนนขรุขระ หรือรถมีการบรรทุกหนัก ซึ่งทำให้มุมมองของเซ็นเซอร์สูงหรือต่ำเกินไปจนตรวจไม่พบไฟหน้าหรือไฟท้ายของรถคันอื่น
- ขณะขับรถบนทางโค้งหรือถนนบนภูเขา
- เมื่อที่ปัดน้ำฝนอยู่ในตำแหน่งปิดเร็ว

ระบบเปิด-ปิดไฟสูงอัตโนมัติจะใช้กล้องมองหน้าในการตรวจจับความเข้มของแสงจากรถคันหน้า เพื่อทำการเปิดหรือปิดไฟสูงเมื่อเงื่อนไขครบถ้วน เมื่อระบบเปิด-ปิดไฟสูงอัตโนมัติถูกเปิดใช้งาน ไฟแสดงสถานะระบบเปิด-ปิดไฟสูงอัตโนมัติบนแผงหน้าปัดจะสว่างขึ้นสามารถตั้งค่าเปิด/ปิดระบบเปิด-ปิดไฟสูงอัตโนมัติได้ผ่านหน้าการตั้งค่าบนจอแสดงผลอัจฉริยะ

ภายใต้การควบคุมอัตโนมัติ ระบบจะเปิดไฟสูงโดยอัตโนมัติเมื่อ

บริเวณรอบข้างมืดสนิทและไม่มีรถคันอื่น และจะปิดไฟสูงโดยอัตโนมัติเมื่อสภาพแวดล้อมมีแสงสว่างเพียงพอ หรือตรวจพบไฟหน้า/ไฟท้ายของรถคันหน้า

เงื่อนไขการทำงานของระบบเปิด-ปิดไฟสูงอัตโนมัติมีดังนี้

- 1 สวิตช์คันโยกไฟส่องสว่างอยู่ในตำแหน่ง AUTO และไฟต่ำจะเปิดโดยอัตโนมัติ
- 2 เมื่อขับรถไปข้างหน้าและความเร็วรถเกิน 40 กิโลเมตร/ชั่วโมง (24 ไมล์ต่อชั่วโมง)

ระบบเปิด-ปิดไฟสูงอัตโนมัติจะปิดการทำงานโดยอัตโนมัติหากตรงตามเงื่อนไขใดเงื่อนไขหนึ่งดังนี้ หากระบบเปิด-ปิดไฟสูงอัตโนมัติหยุดการทำงาน ท่านสามารถผลักสวิตช์เปิดไฟสูงไปทางแผงหน้าปัดอย่างรวดเร็วสองครั้ง เพื่อให้ระบบเปิด-ปิดไฟสูงอัตโนมัติกลับมาทำงานอีกครั้ง ระบบนี้สามารถยกเลิกการทำงานได้เพียง 3 ครั้งต่อหนึ่งรอบการสตาร์ทเท่านั้น หากเกินกว่านั้น จะไม่สามารถกลับมาเปิดใช้งานได้อีก จนกว่าจะเริ่มรอบการสตาร์ทใหม่

- เมื่อระบบเปิด-ปิดไฟสูงอัตโนมัติทำงานและระบบเปิดไฟต่ำโดยอัตโนมัติ หากผู้ขับขี่สลับไปเป็นไฟสูงด้วยตนเอง ระบบจะปิด

## การควบคุมรถยนต์

### การทำงานอัตโนมัติ

- เมื่อระบบเปิด-ปิดไฟสูงอัตโนมัติทำงานและระบบเปิดไฟสูงโดยอัตโนมัติ หากผู้ขับขี่สลับไปเป็นไฟต่ำด้วยตนเอง ระบบจะปิดการทำงานอัตโนมัติ
- เมื่อระบบเปิด-ปิดไฟสูงอัตโนมัติทำงานและระบบเปิดไฟสูงโดยอัตโนมัติ หากผู้ขับขี่ผลักสวิตช์เพื่อกะพริบไฟสูง ระบบจะปิดการทำงานอัตโนมัติ

### ข้อควรระวัง

กล้องมองหน้าติดตั้งอยู่บริเวณกึ่งกลางด้านบนของกระจกบังลมหน้า ซึ่งทำหน้าที่ควบคุมระบบเปิด-ปิดไฟสูงอัตโนมัติ ดังนั้นพื้นที่กระจกบังลมบริเวณดังกล่าวต้องสะอาดและปราศจากสิ่งบดบัง เพื่อให้ระบบทำงานได้อย่างมีประสิทธิภาพสูงสุด

### ไฟเลี้ยว

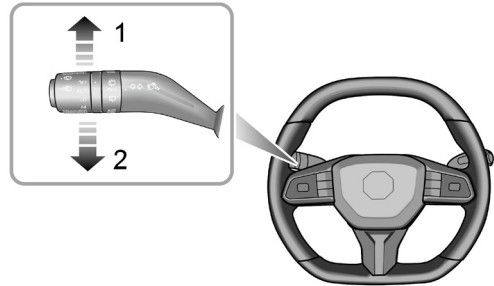

หลังจากเปิดระบบไฟฟ้าแล้ว

- ให้ผลักสวิตช์คันโยก (ตำแหน่ง 2) ลงเพื่อเปิดไฟเลี้ยวซ้าย
- ให้ผลักสวิตช์คันโยก (ตำแหน่ง 1) ขึ้นเพื่อเปิดไฟเลี้ยวขวา

เมื่อไฟเลี้ยวทำงาน ไฟแสดงสถานะไฟเลี้ยวที่เกี่ยวข้องบนแผงหน้าปัดจะกะพริบ

เมื่อผลึกสวิตช์คันโยกไฟส่องสว่างเพียงเล็กน้อย ไฟเลี้ยวและไฟแสดงสถานะจะกะพริบหลายครั้งแล้วดับลงโดยอัตโนมัติ

หากผลึกสวิตช์คันโยกไฟส่องสว่างเป็นมุมกว้าง หลังจากพวงมาลัยหมุนกลับมาอยู่ในตำแหน่งตรงกลาง ไฟเลี้ยวจะดับลง แต่ในกรณีที่องศาการหมุนของพวงมาลัยน้อยเกินไป ท่านจำเป็นต้องผลึกสวิตช์คันโยกเล็กน้อยด้วยตนเองเพื่อปิดไฟเลี้ยว

### ไฟฉุกเฉิน

กดปุ่มไฟฉุกเฉิน  $\Delta$  เพื่อเปิดไฟฉุกเฉิน ขณะนี้ ไฟเลี้ยวและไฟแสดงสถานะไฟเลี้ยวทั้งหมดจะกะพริบพร้อมกัน กดปุ่มนี้อีกครั้งเพื่อปิดไฟฉุกเฉิน ไฟเลี้ยวและไฟแสดงสถานะไฟเลี้ยวทั้งหมดจะหยุดกะพริบ

## การควบคุมรถยนต์

### ที่ปิดน้ำฝนและเครื่องฉีดน้ำล้างกระจกบังลม

#### การใช้งานที่ปิดน้ำฝนและเครื่องฉีดน้ำล้างกระจกบังลมหน้า

หลังจากเปิดระบบไฟฟ้า ให้ผลักสวิทช์คันโยกเพื่อเลือกโหมดการทำงานของที่ปิดน้ำฝน

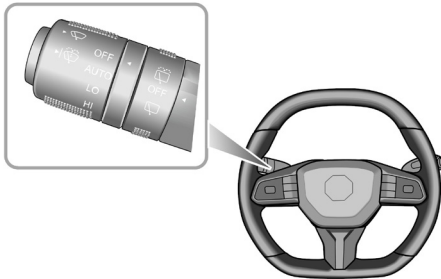

- HI: ปิดเร็ว
- LO: ปิดช้า
- AUTO: ปิดน้ำฝนอัตโนมัติ
- OFF: หยุดทำงาน

#### การปิดน้ำฝนอัตโนมัติ

หมุนสวิทช์คันโยกไปที่ตำแหน่งปิดอัตโนมัติ (ตำแหน่ง AUTO) ที่ปิดน้ำฝนจะทำงานโดยอัตโนมัติ สามารถตั้งค่าความเร็วในการปิดเป็นช่วงๆ ได้บนจอแสดงผลอัจฉริยะ (การตั้งค่า - รถยนต์ - ที่ปิดน้ำฝนและกระจกมองหลัง) เพื่อปรับความเร็วในการปิดของที่ปิดน้ำฝนด้านหน้าและด้านหลัง

#### การปิดช้า

หมุนสวิทช์คันโยกไปที่ตำแหน่งปิดช้า (ตำแหน่ง LO) ที่ปิดน้ำฝนจะปิดด้วยความเร็วต่ำ

#### การปิดเร็ว

หมุนสวิทช์คันโยกไปที่ตำแหน่งปิดเร็ว (ตำแหน่ง HI) ที่ปิดน้ำฝนจะปิดด้วยความเร็วสูง

## การหยุดการทำงานของที่ปัดน้ำฝน

หมุนสวิตช์คันโยกไปที่ตำแหน่งหยุดทำงาน (ตำแหน่ง OFF) ที่ปัดน้ำฝนจะหยุดทำงาน

**หมายเหตุ** ขณะรถจอดนิ่ง หากมีการเปิดฝากระโปรงหน้า ระบบที่ปัดน้ำฝนและเครื่องฉีดน้ำล้างกระจกบังลมจะหยุดทำงานทันที

### ข้อควรระวัง

- ห้ามใช้งานที่ปัดน้ำฝนขณะกระจกบังลมหน้าแห้ง
- ในสภาพอากาศหนาวจัดหรือร้อนจัด ควรตรวจสอบให้แน่ใจว่าใบปัดน้ำฝนไม่ได้แข็งตัวหรือยึดติดอยู่กับกระจกบังลม
- หากมีหิมะ ฝุ่น หรือสิ่งสกปรกสะสมบนใบปัดน้ำฝนหรือกระจกบังลม ให้ทำความสะอาดออกก่อนเริ่มใช้งาน

## การปิดและการฉีดน้ำล้างกระจก

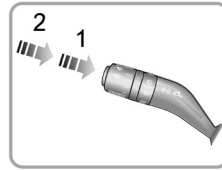

- ปิดหนึ่งครั้ง (ตำแหน่ง 1)
- ฉีดน้ำและปิดน้ำ (ตำแหน่ง 2)

กดปุ่มฉีดน้ำและปิดน้ำ (ตำแหน่ง 1) เบาๆ และค้างไว้ประมาณ 1-2 วินาทีแล้วปล่อย จากนั้นที่ปัดน้ำฝนจะปิดหนึ่งครั้ง หากกดปุ่มค้างไว้ที่ตำแหน่งปิดหนึ่งครั้ง (ตำแหน่ง 1) ที่ปัดน้ำฝนจะปิดอย่างต่อเนื่องจนกว่าจะปล่อย

กดปุ่มฉีดน้ำและปิดน้ำ (ตำแหน่ง 2) ให้สุด จากนั้นเครื่องฉีดน้ำล้าง

## การควบคุมรถยนต์

กระจกบังลมหน้าจะทำงานทันที หลังจากนั้นครู่หนึ่ง ที่ปิดน้ำฝนจะทำงานโดยอัตโนมัติพร้อมกับเครื่องฉีดน้ำล้างกระจกบังลม

### ข้อควรระวัง

ในกรณีที่น้ำล้างกระจกไม่ออก ให้ปล่อยปุ่มทันที เพื่อป้องกันไม่ให้ที่ปิดน้ำฝนปิดฝุ่นบนกระจกจนบดบังทัศนวิสัย

การใช้งานที่ปิดน้ำฝนและเครื่องฉีดน้ำล้างกระจกบังลมหลัง

หลังจากเปิดระบบไฟฟ้า ให้ผลักสวิตช์คันโยกเพื่อเลือกโหมดการทำงานของที่ปิดน้ำฝน

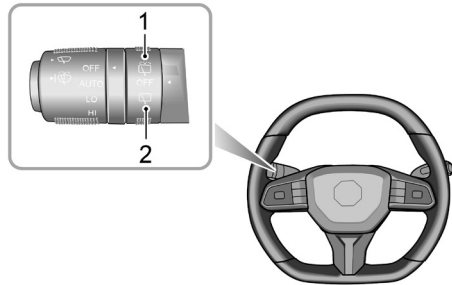

- การปิดน้ำที่กระจกบังลมหลัง: หมุนสวิตช์คันโยกไปที่ตำแหน่งปิดน้ำกระจกบังลมหลัง (ตำแหน่ง 2) เพื่อให้ที่ปิดน้ำฝนหลังเริ่มทำงาน เมื่อปล่อยสวิตช์ สวิตช์จะหมุนกลับไปยังตำแหน่ง OFF หากต้องการให้ที่ปิดน้ำฝนหยุดทำงาน ให้หมุนสวิตช์คันโยกไปที่ตำแหน่งปิดน้ำกระจกบังลมหลัง (ตำแหน่ง 2) อีกครั้ง

- การฉีดน้ำที่กระจกบังลมหลัง: หมุนสวิทช์คันโยกไปที่ตำแหน่งฉีดน้ำกระจกบังลมหลัง (ตำแหน่ง 1) ที่ปิดน้ำฝนหลังและเครื่องฉีดน้ำล้างกระจกบังลมหลังจะทำงานพร้อมกัน เมื่อปล่อยสวิทช์สวิทช์จะหมุนกลับไปยังตำแหน่ง OFF และที่ปิดน้ำฝนหลังจะปิดต่อเนื่องหลายครั้งแล้วจึงหยุดทำงาน

**หมายเหตุ** เมื่อเปิดประตูท้าย ที่ปิดน้ำฝนและเครื่องฉีดน้ำล้างกระจกบังลมหลังจะถูกปิดการใช้งาน

## กระจกหน้าต่างรถ



กรุณาควบคุมกระจกหน้าต่างอย่างถูกวิธีเพื่อความปลอดภัยของผู้ขับขี่และผู้โดยสาร โดยผู้ขับขี่ต้องแนะนำวิธีการใช้งานกระจกและข้อควรระวังด้านความปลอดภัยให้กับผู้โดยสารทุกคน



ขณะปรับกระจกขึ้นหรือลง ต้องดูแลความปลอดภัยของผู้โดยสาร โดยเฉพาะเด็กและทารก เพื่อป้องกันอุบัติเหตุการโดนกระจกหนีบ



ห้ามปรับกระจกไฟฟ้าขึ้น-ลงหลายครั้งภายในระยะเวลาอันสั้น เพราะอาจกระตุ้นระบบป้องกันความร้อนเกินของมอเตอร์ ส่งผลให้กระจกหยุดทำงานชั่วคราว หากมอเตอร์หยุดทำงานเนื่องจากความร้อนเกิน โปรดรอสักครู่เพื่อให้มอเตอร์เย็นลงก่อนกลับมาใช้งานตามปกติ ในระหว่างที่รอมอเตอร์เย็นลง ห้ามปลดสายไฟขั้วลบของแบตเตอรี่โดยเด็ดขาด

## สวิตช์ควบคุมกระจกไฟฟ้า

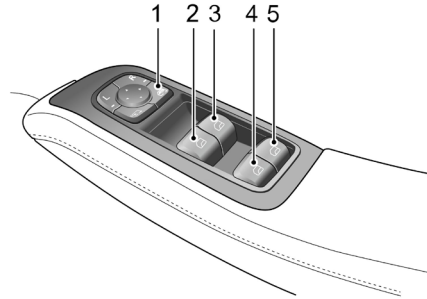

- 1 ปุ่มล็อกกระจกหลัง
- 2 สวิตช์ควบคุมกระจกไฟฟ้าฝั่งหน้าซ้าย
- 3 สวิตช์ควบคุมกระจกไฟฟ้าฝั่งหน้าขวา
- 4 สวิตช์ควบคุมกระจกไฟฟ้าฝั่งหลังซ้าย
- 5 สวิตช์ควบคุมกระจกไฟฟ้าฝั่งหลังขวา

### การควบคุมกระจกหน้าต่าง

เมื่อเปิดระบบไฟฟ้าแล้ว สามารถใช้งานกระจกไฟฟ้าได้ (ควรปิดประตูขณะใช้งาน)

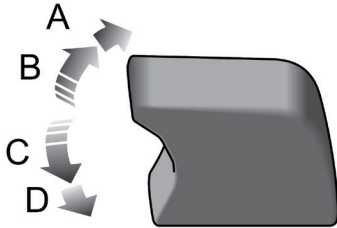

กดสวิตช์ควบคุมกระจก (ตำแหน่ง 2-5) ลงไปที่ตำแหน่งที่ 1 (ตำแหน่ง C) กระจกจะเลื่อนลง และเมื่อดึงสวิตช์ขึ้นไปตำแหน่งที่ 1 (ตำแหน่ง B) กระจกจะเลื่อนขึ้น กระจกจะหยุดเคลื่อนที่ทันทีหลังจากปล่อยสวิตช์

### การปรับกระจกกลางแบบวันทัช

กดสวิตช์ควบคุมกระจก (ตำแหน่ง 2-5) ลงไปที่ตำแหน่งที่ 2 (ตำแหน่ง D) แล้วปล่อย กระจกจะเลื่อนลงจนสุดโดยอัตโนมัติ หากกดสวิตช์อีกครั้งในระหว่างที่กระจกกำลังเลื่อนลง กระจกจะหยุดเคลื่อนที่ทันที

### การปรับกระจกขึ้นแบบวันทัชและระบบป้องกันการหนีบ

ดึงสวิตช์ควบคุมกระจก (ตำแหน่ง 2-5) ขึ้นไปที่ตำแหน่งที่ 2 (ตำแหน่ง A) แล้วปล่อย กระจกจะเลื่อนขึ้นจนสุดโดยอัตโนมัติ หากกดสวิตช์อีกครั้งในระหว่างที่กระจกกำลังเลื่อนขึ้น กระจกจะหยุดเคลื่อนที่ทันที

ระบบป้องกันการหนีบ เป็นฟังก์ชันด้านความปลอดภัย หากระบบตรวจพบสิ่งกีดขวาง กระจกจะหยุดเลื่อนขึ้นและจะเลื่อนลงโดยอัตโนมัติเป็นระยะหนึ่ง เพื่อให้สามารถนำสิ่งกีดขวางออกได้

**หมายเหตุ** ผู้โดยสารสามารถควบคุมกระจกหน้าต่างและกระจกหลังได้ โดยใช้สวิตช์ควบคุมกระจกที่ติดตั้งอยู่บนประตูแต่ละบาน หากกดปุ่มล็อกกระจกหลังที่ฝั่งผู้ขับขี่ สวิตช์ควบคุมกระจกที่ประตูหลังจะไม่สามารถใช้งานได้

### ปุ่มล็อกกระจกหลัง

กดปุ่ม (ตำแหน่ง 1) ลงเพื่อล็อกกระจกด้านหลัง (ในขณะที่ ไฟแสดงสถานะบนปุ่มจะสว่างขึ้น) และกดอีกครั้งเพื่อปลดล็อก

### ฟังก์ชัน "รีโมทควบคุมกระจก"

ฟังก์ชัน "รีโมทควบคุมกระจก" ช่วยให้สามารถเปิดหรือปิดกระจกได้จากภายนอก

ในขณะที่ระบบไฟฟ้าปิดอยู่และประตูรถปิดสนิท ให้กดปุ่มปลดล็อกบนกุญแจรีโมทค้างไว้จนกระทั่งกระจกเริ่มเคลื่อนลง หรือกดปุ่มล็อกบนกุญแจรีโมทค้างไว้จนกระทั่งกระจกเริ่มเคลื่อนขึ้น

**หมายเหตุ** ผู้ใช้งานมีหน้าที่ตรวจสอบให้แน่ใจว่ากระจกหน้าต่างทุกบานปิดสนิทเรียบร้อยแล้วหลังจากใช้งานฟังก์ชันนี้

**หมายเหตุ** หากมีการปลดข้อจำกัดความเร็วในระหว่างที่กระจกกำลังทำงาน ฟังก์ชันการปรับกระจกขึ้นแบบวันทซ์และระบบป้องกันการหนีบจะไม่สามารถใช้งานได้ หลังจากเชื่อมต่อข้อจำกัดความเร็วอีกครั้ง ท่านสามารถเปิดใช้งานฟังก์ชันการปรับกระจกขึ้นลงแบบวันทซ์และระบบป้องกันการหนีบใหม่ได้โดยการปิดกระจกหน้าต่าง

ให้สนิทและดึงสวิตช์ค้างไว้ประมาณ 2 วินาที จากนั้นเปิดกระจกหน้าต่างจนสุดและกดสวิตช์ค้างไว้ประมาณ 2 วินาที แล้วปิดกระจกหน้าต่างให้สนิทอีกครั้งและดึงสวิตช์ค้างไว้ประมาณ 2 วินาที

### กระจกสำหรับมุมมองด้านหลัง

กระจกสำหรับมุมมองด้านหลังประกอบด้วย กระจกมองข้างฝั่งซ้ายและขวา และกระจกมองหลังภายในห้องโดยสาร กระจกสำหรับมุมมองด้านหลังช่วยให้ผู้ขับขี่มองเห็นสภาพจราจรด้านหลังและด้านข้างเพื่อเพิ่มทัศนวิสัยในการขับขี่ให้ดียิ่งขึ้น

กระจกสำหรับมุมมองด้านหลังถือเป็นอุปกรณ์ด้านความปลอดภัยที่สำคัญ การใช้งานที่ถูกต้องและการปรับมุมกระจกที่เหมาะสม จะช่วยเพิ่มความปลอดภัยและความสะดวกสบายในการขับขี่

### กระจกมองข้าง

เนื่องจากกระจกมองข้างเป็นส่วนที่ยื่นออกมาด้านข้างสุดของตัวรถ จึงมีโอกาสเกิดการกระแทกได้ง่ายที่สุด เพื่อป้องกันการขีดข่วนกระจกมองข้างของรถยนต์ทุกรุ่นมาพร้อมกับฟังก์ชันพับเก็บกระจกด้วยไฟฟ้าหรือฟังก์ชันพับเก็บกระจกด้วยมือ เพื่อช่วยให้สามารถขับผ่านพื้นที่แคบได้สะดวกยิ่งขึ้น

นอกจากฟังก์ชันพับเก็บแล้ว ยังสามารถปรับมุมกระจกด้วยไฟฟ้า และมีฟังก์ชันไล่ฝ้า เพื่อช่วยขจัดฝ้าหรือหยดน้ำบนกระจกได้อย่างมีประสิทธิภาพ

*หมายเหตุ* ระยะของวัตถุที่ปรากฏในกระจกมองข้างอาจดูไกลกว่าระยะจริง

### การพับเก็บกระจกมองข้างด้วยมือ\*

สำหรับรถยนต์ที่ติดตั้งกระจกมองข้างแบบพับเก็บได้ด้วยมือ ท่านสามารถพับกระจกมองข้างไปทางด้านหลังได้ด้วยมือเท่านั้น และกางกระจกมองข้างออกไปด้านหน้ารถเพื่อคืนสู่ตำแหน่งเดิม

### การพับเก็บกระจกมองข้างด้วยไฟฟ้า\*

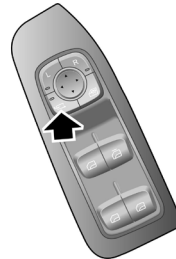

กดปุ่มพับกระจกบนสวิตช์ขอเนกประสงค์ฝั่งผู้ขับขี่ (ตามลูกศร) เพื่อพับเก็บกระจกมองข้างด้วยไฟฟ้า กดปุ่มนี้อีกครั้งเพื่อให้กระจกมองข้างกางกลับสู่ตำแหน่งเดิม

## การควบคุมรถยนต์

เมื่อทำการปลดล็อกหรือล็อกรถ กระจกมองข้างจะกางออกหรือพับเก็บโดยอัตโนมัติ สำหรับบางรุ่น สามารถตั้งค่าฟังก์ชันนี้ได้ผ่านเมนูบนที่เกี่ยวข้องบนจอแสดงผลอัจฉริยะ

**หมายเหตุ** เมื่อปลดล็อกหรือล็อกรถยนต์ กระจกมองข้างจะกางออกหรือพับเก็บโดยอัตโนมัติ

**หมายเหตุ** สำหรับรถยนต์ที่ติดตั้งกระจกมองข้างพับไฟฟ้า หากกระจกเคลื่อนไปจากตำแหน่งเดิมเนื่องจากแรงกระแทกภายนอกหรือปัจจัยอื่น สามารถทำให้กระจกกลับตำแหน่งเดิมได้โดยการใช้งานสวิตช์พับกระจกเพื่อให้ระบบกางออกหรือพับเก็บอีกครั้ง

### การปรับกระจกมองข้างด้วยไฟฟ้า

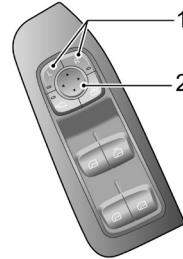

- กดสวิตช์ด้านซ้าย (L) หรือด้านขวา (R) (ตำแหน่ง 1) เพื่อเลือกกระจกมองข้างที่ต้องการปรับ ขณะนี้ ไฟแสดงสถานะบนสวิตช์ที่เลือกจะสว่างขึ้น
- กดสวิตช์ทรงกลม (ตำแหน่ง 2) เพื่อปรับองศาของกระจกมองข้าง
- กดสวิตช์ L หรือ R อีกครั้ง (ตำแหน่ง 1) เพื่อให้ไฟแสดงสถานะ

## การควบคุมรถยนต์

ดับลง เป็นการยกเลิกการเลือกเพื่อป้องกันการเปลี่ยนองศาของกระจกโดยไม่ตั้งใจ

### การไล่ฝ้ากระจกมองข้าง

กระจกมองข้างติดตั้งอุปกรณ์ไล่ฝ้าเพื่อขจัดคราบฝ้าหรือละอองหมอกบนกระจก

ฟังก์ชันไล่ฝ้ากระจกมองข้างจะทำงานร่วมกับฟังก์ชันไล่ฝ้ากระจกบังลมหลัง โดยระบบจะเริ่มทำงานต่อเมื่อเปิดใช้งานการไล่ฝ้ากระจกบังลมหลังหลังจากเปิดระบบไฟฟ้าแล้วเท่านั้น

#### ข้อควรระวัง

- การปรับองศาและการพับกระจกควบคุมด้วยระบบไฟฟ้า หากใช้มือปรับโดยตรงอาจทำให้เกิดความเสียหายได้
- เมื่อล้างรถ ห้ามฉีดน้ำแรงดันสูงไปที่กระจกมองข้างโดยตรง เนื่องจากอาจทำให้อุปกรณ์ไฟฟ้าภายในได้รับความเสียหาย

### กระจกมองหลัง

ปรับตั้งกระจกมองหลังเพื่อให้ได้มุมมองที่เหมาะสมที่สุด ฟังก์ชันตัดแสงสะท้อนอัตโนมัติของกระจกมองหลัง ช่วยลดแสงจ้าจากไฟหน้าของรถคันหลัง

### กระจกมองหลังแบบตัดแสงด้วยมือ



โยกคันปรับได้กระจกมองหลัง เพื่อปรับองศาของกระจกมองหลังเพื่อลดแสงสะท้อน ผลักคันปรับกลับเพื่อปรับกระจกมองหลังกลับสู่ตำแหน่งปกติ

**หมายเหตุ** ในบางกรณี ฟังก์ชันการตัดแสงสะท้อนด้วยมืออาจทำให้ผู้ขับขี่ประหม่นระยะห่างหรือตำแหน่งของรถยนต์ที่ขับตามหลังได้ไม่ถูกต้อง

### ชั้นรูป\*



ในขณะที่มีมานบังแดดไฟฟ้ากำลังทำงาน ห้ามดึงมานด้วยมือหรือใช้วัตถุใดๆ ชัดขวาง รวมถึงห้ามยกหลังคาขึ้น เนื่องจากอาจทำให้มานบังแดดเสียหายได้

ชั้นรูปกระจกแบบคงที่ช่วยเพิ่มความสว่างภายในห้องโดยสารรถยนต์มาพร้อมกับมานบังแดดไฟฟ้า

เมื่อเปิดระบบไฟฟ้าของรถแล้ว ท่านสามารถใช้สวิตช์มานบังแดดเพื่อเปิดและปิดมานบังแดดไฟฟ้า นอกจากนี้ ท่านยังสามารถเปิดและปิดมานบังแดดไฟฟ้าได้ด้วยระบบสั่งงานด้วยเสียง

### การใช้งานมานบังแดดชั้นรูป

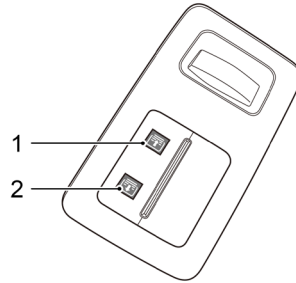

ตำแหน่ง 1 เป็นสวิตช์เปิดมานบังแดด และตำแหน่ง 2 เป็นสวิตช์ปิดมานบังแดด

### การเปิดมานบังแดด

กดสวิตช์เปิดมานบังแดดไปที่ตำแหน่งแรกค้างไว้ เพื่อเลื่อนเปิดมานบังแดดด้วยตนเอง ปลดสวิตช์ เพื่อให้มานบังแดดหยุดทำงาน

กดสวิตช์เปิดมานบังแดดไปที่ตำแหน่งที่สองแล้วปล่อย เพื่อให้มานบังแดดเปิดออกจนสุดโดยอัตโนมัติ กดสวิตช์อีกครั้งเพื่อหยุดการ

เคลื่อนที่ของม่านบังแดดในตำแหน่งที่ต้องการ

### การปิดม่านบังแดด

กดสวิตช์ปิดม่านบังแดดไปที่ตำแหน่งแรกค้างไว้ เพื่อเลื่อนปิดม่านบังแดดด้วยตนเอง ปลดสวิตช์ เพื่อให้ม่านบังแดดหยุดทำงาน

กดสวิตช์ปิดม่านบังแดดไปที่ตำแหน่งที่สองแล้วปล่อย เพื่อให้ม่านบังแดดปิดจนสุดโดยอัตโนมัติ กดสวิตช์อีกครั้งเพื่อหยุดการเคลื่อนที่ของม่านบังแดดในตำแหน่งที่ต้องการ

**หมายเหตุ:** เมื่อต้องจอดรถทิ้งไว้เป็นเวลานาน ขอแนะนำให้ปิดม่านบังแดด และหากเป็นไปได้ ควรจอดรถในโรงจอดรถ เพื่อป้องกันไม่ให้อุณหภูมิภายในห้องโดยสารสูงเกินไปจากการตากแดดเป็นเวลานาน ซึ่งอาจส่งผลให้อุปกรณ์ตกแต่งภายในเกิดความเสียหายได้

### ระบบป้องกันการหนีบ

ในระหว่างการปิดอัตโนมัติ หากม่านบังแดดพบสิ่งกีดขวาง ม่านบังแดดจะหยุดปิดและเปิดออกเล็กน้อยโดยอัตโนมัติเพื่อนำสิ่งกีดขวางออก

### การตั้งค่าเริ่มต้นม่านบังแดด

หากมีการปลดข้อแบตเตอรี่ในระหว่างที่ม่านบังแดดกำลังทำงาน อาจส่งผลต่อการทำงานของม่านบังแดด ในกรณีนี้ จำเป็นต้องทำการตั้งค่าเริ่มต้นใหม่หลังจากเชื่อมต่อข้อแบตเตอรี่อีกครั้ง

การตั้งค่าเริ่มต้นม่านบังแดด: ให้ปิดม่านบังแดดให้สนิท จากนั้นกดสวิตช์ปิดม่านบังแดดไปที่ตำแหน่งที่สองค้างไว้ประมาณ 10 วินาที ม่านบังแดดจะเลื่อนเปิดออกเล็กน้อยและเลื่อนกลับมาปิดสนิทอีกครั้ง โดยต้องกดสวิตช์ค้างไว้ในตำแหน่งที่สองตลอดกระบวนการ

### ระบบป้องกันความร้อนเกิน

มอเตอร์ม่านบังแดดติดตั้งระบบป้องกันความร้อนเกิน เพื่อป้องกันความเสียหายที่อาจเกิดขึ้นกับมอเตอร์

เมื่อระบบป้องกันความร้อนเกินทำงาน ม่านบังแดดจะสั่งการให้ปิดได้เพียงอย่างเดียว และจะไม่ตอบสนองต่อคำสั่งการใช้งานอื่นๆ ท่านจะสามารถกลับมาใช้งานม่านบังแดดได้ตามปกติ เมื่ออุณหภูมิมอเตอร์ลดลงและระบบป้องกันความร้อนเกินหยุดการทำงาน

### แผ่นบังแดด

ส่องสว่างจะสว่างขึ้นอัตโนมัติ และไฟส่องสว่างจะดับลงเมื่อปิดฝาครอบ



ควรใช้งานกระจกแต่งหน้าฝั่งผู้ขับขี่ในขณะที่รถจอดสนิทเท่านั้น

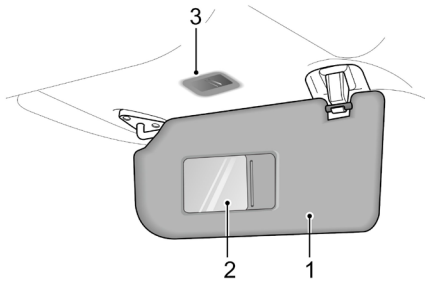

หลังการลบริเวณเหนือผู้ขับขี่และผู้โดยสารด้านหน้ามีแผ่นบังแดดติดตั้งอยู่ (ตำแหน่ง 1) แผ่นบังแดดมาพร้อมกับกระจกแต่งหน้า (ตำแหน่ง 2) และไฟส่องสว่างสำหรับกระจกแต่งหน้า (ตำแหน่ง 3\*)

ดึงแผ่นบังแดดลงเพื่อเปิดฝาครอบและใช้งานกระจกแต่งหน้า โดยไฟ

## ไฟส่องสว่างภายในรถ

### ไฟอ่านแผนที่หน้า

แผงควบคุมเหนือศีรษะอาจมีรูปทรงที่แตกต่างกันตามสเปคของรถ แต่ลักษณะของไฟอ่านแผนที่หน้าจะยังคงเหมือนกัน

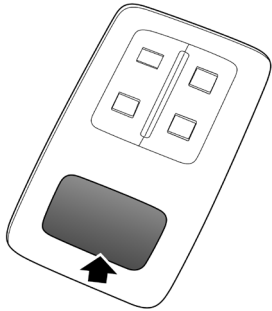

ไฟอ่านแผนที่หน้าติดตั้งอยู่บนแผงควบคุมเหนือศีรษะ บริเวณเหนือกระจกบังลมหน้า กดบริเวณฝาครอบไฟอ่านแผนที่หน้า (ตามลูกศร) เพื่อเปิดหรือปิดไฟ

### ไฟอ่านแผนที่หลัง

### ไฟอ่านแผนที่หลัง - แบบ A

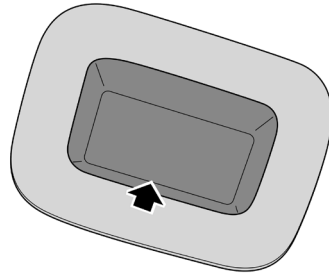

ไฟอ่านแผนที่หลังติดตั้งอยู่บนเพดานเหนือเบาะนั่งด้านหลัง กดสวิทช์ไฟอ่านแผนที่หลัง (ตามลูกศร) เพื่อเปิดหรือปิดไฟ

### ไฟอ่านแผนที่หลัง - แบบ B

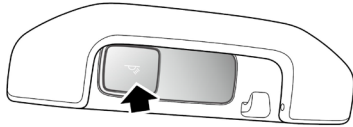

ไฟอ่านแผนที่หลังติดตั้งอยู่ทั้งด้านซ้ายและด้านขวาของเพดาน กด สวิตช์ตามลูกศรเพื่อเปิดไฟ และกดอีกครั้งเพื่อปิดไฟ

### ระบบควบคุมไฟอ่านแผนที่อัตโนมัติ

เมื่อเปิดใช้งานฟังก์ชัน "เปิดไฟอ่านแผนที่เมื่อเปิดประตู" ผ่านหน้า การตั้งค่าบนจอแสดงผลอัจฉริยะ ไฟอ่านแผนที่จะเปิดและปิดโดย อัตโนมัติตามการเปิด-ปิดประตูรถ

### ช่องจ่ายไฟ



เมื่อไม่ได้ใช้งานช่องจ่ายไฟ โปรดปิดฝาครอบหรือเสียบปลั๊กไว้ให้สนิท เพื่อป้องกันสิ่งแปลกปลอมตกลงไปซึ่งอาจส่งผลกระทบต่อการใช้งานหรือทำให้เกิดไฟฟ้าลัดวงจร



หากใช้งานช่องจ่ายไฟหรือช่องเสียบ USB ในขณะที่ไม่ได้สตาร์ทรถยนต์ จะเป็นการสิ้นเปลืองพลังงานจากแบตเตอรี่ หากใช้งานเป็นเวลานานอาจทำให้ประจุไฟฟ้าไม่เพียงพอจนไม่สามารถสตาร์ทรถยนต์ได้



ช่องจ่ายไฟ 12 โวลต์ มีแรงดันไฟฟ้าพิกัด 12 โวลต์ และรองรับกำลังไฟสูงสุด 120 วัตต์ ห้ามใช้เครื่องใช้ไฟฟ้าที่ใช้กำลังไฟเกินกว่าที่กำหนด

### ช่องจ่ายไฟด้านหน้า

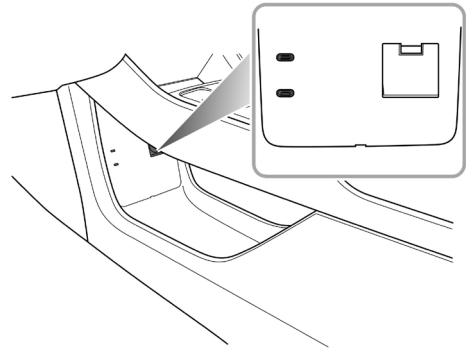

ช่องจ่ายไฟด้านหน้าติดตั้งอยู่บริเวณด้านล่างของคอนโซลกลางส่วนหน้า หลังจากเปิดระบบไฟฟ้าของรถ ท่านสามารถเปิดฝาครอบเพื่อใช้งานเป็นแหล่งจ่ายไฟได้

บริเวณด้านซ้ายของช่องจ่ายไฟ 12 โวลต์ด้านหน้า มีช่องเสียบ USB สองช่อง ซึ่งรองรับทั้งการจ่ายไฟ 5 โวลต์ และการถ่ายโอนข้อมูล โดยมีกระแสไฟทำงานสูงสุด 3 แอมป์

### ช่องเสียบ USB ด้านหลัง

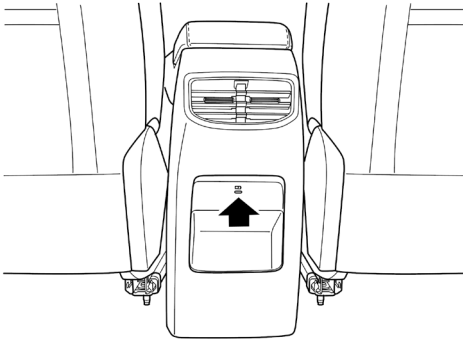

บริเวณด้านหลังของคอนโซลกลาง มีช่องเสียบ USB 1 ช่อง ซึ่งรองรับการจ่ายไฟ 5 โวลต์เท่านั้น โดยมีกระแสไฟทำงานสูงสุด 3 แอมป์

**หมายเหตุ** ช่องเสียบ USB ของรถยนต์คันนี้อาจไม่รองรับอุปกรณ์ชาร์จเร็วบางชนิด

**หมายเหตุ** รถคันนี้ไม่มีที่จุดบุหรี่ หากท่านต้องการใช้งาน โปรดติดต่อศูนย์บริการที่ได้รับการแต่งตั้ง

### ระบบชาร์จโทรศัพท์มือถือแบบไร้สาย\*

ระบบชาร์จโทรศัพท์มือถือแบบไร้สายใช้หลักการเหนี่ยวนำแม่เหล็กไฟฟ้าในการชาร์จโดยไม่ต้องใช้สายเชื่อมต่อ

#### การใช้งานระบบชาร์จโทรศัพท์มือถือแบบไร้สาย

จุดชาร์จไร้สายสำหรับโทรศัพท์มือถือติดตั้งอยู่บริเวณด้านบนส่วนหน้าของคอนโซลกลาง โดยสามารถใช้งานฟังก์ชันการชาร์จได้ในขณะที่ระบบไฟฟ้าของรถยนต์เปิดอยู่ วางโทรศัพท์หงายหน้าขึ้น โดยให้ด้านหลังแนบสนิทกับจุดชาร์จ โดยมีกำลังไฟชาร์จสูงสุด ดังนี้: สำหรับโทรศัพท์ iPhone รองรับกำลังไฟประมาณ 10 วัตต์ และสำหรับโทรศัพท์รุ่นอื่น ๆ ที่รองรับระบบชาร์จเร็ว รองรับกำลังไฟสูงสุดประมาณ 50 วัตต์

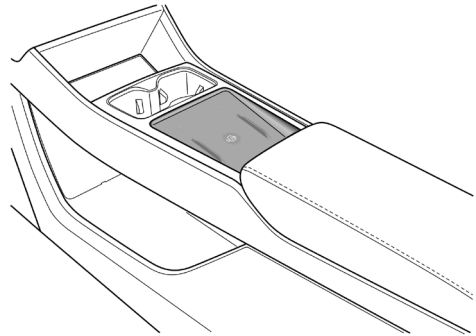

หมายเหตุ สามารถชาร์จโทรศัพท์ได้ครั้งละหนึ่งเครื่องเท่านั้น

หมายเหตุ เพื่อประสิทธิภาพการชาร์จที่ดียิ่งขึ้น โปรดวางโทรศัพท์ลงบนแผงชาร์จไร้สายให้เต็มพื้นที่ และจัดวางตำแหน่งกึ่งกลางของโทรศัพท์ให้ตรงกับกึ่งกลางของแผงชาร์จไร้สาย

หมายเหตุ ห้ามทิ้งโทรศัพท์ไว้ชาร์จในรถขณะที่ไม่มีผู้ดูแล เพื่อหลีกเลี่ยงอันตราย

## การควบคุมรถยนต์

หมายเหตุ บนถนนขรุขระ การชาร์จอาจหยุดและเริ่มใหม่เป็นระยะๆ หากโทรศัพท์เคลื่อนที่ออกจากพื้นที่ชาร์จและหยุดชาร์จ ต้องนำโทรศัพท์กลับไปวางที่พื้นที่ชาร์จให้ถูกต้อง

หมายเหตุ ในขณะที่สตาร์ทรถ เข้าเกียร์ P หรือปิดประตู ระบบชาร์จโทรศัพท์แบบไร้สายอาจหยุดทำงานชั่วคราว เพื่อให้แน่ใจว่าระบบตรวจจับสัญญาณทำงานได้อย่างสมบูรณ์

หมายเหตุ โทรศัพท์แต่ละยี่ห้อมีขนาดและตำแหน่งของขดลวดชาร์จที่แตกต่างกัน โปรดปรับตำแหน่งของโทรศัพท์ให้เหมาะสมบนแผงชาร์จเพื่อประสิทธิภาพสูงสุด นอกจากนี้ เคสโทรศัพท์บางประเภทอาจส่งผลกระทบต่อประสิทธิภาพการชาร์จไร้สาย ท่านสามารถทดลองชาร์จไร้สายได้ทั้งโดยการถอดเคสออก หรือใส่เคสตามปกติ

หมายเหตุ โทรศัพท์มือถือแต่ละรุ่นมีอัตราการชาร์จที่แตกต่างกัน

หากโทรศัพท์ชาร์จไม่เข้าตามปกติ โปรดตรวจสอบให้แน่ใจว่าไม่มีสิ่งแปลกปลอมอยู่ในบริเวณชาร์จไร้สาย หรือรอให้แผงชาร์จเย็นลงก่อนลองอีกครั้ง หากยังไม่สามารถชาร์จไฟได้ โปรดติดต่อศูนย์บริการที่ได้รับบริการแต่งตั้ง

### ข้อควรระวัง

เมื่อระบบชาร์จไร้สายทำงาน โปรดตรวจสอบให้แน่ใจว่ากุญแจรีโมทอยู่ห่างจากพื้นที่ชาร์จมากกว่า 20 เซนติเมตร เพื่อป้องกันสัญญาณรบกวน ห้ามวางบัตร IC กุญแจโลหะ หรือสิ่งของที่มีส่วนประกอบของโลหะ ลงบนพื้นที่ชาร์จพร้อมกับโทรศัพท์ มิฉะนั้นระบบชาร์จไร้สายอาจไม่ทำงาน หรืออาจเกิดความร้อนสูงผิดปกติ จนนำไปสู่อันตรายได้

### การเก็บของ

- ⚠ ในขณะขับขี่ โปรดจัดเก็บสิ่งของและปิดช่องเก็บของทั้งหมดให้สนิท เพื่อป้องกันการบาดเจ็บหรือความเสียหายต่อทรัพย์สิน ในกรณีที่รถเร่งความเร็ว เลี้ยว หรือเบรกกะทันหัน รวมถึงเมื่อเกิดอุบัติเหตุ
- ⚠ ห้ามวางของเหลวหรือวัตถุไวไฟ เช่น ไฟแช็ก ไว้ในช่องเก็บของ เนื่องจากอุณหภูมิที่สูงภายในรถอาจทำให้เกิดการลุกไหม้และไฟไหม้ได้
- ⚠ เมื่อเก็บของเหลว ควรตรวจสอบให้แน่ใจว่าปิดฝาสนิท เพื่อป้องกันการรั่วไหลและความเสียหายต่อรถ หากเกิดการรั่วไหล ให้ทำความสะอาดทันที

### ช่องเก็บของหน้ารถ

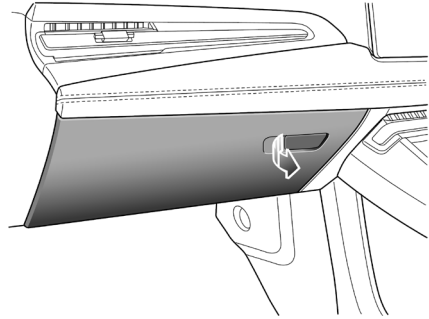

กดปุ่มเปิดช่องเก็บของหน้ารถ (ตามลูกศร) เพื่อเปิดช่องเก็บของหน้ารถ

ผลักฝาปิดขึ้นเพื่อปิดช่องเก็บของหน้ารถ ตรวจสอบให้แน่ใจว่าช่องเก็บของหน้ารถปิดสนิทก่อนออกรถ

ช่องเก็บของภายในห้องโดยสาร

ช่องเก็บของคอนโซลกลาง



ห้ามวางเครื่องดื่มที่ร้อนจัด เพื่อป้องกันน้ำล้นออกมา  
ระหว่างขับขี่จนทำให้เกิดการบาดเจ็บ

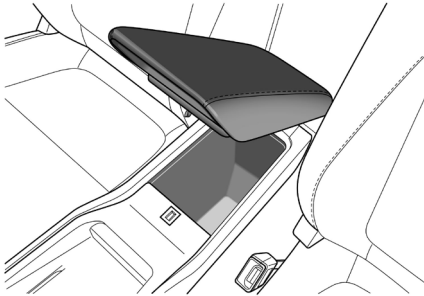

ยกที่พนักบริเวณคอนโซลกลางขึ้นเพื่อเปิดช่องเก็บของคอนโซล-  
กลาง วางที่พนักลงเพื่อปิดช่องเก็บของคอนโซลกลางให้สนิท

ที่วางแก้ว

ที่วางแก้วคอนโซลกลาง

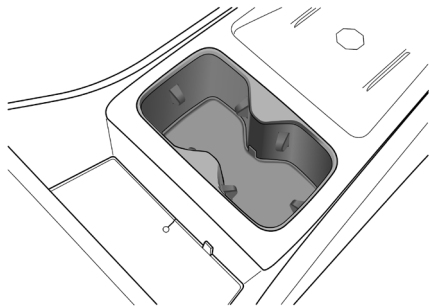

ที่วางแก้วคอนโซลกลางอยู่ด้านหน้าของที่พักแขนคอนโซลกลาง สามารถวางแก้วหรือขวดเครื่องดื่มได้

### ข้อควรระวัง

แนะนำให้ใช้แก้วหรือขวดที่มีฝาปิดสนิทเท่านั้น เพื่อป้องกัน เครื่องดื่มหกเลอะเทอะ ซึ่งอาจก่อให้เกิดความเสียหายต่อ อุปกรณ์ภายในรถได้

### ที่พนักแขนด้านหลังและที่วางแก้วด้านหลัง

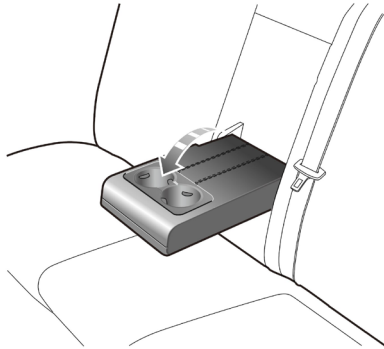

ทางที่พนักแขนไปด้านหน้าเพื่อเปิดใช้งานที่พนักแขนด้านหลัง บริเวณด้านหน้าของที่พนักแขนมีที่วางแก้ว ซึ่งสามารถใช้สำหรับวางถ้วยหรือขวดเครื่องดื่มได้

## การสตาร์ทและการขับขี่

กฎแฉ	104	ระบบเสียงเตือนคนเดินถนนขณะขับขี่ด้วยความเร็วต่ำ (AVAS)	146
ระบบป้องกันการโจรกรรมและล็อกประตู	108	ระบบตรวจสอบความผิดปกติของลมยาง (TPMS)	147
ประตูท้าย	115	การบรรทุกสัมภาระ	149
การขับอย่างประหยัดและเป็นมิตรต่อสิ่งแวดล้อม	120		
การสตาร์ทและการปิดระบบไฟฟ้า	124		
การเปลี่ยนเกียร์	126		
โหมด One-pedal	130		
โหมดการขับขี่	132		
ระบบบังคับเลี้ยว	133		
ระบบเบรก	135		
การนำพลังงานกลับมาใช้ใหม่ (Regenerative Braking)	136		
ระบบควบคุมเสถียรภาพการทรงตัว	137		
ระบบควบคุมเบรกเสริม	138		

### กฎจราจร

#### ข้อมูลทั่วไป



กรุณาเก็บกฎจราจรสำรองไว้ในที่ปลอดภัย และห้ามเก็บไว้ในรถโดยเด็ดขาด



ห้ามเก็บกฎจราจรหลักและกฎจราจรสำรองไว้ในพวงกฎจราจรเดียวกัน



กฎจราจรโมโตมีการติดตั้งวงจรอิเล็กทรอนิกส์ที่มีความละเอียดสูง โปรดระวังอย่าให้กฎจราจรกระทบกอย่างรุนแรง หรือสัมผัสกับอุณหภูมิสูง ความชื้น แสงแดดจัด และของเหลว



กฎจราจรประกอบด้วยแบตเตอรี่เซลล์ปุ่ม แบตเตอรี่นี้ประกอบด้วยสารที่เป็นอันตราย โปรดเก็บให้พ้นมือเด็ก (ไม่ว่าจะเป็นแบตเตอรี่ใหม่หรือใช้แล้ว)



หากมีการกลืนแบตเตอรี่แบบกระดุม หรือแบตเตอรี่เข้าสู่ร่างกาย อาจทำให้เกิดการไหม้ของอวัยวะภายในอย่าง

รุนแรงและนำไปสู่การเสียชีวิตได้ภายใน 2 ชั่วโมง



หากกลืนแบตเตอรี่เซลล์ปุ่มหรือแบตเตอรี่เข้าสู่ร่างกาย โดยไม่ได้ตั้งใจ โปรดพบแพทย์เพื่อรับการรักษาทันที

รถยนต์รุ่นนี้มาพร้อมกับกฎจราจรโมโต ซึ่งภายในกฎจราจรโมโตแต่ละดอก จะมีกฎจราจรสำรองเก็บอยู่ด้านใน ดอกกฎจราจรนั้นมีไว้สำหรับปลดล็อกประตูในกรณีฉุกเฉินเท่านั้น และไม่สามารถใช้เพื่อสตาร์ทรถยนต์ได้

กฎจราจรที่ท่านได้รับนั้นได้รับการตั้งรหัสสำหรับระบบนิรภัยของรถยนต์ที่ท่านเป็นที่เรียบร้อยแล้ว กฎจราจรที่ไม่มีการตั้งรหัสสำหรับรถยนต์ของท่าน จะไม่สามารถใช้สตาร์ทรถยนต์ได้

กฎจราจรโมโตจะทำงานได้เมื่ออยู่ในระยะที่กำหนดเท่านั้น ระยะการทำงานของกฎจราจรโมโตอาจขึ้นอยู่กับปริมาณประจุไฟฟ้าของแบตเตอรี่ สภาพแวดล้อมทางกายภาพ และภูมิประเทศ เพื่อความปลอดภัย หลังจากล็อกประตูแล้ว โปรดตรวจสอบอีกครั้งเพื่อให้แน่ใจว่าระบบล็อกทำงานโดยสมบูรณ์

## การสตาร์ทและการขับขี่

### กุญแจ

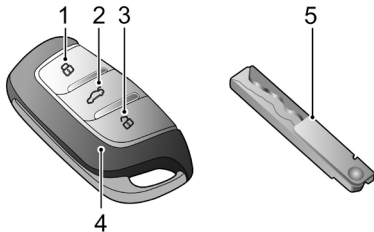

- 1 ปุ่มล็อก
- 2 ปุ่มเปิดประตูท้าย
- 3 ปุ่มปลดล็อก
- 4 กุญแจรีโมท
- 5 ดอกกุญแจสำรอง

หากกุญแจเกิดความเสียหาย สูญหาย หรือถูกโจรกรรม โปรดติดต่อศูนย์บริการที่ได้รับบริการแต่งตั้งเพื่อดำเนินการออกกุญแจใหม่ กุญแจที่

สูญหายหรือถูกโจรกรรม จะถูกยกเลิกสิทธิ์ในการสตาร์ทระบบไฟฟ้า หากท่านพบกุญแจที่สูญหายไปแล้ว ศูนย์บริการที่ได้รับการแต่งตั้งในพื้นที่ของท่านสามารถเปิดใช้งานกุญแจดังกล่าวได้อีกครั้ง

**หมายเหตุ** กุญแจที่ทำขึ้นเองโดยบุคคลภายนอก มีความเสี่ยงสูงที่จะทำให้รถยนต์สตาร์ทไม่ติด และอาจส่งผลกระทบต่อระบบนิรภัยของรถยนต์ได้ ขอแนะนำให้ท่านปรึกษาศูนย์บริการที่ได้รับการแต่งตั้งเพื่อขอรับกุญแจสำรองที่ได้รับมาตรฐาน

**หมายเหตุ** กุญแจใหม่จะไม่สามารถส่งมอบให้ท่านได้ในทันที เนื่องจากต้องใช้เวลาในการสั่งทำกุญแจใหม่

**หมายเหตุ** หากรถยนต์ของท่านติดตั้งระบบชาร์จแบบไร้สาย โปรดตรวจสอบให้แน่ใจว่ากุญแจและโทรศัพท์ที่กำลังชาร์จอยู่นั้น วางห่างกันอย่างน้อย 20 เซนติเมตร เพื่อป้องกันการรบกวนสัญญาณจากอุปกรณ์ชาร์จไร้สายดังกล่าว

**หมายเหตุ** ในขณะที่ใช้งานกุญแจรีโมท โปรดหลีกเลี่ยงการวางกุญแจรีโมทไว้ใกล้กับอุปกรณ์ที่แพร่คลื่นแม่เหล็กไฟฟ้าสูง (เช่น คอมพิวเตอร์แล็ปท็อป หรืออุปกรณ์อิเล็กทรอนิกส์อื่นๆ) มิฉะนั้น อาจส่งผลกระทบต่อการทำงานตามปกติของกุญแจได้

## การสตาร์ทและการขับขี

### การเปลี่ยนแบตเตอรี่ของกุญแจรีโมท

โปรดเปลี่ยนแบตเตอรี่ของกุญแจรีโมทในกรณีดังต่อไปนี้

- ระยะเวลาควบคุมกุญแจรีโมทสั้นลง
- แผงหน้าปัดจะแสดงข้อความเตือน “Remote Key Low Battery, Please Replace”

A



B



C



D



1 กดปุ่ม (ตำแหน่ง A) บนกุญแจรีโมทเพื่อตัดฝาปิดออก

2 ถอดดอกกุญแจสำรองออกตามทิศทางลูกศร (ตำแหน่ง B)

3 ใช้เครื่องมือที่มีลักษณะแบนที่เหมาะสมเพื่อสอดเข้าที่ด้านข้างของกุญแจ (ตำแหน่ง C) ค่อยๆ เปิดฝาครอบแบตเตอรี่ขึ้นอย่างระมัดระวังจนกระทั่งตัวล็อกคลายออก จากนั้นจึงแยกฝาครอบตัวบนและฝาครอบตัวล่างออกจากกันตามรอยต่อ (ตำแหน่ง D)

หมายเหตุ เมื่อเปลี่ยนแบตเตอรี่ใหม่ โปรดตรวจสอบให้แน่ใจว่าได้วางขั้วแบตเตอรี่อย่างถูกต้อง (โดยหันขั้วบวก (+) ลงด้านล่าง)

หมายเหตุ ขอแนะนำให้ใช้แบตเตอรี่รีโมทชนิด CR2032

4 ถอดแบตเตอรี่เก่าออกจากช่องใส่แบตเตอรี่

5 วางแบตเตอรี่ใหม่ลงในช่องใส่แบตเตอรี่ โดยตรวจสอบให้แน่ใจว่าได้ติดตั้งอย่างถูกต้องและแน่นสนิท

6 ประกบฝาครอบกุญแจกลับเข้าที่เดิม แล้วกดฝาครอบให้สนิทจนเข้าล็อก จากนั้นตรวจสอบว่ารอยต่อระหว่างฝาครอบโดยรอบมีความสม่ำเสมอหรือไม่

7 เสียบดอกกุญแจกลับเข้าที่เดิม และปิดห้วงกุญแจให้สนิท

8 เปิดระบบไฟฟ้า เพื่อเริ่มกระบวนการจับคู่กุญแจกับตัวรถอีกครั้ง

### ข้อควรระวัง

- การใช้แบตเตอรี่ที่ไม่เหมาะสมหรือไม่ได้มาตรฐาน อาจส่งผลให้กุญแจรีโมทเกิดความเสียหายได้ ต้องใช้แบตเตอรี่ใหม่ที่มีแรงดันไฟฟ้า ขนาด และมาตรฐานเดียวกันเพื่อเปลี่ยนแทนแบตเตอรี่เดิม
- หากติดตั้งแบตเตอรี่ไม่ถูกต้อง อาจส่งผลให้กุญแจเกิดความเสียหายได้
- ต้องกำจัดแบตเตอรี่ที่ใช้แล้วตามข้อบังคับและกฎหมายด้านสิ่งแวดล้อมอย่างเคร่งครัด

### ระบบป้องกันการโจรกรรมและล็อกประตู

#### ระบบสัญญาณกันขโมย

รถยนต์ของท่านติดตั้งระบบอิมโมบิไลเซอร์และระบบป้องกันการโจรกรรม เพื่อความปลอดภัยและความสะดวกในการใช้งาน บริษัทฯ ขอแนะนำให้ท่านอ่านเนื้อหาในบทนี้อย่างละเอียด เพื่อทำความเข้าใจวิธีการเปิดใช้งานและการยกเลิกระบบป้องกันการโจรกรรมได้อย่างถูกต้องและครบถ้วน

ระบบอิมโมบิไลเซอร์ถูกออกแบบมาเพื่อป้องกันการโจรกรรมรถยนต์ ท่านจะสามารถสตาร์ทรถยนต์ได้ก็ต่อเมื่อระบบอิมโมบิไลเซอร์ถูกปลดล็อกแล้วเท่านั้น เมื่อเข้าสู่ภายในรถและเหยียบแป้นเบรก หากระบบตรวจพบกุญแจรีโมทที่ถูกต้องภายในรถยนต์ ระบบอิมโมบิไลเซอร์จะถูกปลดล็อกโดยอัตโนมัติ

หากแผงหน้าปัดแสดงข้อความแจ้งเตือน "Smart Key Not Detected" (ไม่พบกุญแจรีโมท) หรือ "Put Key Into Standby Start Position" (โปรดวางกุญแจในตำแหน่งสแตนด์บายสำหรับการสตาร์ท) หรือหากไฟเตือนระบบป้องกันการโจรกรรมสว่างขึ้น โปรดวางกุญแจไว้ในตำแหน่งสตาร์ทสำรอง (สำหรับรายละเอียดเพิ่มเติม

โปรดอ้างอิงหัวข้อ "ขั้นตอนการสตาร์ทสำรองของรถยนต์" ในบท "การสตาร์ทและการขับขี") หรือทดลองใช้งานกุญแจสำรอง หากท่านยังไม่สามารถสตาร์ทรถยนต์ได้ โปรดติดต่อศูนย์บริการที่ได้รับการแต่งตั้งเพื่อรับการตรวจสอบ

ระบบป้องกันการโจรกรรมของรถยนต์ประกอบด้วยฟังก์ชันต่างๆ เช่น การล็อกและปลดล็อกประตูและฝากระโปรงท้าย รวมถึงสัญญาณไฟเตือนและเสียงแตรเตือนภัย

หลังจากล็อกรถโดยสมบูรณ์ด้วยกุญแจรีโมท หรือกุญแจสำรองแล้ว ระบบจะเข้าสู่โหมดป้องกันการโจรกรรมเต็มรูปแบบโดยอัตโนมัติ เมื่อรถอยู่ในโหมดป้องกันการโจรกรรมเต็มรูปแบบ ระบบสัญญาณกันขโมยจะทำงานโดยส่งเสียงแตรและไฟฉุกเฉินจะกะพริบในกรณีดังต่อไปนี้

- มีการเปิดประตู ฝากระโปรงท้าย หรือฝากระโปรงหน้าจากภายนอกโดยไม่ได้รับอนุญาต หรือไม่มีกุญแจที่ถูกต้อง
- มีการเปิดประตูจากภายในรถโดยใช้มือจับด้านใน (ฝั่งผู้โดยสาร) ท่านสามารถยกเลิกการทำงานของระบบสัญญาณกันขโมยได้โดยการปลดล็อกรถหรือสตาร์ทรถด้วยกุญแจรีโมท

หมายเหตุ หากแบตเตอรี่ของกุกญแจรีโมทหมดและปลดล็อกรถด้วยคอกกุกญแจสำรอง ท่านต้องสตาร์ทรถด้วยขั้นตอนการสตาร์ทสำรองภายใน 15 วินาที (โปรดอ้างอิงหัวข้อ “ขั้นตอนการสตาร์ทสำรองของรถยนต์” ในบท “การสตาร์ทและการขับขี”) มิฉะนั้นระบบสัญญาณกันขโมยจะส่งเสียงเตือน

### การค้นหารถ (Find My Car)

หลังจากล็อกรถสัักพักแล้ว หากกดปุ่มล็อกบนกุกญแจรีโมท จะเป็นการเปิดใช้งานฟังก์ชันค้นหารถ โดยรถจะส่งสัญญาณไฟกะพริบและเสียงเตือนเพื่อให้ท่านสามารถระบุตำแหน่งของรถได้อย่างรวดเร็ว สามารถตั้งค่าฟังก์ชันค้นหารถได้ที่หน้าการตั้งค่ารถยนต์บนจอแสดงผลอัจฉริยะ หากกดปุ่มนี้อีกครั้งในระหว่างที่ฟังก์ชันทำงาน ฟังก์ชันการค้นหารถจะหยุดทำงานชั่วคราว หากกดปุ่มปลดล็อกบนกุกญแจรีโมทในระหว่างที่ฟังก์ชันทำงาน ระบบจะยกเลิกฟังก์ชันการค้นหารถและทำการปลดล็อกรถยนต์ทันที

### การตรวจสอบสถานะการปลดล็อก/ล็อก

เมื่อทำการปลดล็อกรถจากภายนอกในขณะที่รถล็อกอยู่ ไฟเลี้ยวจะกะพริบหนึ่งครั้ง จากนั้น ให้ดึงมือจับประตูเพื่อเปิดประตู หลังจากปิดระบบไฟฟ้าและล็อกรถจากภายนอกเรียบร้อยแล้ว ไฟเลี้ยวจะกะพริบสามครั้ง เมื่อล็อกรถจากภายนอก หากมีเสียงแตรดังขึ้นหนึ่งครั้ง แสดงว่าการล็อกไม่สำเร็จ โปรดอ้างอิงหัวข้อ "การแจ้งเตือนเมื่อล็อกรถไม่สำเร็จ" ในบทนี้

หมายเหตุ เมื่อล็อกรถเรียบร้อยแล้ว แนะนำให้สังเกตไฟเลี้ยวเพื่อ

## การสตาร์ทและการขับขี

ยืนยันสถานะการล็อก หากจำเป็น ท่านสามารถดึงมือจับประตูเบาๆ (โดยไม่กดปุ่มบนมือจับ) เพื่อยืนยันว่าประตูทุกบานล็อกสนิทแล้ว

### การปลดล็อก/ล็อกโดยไม่ใช้กุญแจ

เมื่อท่านเข้าใกล้รถพร้อมกุญแจรีโมท (เช่น เก็บไว้ในกระเป๋าเสื้อหรือกระเป๋าทือ) ท่านสามารถปลดล็อกและล็อกรถได้โดยการกดปุ่มบนมือจับประตูด้านหน้า โดยไม่จำเป็นต้องนำกุญแจออกมา

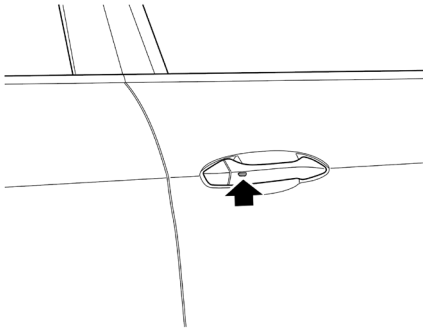

หมายเหตุ ในขณะที่ใช้งานฟังก์ชันการปลดล็อก/ล็อกโดยไม่ใช้กุญแจ โปรดตรวจสอบให้แน่ใจว่ากุญแจรีโมทอยู่ในรัศมีไม่เกิน 1.5 เมตร จากมือจับประตู

หมายเหตุ หลังจากปลดล็อกรถด้วยปุ่มบนมือจับประตูด้านหน้าแล้ว หากไม่มีการเปิดประตูหรือดำเนินการใดๆ ภายในระยะเวลาที่กำหนด ระบบจะทำการล็อกรถโดยอัตโนมัติ

### ข้อควรระวัง

หลังจากทำการล็อกประตูรถจากภายนอกด้วยวิธีอื่นแล้ว ท่านสามารถกดปุ่มที่มือจับประตูเพื่อปลดล็อกรถได้ ทั้งนี้ก่อนออกห่างจากรถ โปรดตรวจสอบให้แน่ใจว่าประตูทุกบานล็อกสนิทเรียบร้อยแล้ว

### การปลดล็อก/ล็อกด้วยกุญแจรีโมท

กดปุ่มปลดล็อกบนกุญแจรีโมท เพื่อทำการปลดล็อกรถยนต์ หลังจากปิดระบบไฟฟ้าของรถและปิดประตูทุกบาน รวมถึงฝากระโปรงหน้าและฝากระโปรงท้ายสนิทแล้ว ให้กดปุ่มล็อกบนกุญแจรีโมทเพื่อทำการล็อกรถ

**หมายเหตุ** หลังจากปลดล๊อครถด้วยกุญแจรีโมทแล้ว หากไม่มีการดำเนินการใดๆ ภายในระยะเวลาที่กำหนด ระบบจะทำการล๊อครถโดยอัตโนมัติ

### การปลดล๊อค/ล๊อคด้วยดอกกุญแจ

เปิดฝาครอบกุญแจบนประตูฝั่งผู้ขับขี จากนั้นเสียบดอกกุญแจเข้าไปในรูกุญแจ หมุนทวนเข็มนาฬิกาเพื่อล๊อครถ และหมุนตามเข็มนาฬิกาเพื่อปลดล๊อครถ

**หมายเหตุ** หลังจากปลดล๊อคด้วยดอกกุญแจและเปิดประตูรถแล้ว หากไม่มีการสตาร์ทหรือกดปุ่มปลดล๊อคบนกุญแจรีโมทภายในเวลาที่กำหนด (เกินสิบวินาที) ระบบสัญญาณกันขโมยจะส่งสัญญาณเตือน

### กรณีลืมกุญแจรีโมทไว้ในรถ

ในกรณีที่ลืมกุญแจรีโมทหนึ่งดอกอยู่ในรถ และมีการล๊อครถด้วยกุญแจรีโมทอีกดอกหนึ่งจากภายนอก ฟังก์ชันการสตาร์ทระบบไฟฟ้าของกุญแจรีโมทที่อยู่ในรถจะถูกปิดการใช้งาน แต่ฟังก์ชันล๊อคและปลดล๊อครถยังสามารถใช้งานได้ตามปกติ ขณะนี้ สามารถปลดล๊อครถได้ด้วยกุญแจรีโมทดอกที่สองที่อยู่ภายนอกรถ และฟังก์ชันการสตาร์ทของกุญแจรีโมทที่อยู่ในรถจะกลับมาทำงานได้อีกครั้งโดยอัตโนมัติ

## การสตาร์ทและการขับขี

### สวิตช์ล็อกภายในรถ

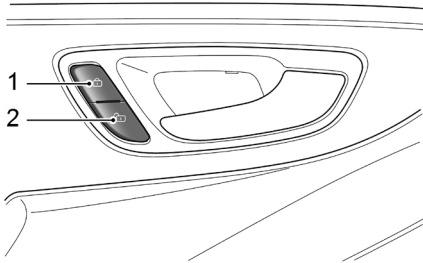

- 1 สวิตช์ล็อก
- 2 สวิตช์ปลดล็อก

ในขณะที่ไม่ได้เปิดใช้งานระบบป้องกันการโจรกรรม หากกดสวิตช์ล็อกภายในรถ (ตำแหน่ง 1) หลังจากปิดประตูทุกบานสนิทแล้ว จะสามารถล็อกประตูทุกบานได้ และหากกดสวิตช์ปลดล็อก (ตำแหน่ง 2) จะสามารถปลดล็อกประตูทุกบานได้พร้อมกัน

หากประตูรถ ผิดกระโปรงหน้าหรือประตูท้ายปิดสนิททุกบาน เมื่อกดสวิตช์ล็อกของล็อกภายใน ไฟแสดงสถานะสีเหลืองด้านล่างสวิตช์ล็อกจะสว่างขึ้น

หากประตูฝั่งผู้โดยสาร ผิดกระโปรงหน้า หรือผิดกระโปรงท้ายยังเปิดอยู่ เมื่อกดสวิตช์ล็อกของล็อกภายในรถ ไฟแสดงสถานะสีเหลืองข้างสวิตช์ล็อกจะกะพริบ

### มือจับประตูภายใน

ท่านสามารถปลดล็อกและเปิดประตูรถได้โดยการดึงมือจับด้านใน



**เมื่อใช้กุญแจรีโมทล็อกรถจากภายนอกและระบบป้องกันการโจรกรรมทำงาน สำหรับรถบางรุ่นที่ติดตั้งฟังก์ชันซูเปอร์ล็อก จะไม่สามารถใช้มือจับด้านในเปิดประตูได้ ดังนั้น ห้ามมีบุคคลหรือสัตว์เลี้ยงติดค้างอยู่ในรถเมื่อทำการล็อกรถด้วยกุญแจรีโมท เนื่องจากจะไม่สามารถออกจากรถได้จากภายใน ซึ่งอาจส่งผลให้เกิดอันตรายถึงแก่ชีวิต**

### การล็อกประตูอัตโนมัติขณะขับขี

เมื่อรถเคลื่อนที่ไปข้างหน้าและมีความเร็วเกินกว่าที่กำหนด ประตูทุกบานจะล็อกโดยอัตโนมัติ

### ระบบปลดล็อกอัตโนมัติหลังเกิดการชน



**หากระบบทำการปลดล็อกอัตโนมัติหลังเกิดการชน โปรดตรวจสอบเส้นทางอพยพที่ปลอดภัยและออกจากรถทันที หรือขอความช่วยเหลือโดยเร็วที่สุด**

ในกรณีที่เกิดอุบัติเหตุรุนแรงจนลดความเร็วหรือความปลอดภัยทำงาน ระบบจะสั่งปลดล็อกประตูหนึ่งครั้ง โดยประตูทุกบานจะถูกปลดล็อกโดยอัตโนมัติ เพื่อให้สามารถออกจากตัวรถได้อย่างทันที

**หมายเหตุ** ขณะที่ระบบปลดล็อกอัตโนมัติหลังเกิดการชนทำงาน ไฟฉุกเฉินจะกะพริบอย่างต่อเนื่อง หลังจากผ่านไปประมาณ 5 วินาที จึงจะสามารถกดสวิทช์ไฟฉุกเฉินเพื่อปิดไฟฉุกเฉินได้

### การแจ้งเตือนเมื่อล็อกรถไม่สำเร็จ

หากพยายามล็อกรถในขณะที่ประตูด้านผู้ขับขีปิดไม่สนิท หรือยังไม

ได้ปิดระบบไฟฟ้า ระบบจะไม่สามารถล็อกประตูได้ และจะมีเสียงแตรดังขึ้นหนึ่งครั้งเพื่อแจ้งเตือนว่าการล็อกไม่สำเร็จ ในกรณีนี้ระบบป้องกันการโจรกรรมจะไม่ทำงาน

ในกรณีที่ประตูด้านผู้ขับขีปิดสนิทแล้ว แต่ประตูด้านผู้โดยสารฝากระปรงหน้า หรือฝากระปรงท้ายบานใดบานหนึ่งปิดไม่สนิท เมื่อกดล็อกรถ จะมีเสียงแตรดังขึ้นหนึ่งครั้งเพื่อแจ้งเตือนว่าการล็อกไม่สำเร็จ ขณะนี้ระบบป้องกันการโจรกรรมจะทำงานเพียงบางส่วน (เฉพาะประตู ฝากระปรงหน้าหรือฝากระปรงท้ายที่ปิดสนิทจะถูกล็อก ส่วนบานที่เปิดอยู่จะไม่ถูกล็อก) เมื่อประตู ฝากระปรงหน้าหรือฝากระปรงท้ายบานที่เปิดอยู่ถูกปิดสนิท ระบบจะเข้าสู่โหมดป้องกันการโจรกรรมเต็มรูปแบบโดยอัตโนมัติ อย่างไรก็ตาม หากท่านนำกุญแจรีโมทกลับเข้าไปในรถ (หรือสืมทิ้งไว้) เมื่อปิดประตูบานที่เปิดอยู่ ระบบจะทำการปลดล็อกรถทั้งคันโดยอัตโนมัติเพื่อป้องกันการลืมกุญแจไว้ในรถ

**หมายเหตุ** หากรถล็อกอยู่และท่านปลดล็อกและเปิดเฉพาะฝากระปรงท้าย หากมีการนำกุญแจรีโมทกลับเข้าไปในรถ (หรือสืมทิ้งไว้) แล้วปิดฝากระปรงท้าย ฝากระปรงท้ายจะติดเปิดออกโดยอัตโนมัติเพื่อแจ้งเตือนว่ากุญแจอยู่ภายในรถ

## การสตาร์ทและการขับขี

---

หมายเหตุ โปรดตรวจสอบให้แน่ใจว่ารถยนต์ล็อกสนิทเรียบร้อย  
แล้วก่อนเดินห่างจากรถ เพื่อความปลอดภัยและป้องกันการ  
สูญหายของทรัพย์สิน

### ระบบตรวจจับเด็กตกค้างภายในรถ\*

ระบบตรวจจับเด็กตกค้างภายในรถใช้เซ็นเซอร์ในการตรวจจับเด็กที่  
อยู่ในห้องโดยสาร เมื่อสิ้นสุดการเดินทาง หากระบบตรวจพบ  
เด็กตกค้างอยู่ในรถ หากยังมีเด็กอยู่ในรถ ระบบจะส่งเสียง  
เตือน หากจำเป็น ระบบจะยกระดับการเตือนและสั่งการให้ระบบ  
ปรับอากาศทำงาน เพื่อดึงดูดความสนใจจากภายนอก หรือลดความ  
เสี่ยงอันตรายต่อเด็กที่อาจเกิดจากอุณหภูมิที่สูงเกินไปภายในห้อง  
โดยสาร

## ประตูท้าย

### ประตูท้ายแมนนวล\*



หากมีความจำเป็นต้องเปิดประตูท้ายทิ้งไว้ในขณะขับขี่หรือซึลยางระหว่างตัวถังกับประตูท้ายเกิดความเสียหายแนะนำให้ปิดกระจกหน้าต่างทุกบาน และเลือกโหมดเดาหน้า พร้อมทั้งตั้งค่าพัดลมระบบปรับอากาศไปที่ความเร็วสูงสุด เพื่อป้องกันไม่ให้อากาศเสียหรือก๊าซมลพิษภายนอกเข้ามาในห้องโดยสาร

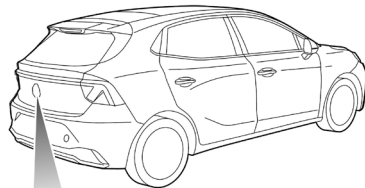

วิธีการเปิดประตูท้ายมีดังต่อไปนี้

- 1 เมื่อระบบไฟฟ้าปิดอยู่หรือรถหยุดนิ่ง กดปุ่มเปิดประตูท้าย (ตำแหน่ง B) บนกุญแจรีโมทค้ำงไว้เกิน 2 วินาทีเพื่อปลดล็อกประตูท้าย จากนั้นจึงสามารถยกประตูท้ายขึ้นเพื่อเปิดได้
- 2 ในกรณีที่รถปลดล็อกอยู่ หรือมีกุญแจที่ถูกต้องอยู่ในระยะ 1 เมตรจากประตูท้าย ท่านสามารถกดปุ่มเปิดที่ประตูท้ายเพื่อเปิดได้โดยตรง (ตำแหน่ง A)

## ประตู่ท้ายไฟฟ้า\*



หากมีความจำเป็นต้องเปิดประตู่ท้ายทิ้งไว้ในขณะขับขีหรือซึลยาระหว่างตัวถังกับประตู่ท้ายเกิดความเสียหายแนะนำให้ปิดกระจกหน้าต่างทุกบาน และเลือกโหมดเป่าหน้า พร้อมตั้งค่าพัดลมระบบปรับอากาศไปที่ความเร็วสูงสุด เพื่อป้องกันไม่ให้อากาศเสียหรือก๊าซมลพิษภายนอกเข้ามาในห้องโดยสาร



ก่อนดำเนินการเปิด-ปิดประตู่ท้าย โปรดตรวจสอบให้แน่ใจว่าไม่มีอวัยวะส่วนใดของร่างกายอยู่ในตำแหน่งที่อาจถูกหนีบหรือได้รับบาดเจ็บ

สามารถใช้งานประตู่ท้ายไฟฟ้าได้เมื่อรถยนต์อยู่ในตำแหน่งเกียร์ P/N เท่านั้น

ระบบจะส่งเสียงเตือนขณะประตู่ท้ายไฟฟ้ากำลังเปิดหรือปิด

หมายเหตุ ฟังก์ชันประตู่ท้ายไฟฟ้าอาจอาจแตกต่างกันไป ขึ้นอยู่กับสเปคของรถยนต์แต่ละรุ่น

## วิธีเปิด-ปิดประตู่ท้ายไฟฟ้า



A



B



C



ท่านสามารถเปิดหรือปิดประตู่ท้ายไฟฟ้าได้ตามวิธีดังต่อไปนี้

- เปิด/ปิดประตู่ท้ายจากภายนอกรถ: เมื่อรถยนต์อยู่ในสถานะปลดล็อก หรือมีกุญแจที่ถูกต้องอยู่ในระยะ 1 เมตรจากประตู่ท้าย ให้กดปุ่ม A เพื่อเปิด และกดปุ่ม B เพื่อปิดประตู่ท้ายไฟฟ้า
- เปิด/ปิดประตู่ท้ายด้วยกุญแจรีโมท: เมื่อรถยนต์อยู่ในสถานะล็อก ให้กดปุ่มเปิดประตู่ท้ายบนกุญแจรีโมทค้างไว้ (ตำแหน่ง C) ประตู่

## การสตาร์ทและการขับขึ้น

ท้ายจะเปิดหรือปิดโดยอัตโนมัติ

- **เปิด/ปิดประตูท้ายจากภายในรถ:** สามารถแตะสวิตช์ประตูท้ายบนจอแสดงผลระบบเครื่องเสียงเพื่อเปิดหรือปิดประตูท้าย

**หมายเหตุ** กรณีที่รถจอดอยู่บนทางสูงชันมาก ประตูท้ายอาจไม่สามารถเปิดหรือปิดด้วยไฟฟ้าได้ เนื่องจากจุดศูนย์ถ่วงของรถมีการเปลี่ยนแปลง

หากไม่สามารถเปิดประตูท้ายได้อย่างถูกต้องตามความสูงที่ตั้งไว้หรือไม่สามารถปิดสนิท ให้ลองใช้มือค่อยๆ ปิดประตูท้ายให้สนิท เพื่อให้ระบบประตูท้ายไฟฟ้ากลับมาทำงานเป็นปกติอีกครั้ง

**หมายเหตุ** เมื่อต้องเปิด-ปิดประตูท้ายด้วยมือ ห้ามออกแรงฝืนหรือกระชากอย่างรวดเร็ว เนื่องจากอาจทำให้ระบบประตูท้ายไฟฟ้าได้รับความเสียหาย

### ระบบป้องกันการหนีบ

**ขณะเปิดประตูท้าย:** หากระบบตรวจพบสิ่งกีดขวางขัดขวางการเปิดประตูท้ายจะหยุดทำงานทันที โดยรถบางรุ่นอาจขยับประตูท้ายปิดเล็กน้อยเพื่อแจ้งให้ทราบว่าพบสิ่งกีดขวาง

**ขณะปิดประตูท้าย:** หากระบบตรวจพบสิ่งกีดขวางขัดขวางการปิดประตูท้ายจะหยุดทำงานทันที โดยรถบางรุ่นจะตีกลับไปทิศทางเปิดเล็กน้อยเพื่อแจ้งให้ทราบว่าพบสิ่งกีดขวาง

**หมายเหตุ** ประตูท้ายไฟฟ้ามีระบบป้องกันความร้อนเกิน หากมีการใช้งานต่อเนื่องซ้ำๆ ในเวลาอันสั้น ระบบจะปิดฟังก์ชันการเปิดและปิดด้วยไฟฟ้าชั่วคราวเพื่อป้องกันความเสียหาย ในกรณีนี้สามารถปิดประตูท้ายให้สนิทได้ด้วยมือ และรออย่างน้อย 3 นาทีเพื่อให้ระบบประตูท้ายไฟฟ้ากลับมาทำงานเป็นปกติ

**หมายเหตุ** หากระบบป้องกันการหนีบถูกกระตุ้นให้ทำงานติดต่อกันหลายครั้ง ระบบจะปิดฟังก์ชันการเปิดและปิดด้วยไฟฟ้าเพื่อป้องกันความเสียหาย ในกรณีนี้ สามารถปิดประตูท้ายให้สนิทได้ด้วยมือ เพื่อให้ระบบประตูท้ายไฟฟ้ากลับมาทำงานเป็นปกติ

## การตั้งค่าระดับความสูงในการเปิดประตูท้ายไฟฟ้า

ผู้ใช้งานสามารถตั้งค่าระดับความสูงในการเปิดประตูท้ายไฟฟ้าได้ตามต้องการโดยใช้ปุ่มเปิดประตูท้ายไฟฟ้า โดยชุดควบคุมประตูท้ายไฟฟ้าจะบันทึกค่าความสูงล่าสุดไว้ในหน่วยความจำ นอกจากนี้ ท่านยังสามารถตั้งค่าระดับความสูงในการเปิดประตูท้ายไฟฟ้าผ่านจอแสดงผลระบบเครื่องเสียงได้

### วิธีการตั้งค่าแบบที่ 1

- 1 เปิดประตูท้ายไปที่ความสูงที่ต้องการและหยุดให้สนิท
- 2 จากนั้น กดปุ่มเปิดประตูท้ายค้างไว้เกิน 3 วินาที จนกระทั่งได้ยินเสียงสัญญาณเตือน 1 ครั้ง เพื่อยืนยันว่าการตั้งค่าเสร็จสมบูรณ์

### วิธีการตั้งค่าแบบที่ 2

- 1 เปิดจอแสดงผลระบบเครื่องเสียง ไปที่หน้าการตั้งค่ารถยนต์ และปรับแถบสไลด์เพื่อเลือกระดับความสูงในการเปิดตามที่ต้องการ

**หมายเหตุ** หากระบบประตูท้ายไฟฟ้าทำงานผิดปกติ รถบางคันจะแสดงข้อความเตือน "Power Liftgate System Fault" บนจอแสดงผลข้อมูลทั่วไป โปรดนำรถเข้ารับการตรวจสอบที่ศูนย์บริการที่รับบริการแต่งตั้ง

## การเปิดประตูท้ายในกรณีฉุกเฉิน

สวิตช์เปิดประตูท้ายฉุกเฉินติดตั้งอยู่บริเวณด้านในของชุดล็อกประตูท้าย

พับพนักพิงเบาะนั่งด้านหลังลง เพื่อให้สามารถเข้าถึงฝาปิดช่องปลดล็อกฉุกเฉินบนแผงประตูท้าย

แกะฝาปิดด้วยมือ (ตำแหน่ง A) จากนั้น ใช้เครื่องมือที่เหมาะสมหมุนปุ่มปลดล็อกฉุกเฉินทวนเข็มนาฬิกา (ตำแหน่ง B) เพื่อเปิดประตูท้ายจากด้านใน

# การสตาร์ทและการขับขี่

ประตูท้ายไฟฟ้า\*

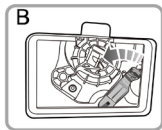
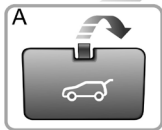
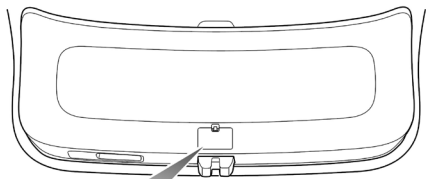

ประตูท้ายแมนนวล\*

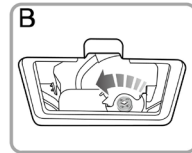
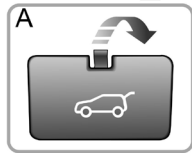
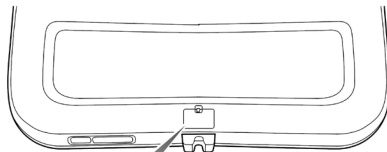

3

### การขับขีอย่างประหยัดและเป็นมิตรต่อสิ่งแวดล้อม

#### การรันอินรถใหม่

ระบบต่างๆ ของรถยนต์จำเป็นต้องใช้ระยะเวลาในการปรับสภาพให้เข้ากับการขับขีในชีวิตประจำวัน ดังนั้น เพื่อยืดอายุการใช้งานของรถยนต์ ท่านควรหลีกเลี่ยงการเร่งความเร็วอย่างกะทันหัน การชะลอความเร็วอย่างกะทันหัน หรือการเบรกฉุกเฉินอย่างรุนแรงในช่วง 1,500 กิโลเมตรแรก

#### การรักษาสิ่งแวดล้อม

รถยนต์ของท่านได้รับการออกแบบด้วยเทคโนโลยีอันทันสมัย เพื่อลดผลกระทบต่อสิ่งแวดล้อมให้เหลือน้อยที่สุด

#### การขับขีอย่างประหยัด

พฤติกรรมการขับขีของท่านไม่เพียงแต่จะส่งผลต่ออายุการใช้งานของรถยนต์เท่านั้น แต่ยังส่งผลกระทบต่ออัตราการสิ้นเปลืองพลังงานอีกด้วย

### การขับขีด้วยความเร็วคงที่

ควรขับขีด้วยความเร็วที่เหมาะสมและคงที่ โดยหลีกเลี่ยงการเร่งความเร็ว การออกตัว หรือการเบรกอย่างกะทันหัน การเพิ่มหรือลดความเร็วอย่างนุ่มนวลจะใช้พลังงานน้อยกว่าการเร่งความเร็วหรือการเบรกอย่างกะทันหัน อีกทั้งยังช่วยลดการสึกหรอของชิ้นส่วนกลไกต่างๆ

#### หลีกเลี่ยงการขับขีด้วยความเร็วสูงสุด

การขับขีด้วยความเร็วสูงจะส่งผลให้สิ้นเปลืองพลังงานเพิ่มขึ้นอย่างมาก และก่อให้เกิดเสียงรบกวนที่มากขึ้น

#### การขับขีโดยตรวจสอบเส้นทางล่วงหน้า

ควรหลีกเลี่ยงเส้นทางที่มีการจราจรหนาแน่นหรือติดขัด ในระหว่างการขับขี ควรประเมินสภาพการจราจรล่วงหน้า รักษาระยะห่างจากรถคันหน้าอย่างเพียงพอ และชะลอความเร็วให้ทันท่วงที หากไม่มีความจำเป็นต้องเบรก โปรดหลีกเลี่ยงการวางเท้าพักไว้บนแป้นเบรกเป็นเวลานาน เพราะจะทำให้ผ้าเบรกสึกหรอก่อนกำหนด

## การสตาร์ทและการขับขี

### การใช้อุปกรณ์ไฟฟ้าเสริมภายในรถยนต์อย่างเหมาะสม

อุปกรณ์ไฟฟ้าเสริมช่วยให้การขับขีสะดวกสบายยิ่งขึ้น อย่างไรก็ตาม การใช้งานอุปกรณ์เหล่านี้จะส่งผลให้มีการสิ้นเปลืองพลังงานมากขึ้น

### การขับขีในสภาวะพิเศษ

#### การขับขีในสภาพที่มีฝนตกหรือหิมะตก



*การเบรก การเร่งความเร็ว หรือการหักเลี้ยวอย่างกะทันหันบนถนนที่เปียกชื้น อาจทำให้ล้อเกิดการลื่นไถล ส่งผลให้ประสิทธิภาพในการควบคุมรถลดลงและอาจก่อให้เกิดอุบัติเหตุได้*

- หากกระจกหน้าต่างหรือกระจกบังลมหน้าเกิดฝ้า โปรดใช้ฟังก์ชันไล่ฝ้าของระบบปรับอากาศ หากมีละอองน้ำเกาะที่กระจกมองข้างหรือกระจกบังลมหลังเกิดฝ้า โปรดเปิดฟังก์ชันไล่ฝ้ากระจกมองข้างและกระจกบังลมหลัง (ถ้ามี)
- ในกรณีที่พื้นถนนเป็นน้ำแข็งหรือมีหิมะปกคลุม แรงเสียดทานระหว่างยางกับผิวถนนจะลดลงอย่างมาก ซึ่งเสี่ยงต่อการเกิดอุบัติเหตุได้ง่าย โปรดหยุดพักการขับขีหรือติดตั้งโซ่พันทล้อที่เหมาะสมก่อนขับรดต่อไป โปรดอ้างอิงหัวข้อ "ยางรถยนต์" ในบท "การซ่อมแซมและการบำรุงรักษา"

### การขับขี่บนถนนที่มีน้ำขัง



ห้ามขับขี่บนถนนที่มีน้ำขังหรือพื้นที่น้ำท่วมขังที่ไม่ทราบระดับความลึกที่แน่นอน มิฉะนั้นอาจส่งผลให้ระบบไฟฟ้าขัดข้อง หรือรถยนต์เกิดความเสียหายร้ายแรง (เช่น อุปกรณ์ไฟฟ้าลัดวงจร) รวมถึงความเสียหายต่อระบบไฟฟ้าเนื่องจากน้ำเข้า บริษัทฯ จะไม่รับผิดชอบต่อความเสียหายหรือความขัดข้องของรถยนต์ที่เกิดจากสาเหตุนี้ภายใต้เงื่อนไขการรับประกัน

ควรหลีกเลี่ยงการขับขี่ผ่านเส้นทางที่มีน้ำท่วมขัง หากมีความจำเป็นต้องขับลุยน้ำ โปรดปฏิบัติตามคำแนะนำดังต่อไปนี้

- ก่อนขับรถเข้าสู่บริเวณที่มีน้ำขัง ท่านต้องตรวจสอบระดับความลึกของน้ำ โดยระดับน้ำจะต้องไม่สูงเกินขอบล่างของตัวถังรถ
- หากมีความจำเป็นต้องขับลุยน้ำ โปรดปิดระบบปรับอากาศก่อนออกตัว เหยียบคันเร่งเบาๆ และต่อเนื่อง ขับขี่อย่างช้าๆ ด้วยความเร็วสม่ำเสมอ และควบคุมความเร็วไม่ให้เกิน 10 กม./ชม.
- ห้ามถอยหลังหรือจอดรถทิ้งไว้ในน้ำโดยเด็ดขาด หากระบบไฟฟ้าหยุดทำงานในขณะที่ขับลุยน้ำ ห้ามพยายามสตาร์ทรถใหม่โดยเด็ด

ขาด โปรดติดต่อศูนย์บริการที่ได้รับการแต่งตั้งเพื่อเข้ารับการตรวจสอบ

- หลังจากขับลุยน้ำแล้ว โปรดเหยียบแป้นเบรกเบาๆ และต่อเนื่อง เพื่อตรวจสอบว่าประสิทธิภาพการเบรกเป็นปกติหรือไม่ พร้อมทั้งหลีกเลี่ยงการเบรกอย่างกะทันหัน
- หลังจากขับลุยน้ำแล้ว โปรดตรวจสอบว่าระบบไฟส่องสว่างและแตรยังสามารถทำงานได้ตามปกติหรือไม่
- การขับลุยน้ำอาจส่งผลกระทบต่อการทำงานและสมรรถนะของรถยนต์ ขอแนะนำให้ท่านนำรถเข้าตรวจเช็คที่ศูนย์บริการที่ได้รับการแต่งตั้งทันที

### ข้อควรระวัง

- หากมีน้ำหรือคราบโคลนเกาะอยู่บนดิस्कเบรก ประสิทธิภาพการเบรกอาจลดลง ซึ่งจะส่งผลให้ระยะเบรกเพิ่มมากขึ้น โปรดขับขีด้วยความระมัดระวังเพื่อหลีกเลี่ยงการเกิดอุบัติเหตุ
- ผ้าเบรกที่เปียกชื้นอาจไม่สามารถทำงานได้ตามปกติ หากผ้าเบรกทำงานได้เพียงด้านเดียว จะส่งผลกระทบต่อการทำงานของคัมพัสทางและอาจก่อให้เกิดอุบัติเหตุได้
- เมื่อน้ำน้ำแข็งลลตดเข้าไปในอุปกรณ์ไฟฟ้าแรงดันสูง จะส่งผลกระทบต่ออย่างรุนแรงต่อค่าความต้านทานฉนวน เนื่องจากในน้ำมีสารนำไฟฟ้าหลายชนิด ซึ่งอาจก่อให้เกิดไฟฟ้าลัดวงจรภายในอุปกรณ์ไฟฟ้าแรงดันสูง และส่งผลเสียร้ายแรงต่อความปลอดภัยรวมถึงสมรรถนะในการขับขี

### การตรวจสอบและการบำรุงรักษา

#### ตรวจสอบแรงดันลมยางอย่างสม่ำเสมอ

การเติมลมยางที่มากเกินไปหรือน้อยเกินไป จะส่งผลให้ยางสึกหรอเร็วขึ้นและกระทบต่อประสิทธิภาพในการควบคุมรถอย่างรุนแรง หากแรงดันลมยางต่ำเกินไป จะเพิ่มแรงต้านทานการหมุนของยาง และส่งผลให้สิ้นเปลืองพลังงานมากขึ้น

#### ไม่บรรทุกสัมภาระที่ไม่มีความจำเป็น

น้ำหนักจากอุปกรณ์เสริมและสิ่งของที่ไม่จำเป็นจะเพิ่มการใช้พลังงาน โดยเฉพาะอย่างยิ่งเมื่อต้องขับขีในสภาวะที่รถหยุดและออกตัวบ่อยครั้ง ควรหมั่นทำความสะอาดโคลนและสิ่งสกปรกออกจากใต้ห้องรถอยู่เสมอ เพราะนอกจากจะช่วยลดน้ำหนักส่วนเกินแล้วยังช่วยป้องกันการกัดกร่อนของโครงสร้างตัวถังได้อีกด้วย

#### การรักษาการตั้งศูนย์ล้ออย่างถูกต้อง

ควรหลีกเลี่ยงการกระแทกกับขอบทางขณะขับขี และลดความเร็วเมื่อต้องขับขีบนสภาพถนนที่ขรุขระ การตั้งศูนย์ล้อที่ไม่ถูกต้องไม่เพียงแต่จะทำให้ยางสึกหรอก่อนกำหนดเท่านั้น แต่ยังเป็นการเพิ่มภาระให้กับระบบไฟฟ้าและส่งผลให้สิ้นเปลืองพลังงานมากขึ้นอีกด้วย

## การสตาร์ทและการปิดระบบไฟฟ้า

### การสตาร์ทระบบไฟฟ้า

เมื่อเปิดประตูฝั่งผู้ขับขีและนั่งบนเบาะนั่งผู้ขับขี แผงหน้าปัดและจอแสดงผลอัจฉริยะจะเริ่มทำงาน

- 1 เมื่อเหยียบแป้นเบรก รถยนต์จะเข้าสู่สถานะพร้อมขับขี (READY)
- 2 เลือกเกียร์ D เพื่อขับไปข้างหน้า หรือเลือกเกียร์ R เพื่อถอยหลัง

### ขั้นตอนการสตาร์ทสำรองของรถยนต์

ในกรณีที่มิีสัญญาณรบกวนรุนแรงหรือแบตเตอรี่ของกุญแจรีโมทหมด โปรดสตาร์ทรถยนต์ตามขั้นตอนการสตาร์ทสำรองดังต่อไปนี้

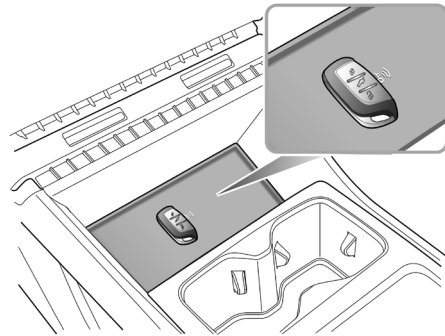

- 1 วางกุญแจรีโมทในตำแหน่งที่กำหนดตามรูปภาพ โดยหันด้านที่มีปุ่มกดขึ้น
- 2 จากนั้นเหยียบแป้นเบรก และสตาร์ทระบบไฟฟ้า

หากระบบสตาร์ทแบบไม่ใช้กุญแจยังไม่สามารถทำงานได้ตามปกติ หลังจากเปลี่ยนแบตเตอรี่กุญแจหรือออกจากพื้นที่ที่มีสัญญาณรบกวนแล้ว โปรดนำรถเข้ารับการตรวจสอบที่ศูนย์บริการที่ได้รับการแต่งตั้ง

## การสตาร์ทและการขับขี

### ข้อควรระวัง

- โปรดขอความช่วยเหลือจากผู้เชี่ยวชาญ หากไม่สามารถสตาร์ททรอยนต์ติดต่อกันเกิน 3 ครั้ง การพยายามสตาร์ทติดต่อกันหลายครั้งเกินไป อาจก่อให้เกิดความเสียหายต่อระบบไฟฟ้าและแบตเตอรี่ได้
- ทรอยนต์คันนี้ได้รับการติดตั้งระบบอิมโมบิไลเซอร์ อนุญาตให้ทำขึ้นเองจะไม่สามารถสตาร์ททรอยนต์คันนี้ได้
- ในสภาพแวดล้อมที่มีอุณหภูมิต่ำกว่า  $-10^{\circ}\text{C}$  ระบบไฟฟ้าอาจใช้เวลาในการเริ่มทำงานนานขึ้น ดังนั้น ควรปิดอุปกรณ์ไฟฟ้าที่ไม่จำเป็นทั้งหมดขณะสตาร์ททร

### การปิดระบบไฟฟ้า

โปรดปฏิบัติตามขั้นตอนดังต่อไปนี้เพื่อปิดระบบไฟฟ้า

- หลังจากจอดรออย่างปลอดภัยแล้ว ให้เหยียบแป้นเบรกค้างไว้
- เปลี่ยนตำแหน่งเกียร์ไปที่เกียร์ P
- หลังจากลงจากเบาะนั่งผู้ขับขีพร้อมกับกุญแจรีโมทแล้ว ให้กดปุ่มล็อกบนกุญแจรีโมทเพื่อปิดระบบไฟฟ้า

หากนั่งอยู่บนเบาะนั่งผู้ขับขี ท่านสามารถสั่งปิดระบบไฟฟ้าได้ โปรดจอดรถในบริเวณที่ปลอดภัยและเข้าเกียร์ P จากนั้น ไปที่เมนูควบคุมทรอยนต์บนจอแสดงผลอัจฉริยะ และเลือก [ปิดระบบไฟฟ้า] หรือไปที่ "การตั้งค่า - เกี่ยวกับทรอยนต์ - ปิดระบบไฟฟ้า" บนจอแสดงผลอัจฉริยะ หากมีการเหยียบแป้นเบรก ระบบจะทำการสตาร์ททรอยนต์ใหม่อีกครั้ง

### ข้อควรระวัง

### การเปลี่ยนเกียร์

#### การทำงานของคันเกียร์



ห้ามเปลี่ยนเกียร์จากเกียร์ D ไปยังเกียร์ R หรือเกียร์ P ในขณะที่รถกำลังเคลื่อนที่ มิฉะนั้นอาจส่งผลให้ระบบเกียร์ไฟฟ้าได้รับความเสียหายอย่างร้ายแรง หรือก่อให้เกิดอุบัติเหตุที่ร้ายแรงได้



ในระหว่างการขับขี่ ห้ามปล่อยให้รถเคลื่อนที่ด้วยตำแหน่งเกียร์ว่าง (N) โดยเด็ดขาด มิฉะนั้นอาจทำให้เกิดอุบัติเหตุได้

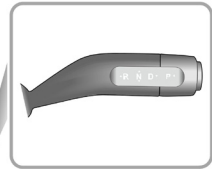

ตำแหน่งเริ่มต้นของคันเกียร์จะอยู่ที่ตำแหน่งกลางเสมอ โดยมี징หะการเปลี่ยนเกียร์สอง징หะ ทั้งในทิศทางด้านหน้าและด้านหลัง และคันเกียร์จะติคกลับไปยังตำแหน่งกลางโดยอัตโนมัติทันทีหลังจากปล่อยมือ

**หมายเหตุ** ไม่สามารถเปลี่ยนเกียร์ได้ขณะที่รถกำลังชาร์จไฟ

# การสตาร์ทและการขับขี

3

## P เกียร์จอดรถ

ระบบจะทำการล๊อครถเมื่ออยู่ในตำแหน่งเกียร์นี้ โปรตเปลี่ยนเข้าสู่เกียร์ P หลังจากทีรถจอดสนิทแล้วเท่านั้น

กดปุ่ม P ที่ด้านบนของคันเกียร์ เพื่อเข้าสู่เกียร์จอดรถ

รถยนต์จะเข้าสู่เกียร์ P โดยอัตโนมัติในกรณีดังต่อไปนี้

- เมื่อปิดระบบไฟฟ้า
- ในกรณีที่ไม่ได้เหยียบแป้นเบรก พร้อมกับมีการปลดเข็มขัดนิรภัยฝั่งผู้ขับขีและเปิดประตูฝั่งผู้ขับขี

## R เกียร์ถอยหลัง

เลือกตำแหน่งเกียร์นี้ได้เมื่อรถจอดสนิทและต้องการถอยหลังเท่านั้น

ในขณะที่รถอยู่ในโหมด READY ให้เหยียบแป้นเบรก และดันคันเกียร์ไปข้างหน้าจนสุด เพื่อเข้าเกียร์ถอยหลัง

## N เกียร์ว่าง

สามารถเลือกตำแหน่งเกียร์นี้ได้เมื่อรถจอดสนิท (เช่น ในขณะที่รอสัญญาณไฟจราจร)

หากอยู่ในตำแหน่งเกียร์ P ให้เหยียบแป้นเบรก แล้วโยกคันเกียร์ไปข้างหน้าหรือข้างหลังจนถึงจังหวะแรก รถยนต์จะเข้าสู่เกียร์ว่าง

หากอยู่ในตำแหน่งเกียร์ D ให้โยกคันเกียร์ไปข้างหน้าจนถึงจังหวะแรก รถยนต์จะเข้าสู่เกียร์ว่าง

*หมายเหตุ* ในขณะที่รถมีความเร็วสูงกว่าค่าที่กำหนด หากต้องการเปลี่ยนจากเกียร์ D เป็นเกียร์ N ท่านต้องโยกคันเกียร์ค้างไว้ในตำแหน่งเกียร์ N เป็นเวลา 1 วินาที ระบบจึงจะเข้าสู่เกียร์ว่าง

หากอยู่ในตำแหน่งเกียร์ R ให้โยกคันเกียร์ไปข้างหลังจนถึงจังหวะแรก รถยนต์จะเข้าสู่เกียร์ว่าง

## D เกียร์เดินหน้า

ใช้สำหรับการขับขีทั่วไป

ในขณะที่รถอยู่ในโหมด READY และอยู่ในตำแหน่งเกียร์ P/R/N ให้เหยียบแป้นเบรกและโยกคันเกียร์ไปข้างหลังจนสุดเพื่อเข้าเกียร์เดินหน้า

## การจอดรถในเกียร์ N (Push Mode)

หากต้องการให้รถยังคงผลัดได้แม้หลังจากปิดระบบไฟฟ้าแล้ว ท่านสามารถเปิดใช้งานโหมดการจอดรถในเกียร์ N (Push Mode) ผ่านจอแสดงผลระบบเครื่องเสียงได้

- 1 เปลี่ยนตำแหน่งเกียร์ไปที่เกียร์ P
- 2 เปิดใช้งานโหมดการจอดรถในเกียร์ N (Push Mode) ผ่านทางสวิตช์ระบบล็อกเกียร์บนหน้าจอแสดงผลระบบเครื่องเสียง
- 3 เขียบแป้นเบรกและเปลี่ยนเกียร์ไปที่เกียร์ว่าง (N) ปิดระบบไฟฟ้าของรถ ออกจากรถ และล็อกรถ ขณะนี้ สามารถผลัดรถได้
- 4 หลังจากหยุดผลัดรถแล้ว ให้ปลดล็อกรถและเปิดประตู รถจะเปลี่ยนเกียร์เป็นเกียร์ P โดยอัตโนมัติ

**หมายเหตุ** หากปิดระบบไฟฟ้าและล็อกรถขณะอยู่ในโหมดการจอดรถในเกียร์ N (Push Mode) เมื่อเปิดระบบไฟฟ้าอีกครั้งหลังจากนั้นเพียงครั้งเดียว รถอาจยังคงอยู่ในโหมดการจอดรถในเกียร์ N (Push Mode)

## โหมดป้องกัน





เมื่อต้องการจอดรถ โปรดตรวจสอบให้แน่ใจว่าได้จอดในที่ปลอดภัยและถูกต้องตามกฎหมาย จากนั้นจึงเคลื่อนรถไปยังพื้นที่ที่ปลอดภัย

## ระบบเปลี่ยนเกียร์อัตโนมัติ

หากระบบเปลี่ยนเกียร์เกิดความผิดปกติที่ส่งผลกระทบต่อการทำงานอย่างร้ายแรง แผงหน้าปัดจะแสดงสัญลักษณ์ “EP” เพื่อความปลอดภัยในการขับขี เมื่อความเร็วรถลดลงต่ำกว่าค่าที่กำหนด ระบบไฟฟ้าจะบังคับตัดการส่งกำลัง ซึ่งจะทำให้รถยนต์ไม่สามารถขับเคลื่อนต่อไปได้ โปรดติดต่อศูนย์บริการที่ได้รับ การแต่งตั้งจากบริษัทฯ เพื่อรับการตรวจสอบหรือซ่อมบำรุงโดยเร็วที่สุด

## ระบบมอเตอร์เกียร์ไฟฟ้าอัตโนมัติ

หากระบบตรวจพบความผิดปกติทั่วไปของมอเตอร์เกียร์ไฟฟ้าหรือชุดควบคุม ไฟเตือน  บนแผงหน้าปัดจะสว่างขึ้นเป็นสีเหลือง ในกรณีนี้ โปรดขับขีด้วยความระมัดระวัง ในกรณีที่เกิดความผิดปกติร้ายแรงซึ่งส่งผลกระทบต่อการทำงาน ไฟเตือน  จะสว่างขึ้นเป็น

## การสตาร์ทและการขับขี่

สีแดง ในกรณีนี้ โปรดจอดรถในพื้นที่ปลอดภัยทันที และติดต่อศูนย์บริการที่ได้รับการแต่งตั้งจากบริษัทฯ เพื่อเข้ารับการตรวจสอบหรือซ่อมแซม

### การจำกัดกำลังของระบบเกียร์ไฟฟ้า

ในสภาวะที่ต้องออกตัวท่ามกลางอุณหภูมิสูงบ่อยครั้ง การเร่งหรือลดความเร็วอย่างต่อเนื่อง การขับขึ้นทางลาดชันเป็นเวลานาน หรือระบบเกียร์ไฟฟ้าต้องรับภาระหนักเกินไป อาจส่งผลให้ระบบเกียร์ไฟฟ้าเกิดความร้อนสูงเกินไป



ในบางกรณี ระบบจะทำการจำกัดกำลังเพื่อป้องกันความเสียหายที่อาจเกิดขึ้นกับมอเตอร์ โดยไฟเตือน  บนแผงหน้าปัดจะสว่างขึ้น

หากเกิดกรณีนี้ ท่านควรจอดรถในพื้นที่ปลอดภัยหรือลดภาระการบรรทุกทุกสิ่ง จากนั้นให้ขับขี่ด้วยความเร็วคงที่เพื่อช่วยระบายความร้อนของมอเตอร์ เมื่อมอเตอร์เย็นลงและไฟเตือนดับลงแล้ว ท่านจึงจะสามารถขับขี่ได้ตามปกติ

หากระบายความร้อนระบบเกียร์เป็นเวลาพอสมควรแล้ว (ประมาณ 20 นาที) แต่ไฟเตือนยังคงสว่างอยู่ โปรดจอดรถในพื้นที่ปลอดภัย และติดต่อศูนย์บริการที่ได้รับการแต่งตั้งจากบริษัทฯ เพื่อรับการ

ตรวจสอบหรือซ่อมแซมทันที มิฉะนั้นอาจก่อให้เกิดความเสียหายร้ายแรงต่อระบบเกียร์ไฟฟ้าได้

### ระบบไฟฟ้าขัดข้อง

เมื่อระบบไฟฟ้าเกิดความผิดปกติทั่วไป ไฟเตือน  บนแผงหน้าปัดจะสว่างขึ้นเป็นสีเหลือง ในกรณีนี้ โปรดทำการนัดหมายกับศูนย์บริการเพื่อเข้ารับการซ่อมแซม สำหรับความผิดปกติที่ส่งผลกระทบต่อการทำงานอย่างร้ายแรง ไฟเตือน  จะสว่างขึ้นเป็นสีแดง ในกรณีนี้ โปรดขับขี่ด้วยความระมัดระวังหรือจอดรถในพื้นที่ปลอดภัย และติดต่อศูนย์บริการที่ได้รับการแต่งตั้งจากบริษัทฯ เพื่อรับการตรวจสอบหรือซ่อมแซมทันที

ในกรณีที่เกิดความขัดข้องในบางส่วน ระบบไฟฟ้าจะบังคับตัดการส่งกำลัง ซึ่งจะทำให้รถยนต์ไม่สามารถขับเคลื่อนต่อไปได้ โปรดติดต่อศูนย์บริการที่ได้รับการแต่งตั้งจากบริษัทฯ เพื่อรับการตรวจสอบหรือซ่อมบำรุงโดยเร็วที่สุด

### โหมด One-pedal



ห้ามละเลยการประเมินสภาพถนนเพียงเพราะความสะดวกสบายของโหมด One-pedal ในกรณีฉุกเฉิน ท่านยังคงต้องเหยียบแป้นเบรกเพื่อหยุดรถ โปรดเตรียมพร้อมที่จะเบรกตลอดเวลาเพื่อความปลอดภัยในการขับขี่



ห้ามใช้โหมด One-pedal หากสภาพถนนมีความเสี่ยงที่จะทำให้รถลื่นไถล



โหมด One-pedal จะไม่สามารถใช้งานได้ในสถานการณ์ดังต่อไปนี้

- ผู้ขับขี่ไม่ได้คาดเข็มขัดนิรภัยหรือปิดประตูรถไม่สนิท
- ระบบเบรกเกิดความขัดข้อง
- ระบบไฟฟ้าเกิดความขัดข้อง
- โหมดหิมะทำงานอยู่
- โหมด Comfort ทำงานอยู่

- เกียร์ไม่ได้อยู่ในตำแหน่งเดินหน้า (D)
- ระบบช่วยขับขี่ทำงานอยู่

ท่านสามารถเลือกเปิดหรือปิดโหมด One-pedal ได้ผ่านเมนูการตั้งค่าการขับขี่บนจอแสดงผลระบบเครื่องเสียง

เมื่อเปิดใช้งานโหมด One-pedal และรถอยู่ในตำแหน่งเกียร์ D ผู้ขับขี่จะสามารถควบคุมความเร็วของรถได้ผ่านคันเร่งเพียงอย่างเดียว โดยการเหยียบคันเร่งจะทำให้รถเร่งความเร็ว และการปล่อยคันเร่งจะทำให้รถชะลอความเร็วลงจนกระทั่งหยุดนิ่ง ท่านสามารถควบคุมระดับการชะลอความเร็วได้ด้วยการปล่อยคันเร่งในระดับที่แตกต่างกัน ยิ่งปล่อยคันเร่งมากเท่าใด แรงหน่วงจากการชะลอรถจะยิ่งเพิ่มขึ้น และหากปล่อยคันเร่งจนสุด ระบบจะสร้างแรงหน่วงในการชะลอรถสูงสุด เมื่อเกียร์ไม่ได้อยู่ในตำแหน่ง D ฟังก์ชัน One-pedal จะไม่ทำงาน แม้ว่าท่านจะยังคงเห็นสถานะการเปิดใช้งานโหมด One-pedal บนหน้าจอก็ตาม ในกรณีนี้ท่านต้องใช้แป้นเบรกเพื่อควบคุมการชะลอความเร็วหรือหยุดรถด้วยตนเอง

ประสิทธิภาพในการชะลอความเร็วของโหมด One-pedal อาจลดลงเมื่อกำลังไฟชาร์จต่ำเกินไป เช่น ในสถานะที่ระดับแบตเตอรี่สูงเกินไป หรืออุณหภูมิแวดล้อมต่ำเกินไป

## การสตาร์ทและการขับขี่

เมื่อความเร็วรถต่ำมาก ระบบช่วยเตือนเมื่อเสี่ยงต่อการชนรถยนต์คันหน้าขณะขับขี่ (FCW) และระบบเบรกฉุกเฉินอัตโนมัติ (AEB) อาจไม่ทำงาน ในขณะที่ใช้งานโหมด One-pedal โพรดขับขี่ด้วยความระมัดระวังและเตรียมพร้อมที่จะเหยียบแป้นเบรกเสมอ

หลังจากรถหยุดนิ่งโดยสมบูรณ์ด้วยโหมด One-pedal ระบบจะเปิดใช้งานระบบป้องกันการไหลของรถโดยไม่ต้องเหยียบเบรกค้างโดยอัตโนมัติ หลังจากเปิดใช้งานระบบป้องกันการไหลของรถโดยไม่ต้องเหยียบเบรกค้างแล้ว ระบบเบรกมือไฟฟ้า (EPB) จะทำงานโดยอัตโนมัติในสถานการณ์ดังต่อไปนี้

- รถจอดนิ่งสนิทนานเกิน 10 นาที
- ผู้ขับขี่ปลดเข็มขัดนิรภัย หรือเปิดประตูด้านผู้ขับขี่

หากต้องการกลับมาขับขี่อีกครั้ง ให้เหยียบคันเร่ง ระบบเบรกมือไฟฟ้า (EPB) จะถูกปลดโดยอัตโนมัติ

เพื่อให้แน่ใจว่าระบบป้องกันการไหลของรถโดยไม่ต้องเหยียบเบรกค้างจะทำงานได้อย่างถูกต้องหลังจากรถหยุดนิ่งในโหมด One-pedal โพรดคาดเข็มขัดนิรภัยตลอดเวลาในขณะที่ขับขี่

**หมายเหตุ** แม้ว่าโหมด One-pedal จะสามารถชะลอรถจนหยุด

นิ่งได้ แต่ยังคงมีความเสี่ยงที่รถอาจลื่นไถลได้เมื่อจอดบนทางลาดชัน ห้ามพึ่งพาความสะดวกสบายของโหมด One-pedal เพียงอย่างเดียวในการหยุดรถ โปรดเลือกใช้การจอดรถที่เหมาะสมและปลอดภัยเสมอ

ในขณะที่รถอยู่ในโหมด One-pedal และขับขี่ด้วยความเร็วต่ำ หากท่านปล่อยคันเร่งพร้อมกับปิดโหมด One-pedal ผ่านจอแสดงผล ระบบเครื่องเสียง เพื่อความปลอดภัย ระบบอาจยังคงรักษาแรงหน่วงในการลดความเร็วไว้จนกระทั่งรถหยุดนิ่ง

### ข้อควรระวัง

ไม่แนะนำให้ใช้งานโหมด One-pedal ในสถานการณ์ดังต่อไปนี้ หากเปิดใช้งานโหมด One-pedal โพรดเตรียมพร้อมที่จะเหยียบแป้นเบรกเสมอ)

- เมื่อรถบรรทุกน้ำหนักเกินเกณฑ์ที่กำหนด
- เมื่อขับขี่บนทางลาดชัน
- เมื่อขับขี่บนถนนที่เปียก ลื่น มีน้ำแข็ง หรือหิมะปกคลุม
- สถานการณ์อื่นๆ ที่อาจส่งผลให้การเคลื่อนที่ของรถผิดปกติ

### โหมดการขับขี่



*การสลับโหมดการขับขี่ในระหว่างขับขี่อาจทำให้ผู้ขับขี่เสียสมาธิได้ เพื่อความปลอดภัย โปรดเปลี่ยนโหมดเมื่อสภาพการจราจรเอื้ออำนวยเท่านั้น*

ในโหมดการขับขี่ ที่ท่านสามารถปรับเปลี่ยนรูปแบบการปรับจูนที่แตกต่างกันสำหรับ การตอบสนองของกำลัง, น้ำหนักพวงมาลัย และประสิทธิภาพของระบบปรับอากาศ เป็นต้น

ท่านสามารถเลือกโหมดการขับขี่ต่างๆ ได้ที่เมนูการขับขี่และควบคุม ในหน้าการตั้งค่าบนจอแสดงผลอัจฉริยะ

#### 1 โหมดมาตรฐาน (Normal Mode)

เน้นความสมดุลของตัวรถ เหมาะสำหรับขับขี่ในชีวิตประจำวัน

#### 2 โหมดประหยัด (ECO Mode)

รถยนต์อยู่ในสถานะใช้พลังงานต่ำ เพื่อการขับขี่แบบประหยัด

#### 3 โหมดสปอร์ต (Sport Mode)

ปรับการตอบสนองให้ฉับไวและมีกำลังมากขึ้น เพื่อเพิ่มสมรรถนะในการขับขี่สูงสุด

#### 4 โหมดกำหนดเอง (CUSTOM)

ท่านสามารถปรับตั้งค่าการตอบสนองของระบบส่งกำลัง ระบบบังคับเลี้ยว และอื่นๆ ได้ด้วยตนเอง

# การสตาร์ทและการขับขี

## ระบบบังคับเลี้ยว

### การปรับตำแหน่งพวงมาลัย



ห้ามปรับตำแหน่งพวงมาลัยในขณะที่ขับขีเพื่อหลีกเลี่ยงการเกิดอุบัติเหตุร้ายแรง

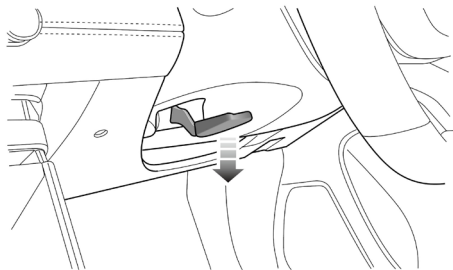

ควรปรับตำแหน่งพวงมาลัยให้เหมาะสมกับท่านั่งขับขีของท่าน

- 1 ปลดล็อคคันล็อกลงจนสุด (ตามทิศทางลูกศรในรูป)
- 2 จับพวงมาลัยให้แน่นด้วยมือทั้งสองข้าง จากนั้นปรับระดับขึ้น-ลง

เพื่อตั้งค่าความสูง และตั้ง-ผลักเพื่อปรับระยะห่างระหว่างพวงมาลัยกับร่างกาย

- 3 เมื่อได้ตำแหน่งที่เหมาะสมแล้ว ให้ดึงคันล็อกกลับขึ้นมาจนสุดเพื่อล็อกพวงมาลัยให้แน่นสนิทในตำแหน่งใหม่

### ระบบพวงมาลัยเพาเวอร์ไฟฟ้า



หากระบบพวงมาลัยเพาเวอร์ไฟฟ้าขัดข้อง พวงมาลัยจะหนักขึ้นและหมุนยาก ซึ่งส่งผลกระทบต่อความปลอดภัยในการขับขีอย่างมาก

ระบบพวงมาลัยเพาเวอร์ไฟฟ้าจะเริ่มทำงานหลังจากสตาร์ททรอยนต์โดยใช้มอเตอร์ช่วยผ่อนแรงในการบังคับเลี้ยว และจะปรับแรงเสริมการหมุนโดยอัตโนมัติตามความเร็วรถ แรงบิดในการเลี้ยว และมุมของพวงมาลัย

#### ข้อควรระวัง

ในขณะที่ระบบพวงมาลัยเพาเวอร์ไฟฟ้าทำงาน หากพวงมาลัยอยู่ในตำแหน่งหักเลี้ยวสุดเป็นเวลานาน ระบบอาจลดแรงช่วยผ่อนแรงลง ซึ่งจะทำให้ผู้ขับขีรู้สึกว่าการพวงมาลัยมีน้ำหนักหนักขึ้น

### ระดับน้ำหนักรถ

ระบบพวงมาลัยเพาเวอร์ไฟฟ้ามีระดับน้ำหนักรถให้เลือก 3 รูปแบบ

- 1 คอมฟอร์ท: แรงเสริมมาก หมุนเบา
- 2 ปกติ (Normal): แรงช่วยผ่อนแรงปานกลาง มอบน้ำหนักปานกลาง
- 3 สปอร์ต: แรงเสริมน้อย หมุนหนัก

ผู้ใช้งานสามารถเลือกฟิลลิ่งการตอบสนองของระบบพวงมาลัยเพาเวอร์ไฟฟ้าได้ 3 รูปแบบ ผ่านเมนูโหมดการขับขี่บนจอแสดงผลอัจฉริยะ

### ไฟเตือนระบบพวงมาลัยเพาเวอร์ไฟฟ้าขัดข้อง

โปรดดูรายละเอียดเพิ่มเติมได้ที่หัวข้อ "การควบคุมรถยนต์" - "แผงหน้าปัด"

ในกรณีที่มีการถอดสายไฟแบตเตอรี่ออก ไฟเตือนนี้จะสว่างขึ้นเป็นสีเหลืองหลังจากเชื่อมต่อสายไฟแบตเตอรี่กลับเข้าที่อีกครั้ง ในขณะที่

ให้หมุนพวงมาลัยไปทางซ้ายจนสุด จากนั้นหมุนไปทางขวาจนสุด เพื่อเสร็จสิ้นกระบวนการตั้งค่าเริ่มต้นแล้วไฟเตือนนี้จะดับลง

## ระบบเบรก

### ระบบเบรก

รถยนต์ซีรีส์นี้ติดตั้งระบบเบรกแบบบูรณาการ (IBS) ซึ่งมีจุดเด่นดังนี้: มีการควบคุมระบบที่ซับซ้อนเข้าด้วยกัน ตอบสนองต่อการเบรกได้รวดเร็วยิ่งขึ้น มีเสถียรภาพสูงโดยไม่ต้องพึ่งพาระบบสัญญาณภาคเป็นต้น ข้อควรระวังเมื่อใช้งานระบบ IBS

- ระบบ IBS จะทำงานเมื่อระบบขับไฟฟ้าพร้อมใช้งานเท่านั้น ห้ามปล่อยให้รถลื่นไถลในขณะที่ระบบไฟฟ้าอยู่ในสถานะ OFF โดยเด็ดขาด
- หากระบบไฟฟ้าปิดการทำงานในระหว่างขับขี่ ให้รีบเหยียบแป้นเบรกเพื่อจอร์ครถในที่ปลอดภัยทันทีเมื่อสภาพจราจรเอื้ออำนวย
- หากประสิทธิภาพของระบบ IBS ลดลงเนื่องจากพลังงานแบตเตอรี่ไม่เพียงพอหรือสาเหตุอื่น ท่านอาจต้องใช้แรงเหยียบเบรกมากกว่าปกติเพื่อให้สามารถหยุดรถได้อย่างมีประสิทธิภาพ
- เมื่อขับขี่บนถนนที่มีน้ำขังหรือฝนตกหนัก อาจเกิดฟิล์มน้ำบนผิวดิสก์เบรก ซึ่งอาจส่งผลให้ประสิทธิภาพการเบรกลดลงและระยะเบรกลาวขึ้น ในกรณีนี้ ให้รักษาระยะห่างที่ปลอดภัยจากรถคัน

หน้า และควรเหยียบแป้นเบรกเบาๆ เป็นระยะเพื่อช่วยให้ดิสก์เบรกแห้ง

- หากประสิทธิภาพการเบรกลดลงเนื่องจากตัวรถเกิดความผิดปกติ โปรดติดต่อศูนย์บริการที่ได้รับการแต่งตั้งจากบริษัทฯ เพื่อรับการตรวจสอบหรือซ่อมแซมทันที

ระบบ IBS จะทำการตรวจเช็คระบบด้วยตนเอง หลังจากปิดระบบไฟฟ้าตามปกติ ในขณะที่หากแป้นเบรกมีอาการแข็งชั่วคราวหรือเหยียบไม่ลง ถือเป็นอาการปกติของระบบ

### การนำพลังงานกลับมาใช้ใหม่ (Regenerative Braking)



แม้ว่าระบบนำพลังงานกลับมาใช้ใหม่จะช่วยลดความเร็วของรถได้ แต่ไม่สามารถใช้ทดแทนระบบเบรกได้ โปรดเตรียมพร้อมที่จะเหยียบแป้นเบรกตลอดเวลาเพื่อความปลอดภัยในการขับชี่

ในระหว่างขับชี่ เมื่อรถยนต์อยู่ในสถานะเบรกหรือสถานะสิ้นไกล ระบบนำพลังงานกลับมาใช้ใหม่จะเริ่มทำงาน โดยมอเตอร์จะเปลี่ยนพลังงานจลน์ส่วนหนึ่งให้เป็นพลังงานไฟฟ้าเพื่อนำกลับไปเก็บไว้ในแบตเตอรี่ไฟฟ้าแรงดันสูง

ระบบนำพลังงานกลับมาใช้ใหม่จะไม่ทำงานในกรณีดังต่อไปนี้

- รถอยู่ในตำแหน่งเกียร์ N
- ในขณะที่ระบบความปลอดภัยเชิงป้องกันทำงาน (เช่น ระบบ SCS และ TCS กำลังแทรกแซงแรงบิด)
- แบตเตอรี่ไฟฟ้าแรงดันสูงชาร์จเต็ม
- อุณหภูมิของแบตเตอรี่ไฟฟ้าแรงดันสูงสูงเกินไปหรือต่ำเกินไป

ท่านสามารถตั้งค่าระดับการนำพลังงานกลับมาใช้ใหม่ได้ดังนี้

### โหมด Low (ต่ำ)

ในโหมด Low จะมีการคืนพลังงานน้อย รถจะสิ้นไกลได้ระยะทางไกล และไม่รู้สึกรถถึงแรงหน่วง แผงหน้าปัดจะแสดงผลเป็นระดับ 1

### โหมด Medium (ปานกลาง)

ในโหมด Medium จะมีการคืนพลังงานในระดับปานกลาง แผงหน้าปัดจะแสดงผลเป็นระดับ 2

### โหมด High (สูง)

ในโหมด High จะมีการคืนพลังงานมาก รถจะชะลอตัวลงอย่างรวดเร็วและรู้สึกรถถึงแรงหน่วงที่ชัดเจน แผงหน้าปัดจะแสดงผลเป็นระดับ 3

### โหมด Adaptive (ปรับอัตโนมัติ)

ในโหมด Adaptive ระบบจะปรับระดับการคืนพลังงานโดยอัตโนมัติตามสภาพการจราจรและระยะห่างจากรถคันหน้า แผงหน้าปัดจะแสดงผลเป็นระดับ A

### ระบบควบคุมเสถียรภาพการทรงตัว

ระบบควบคุมเสถียรภาพการทรงตัวประกอบด้วย ระบบควบคุมการทรงตัว (SCS) และระบบป้องกันล้อหมุนฟรีและควบคุมการลื่นไถล (TCS)

ระบบ SCS ช่วยให้ผู้ขับขี่สามารถควบคุมทิศทางของรถยนต์ได้อย่างมีประสิทธิภาพ เมื่อระบบตรวจพบว่าการเคลื่อนที่จริงของรถไม่สอดคล้องกับเจตนาของผู้ขับขี่ ระบบจะเข้าแทรกแซงโดยการกระจายแรงเบรกไปยังล้อที่เหมาะสม หรือปรับการทำงานของระบบส่งกำลังเพื่อป้องกันรถลื่นไถลออกด้านข้าง พร้อมทั้งลดความเร็วลงบ้างเล็กน้อยเพื่อแก้ไขอาการล้อล็อกหรือท้ายปัด เพื่อประคองรถให้กลับเข้าสู่ทิศทางที่ถูกต้อง

ระบบป้องกันล้อหมุนฟรีและควบคุมการลื่นไถล (TCS) ทำหน้าที่เพิ่มแรงยึดเกาะถนนและเสถียรภาพในการขับเคลื่อน ระบบ TCS จะตรวจสอบความเร็วของล้อแต่ละล้ออย่างต่อเนื่อง หากตรวจพบว่าล้อใดล้อหนึ่งเกิดการหมุนฟรี ระบบจะใช้แรงเบรกกับล้อนั้นโดยอัตโนมัติ และถ่ายโอนแรงบิดไปยังล้ออื่นที่ยังมีการยึดเกาะถนนอยู่ หากล้อคู่ขับเคลื่อนเกิดการหมุนฟรีพร้อมกัน ระบบจะลดกำลังส่งเอาต์พุตของ

ระบบไฟฟ้าเพื่อควบคุมความเร็วรอบของล้อ จนกระทั่งล้อกลับมามีการยึดเกาะอีกครั้ง

หลังจากเปิดระบบไฟฟ้า ระบบ SCS และ TCS จะเปิดทำงานโดยอัตโนมัติ ท่านสามารถปิดการทำงานของระบบได้ผ่านสวิตช์บนจอแสดงผลอัจฉริยะ

**หมายเหตุ สำหรับรถยนต์ที่มีระบบ ACC ท่านจะไม่สามารถปิดการทำงานของระบบ SCS และ TCS ได้ในขณะที่ระบบ ACC กำลังทำงาน**

**หมายเหตุ การเปิดระบบ SCS และ TCS จะไม่ส่งผลกระทบต่อการทำงานของตามปกติของระบบ ABS หากรถยนต์มีการติดตั้งโช้พื้นล้อและนำให้ปิดระบบ SCS และ TCS**

### ระบบควบคุมเบรกเสริม

#### เบรกมือไฟฟ้า (EPB)



ในกรณีที่ระบบเบรกมือไฟฟ้าขัดข้องจนไม่สามารถปลดได้ ห้ามทำการลากจูงรถยนต์โดยให้ล้อด้านหลังสัมผัสพื้นโดยเด็ดขาด มิฉะนั้นอาจก่อให้เกิดความเสียหายร้ายแรงได้

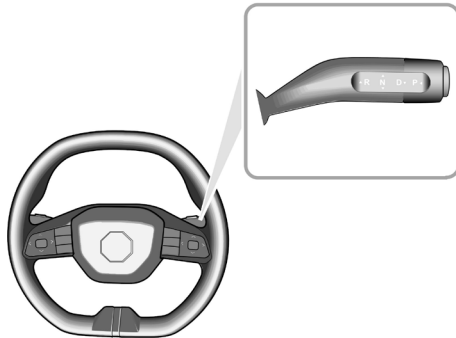

#### การเปิด/ปิดระบบ EPB

ตำแหน่งเกียร์ P และระบบเบรกมือไฟฟ้า (EPB) สัมผัสกันโดยอัตโนมัติ อาจมีเสียงมอเตอร์ทำงานขณะเปิดหรือปิดใช้งานระบบเบรกมือไฟฟ้า (EPB)

ขณะจอดจอดนิ่ง ให้กดปุ่ม P เพื่อเปิดใช้งานระบบเบรกมือไฟฟ้า

ในขณะที่ระบบเบรกมือไฟฟ้า (EPB) ทำงาน ให้เหยียบแป้นเบรกและเปลี่ยนจากเกียร์ P ไปยังเกียร์อื่น เพื่อปิดใช้งานระบบเบรกมือไฟฟ้า (EPB)

เมื่อระบบเบรกมือไฟฟ้า (EPB) ทำงานและเกียร์ไม่ได้อยู่ในตำแหน่ง P ให้คาดเข็มขัดนิรภัยผู้ขับขี่ เข้าเกียร์ D หรือ R และเหยียบคันเร่งเพื่อปิดใช้งานระบบเบรกมือไฟฟ้า (EPB)

หมายเหตุ ทุกครั้งที่ลงจากรถ โปรดตรวจสอบให้แน่ใจว่าได้เปิดใช้งานระบบเบรกมือไฟฟ้าเรียบร้อยแล้ว

หมายเหตุ อาจมีเสียงมอเตอร์ทำงานขณะเปิดหรือปิดใช้งานระบบเบรกมือไฟฟ้า (EPB)

## การสตาร์ทและการขับขี

### ข้อควรระวัง

ในกรณีที่แบตเตอรี่รถยนต์หมด ท่านจะไม่สามารถเปิดใช้งานหรือปลดระบบเบรกมือไฟฟ้าได้ ในกรณีนี้ ต้องใช้สายพ่วงแบตเตอรี่เพื่อสตาร์ทระบบไฟฟ้า โปรดอ้างอิงหัวข้อ “การพ่วงแบตเตอรี่” ในบท “กรณีฉุกเฉินระหว่างการขับขี”

### ฟังก์ชันเบรกฉุกเฉิน



การใช้งานระบบเบรกมือไฟฟ้าอย่างไม่เหมาะสม อาจก่อให้เกิดอุบัติเหตุและอันตรายต่อร่างกายได้ ห้ามใช้ระบบเบรกมือไฟฟ้าเพื่อชะลอรถขณะขับขี ยกเว้นในกรณีฉุกเฉินเท่านั้น



ห้ามปิดระบบไฟฟ้าขณะใช้ระบบเบรกมือไฟฟ้าเพื่อลดความเร็วรถ เนื่องจากอาจส่งผลอันตรายร้ายแรงได้

หากเกิดกรณีไม่สามารถหยุดรถด้วยแป้นเบรกได้ในขณะขับขี ท่านสามารถกดปุ่ม P ค้างไว้เพื่อชะลอความเร็วของรถ ในขณะที่ระบบเบรกฉุกเฉินกำลังทำงาน (โดยการกดปุ่ม P ค้างไว้) จะมีสัญญาณเสียงเตือนดังขึ้นอย่างต่อเนื่อง หากต้องการยกเลิกการเบรกฉุกเฉิน ให้ปล่อยมือจากปุ่ม P

# การสตาร์ทและการขับขี

## ระบบป้องกันล้อล็อก (ABS)



เมื่อขับขีด้วยความเร็วสูงหรือบนถนนที่เสี่ยงต่อการลื่นไถล (เช่น บริเวณที่มีน้ำขังซึ่งทำให้ยางไม่สามารถยึดเกาะถนนได้อย่างเต็มที่) ระบบ ABS อาจไม่สามารถทำให้รถหยุดนิ่งได้ในทันที ไม่ว่าในสถานการณ์ใด ผู้ขับขีมีหน้าที่รักษาระยะห่างที่ปลอดภัยจากรถคันหน้าเสมอ



ห้ามเหยียบและปล่อยแป้นเบรกซ้ำๆ โดยเด็ดขาด เพราะจะทำให้ระบบ ABS ไม่ทำงานและอาจส่งผลให้ระยะเบรกลาวขึ้น

ระบบ ABS ทำหน้าที่ปรับแรงเบรกโดยอัตโนมัติเพื่อป้องกันล้อล็อกขณะเบรก ช่วยให้ผู้ขับขีไม่สูญเสียการควบคุมทิศทางหรือเกิดอาการรถไถลออกด้านข้างในขณะที่เบรกฉุกเฉิน

ระบบนี้ช่วยให้ผู้ขับขีสามารถควบคุมทิศทางของพวงมาลัยได้ในขณะเบรกฉุกเฉิน เพื่อรักษาเสถียรภาพการทรงตัวและเพิ่มความปลอดภัยให้กับตัวรถ

ในสภาวะการเบรกปกติ ระบบ ABS จะไม่ทำงาน หากแรงเบรกสูง

กว่าแรงยึดเกาะระหว่างยางกับผิวถนนจนทำให้ล้อล็อก ระบบ ABS จะเริ่มทำงานโดยอัตโนมัติ ขณะนี้ ผู้ขับขีจะรู้สึกได้ถึงการสั่นสะเทือนที่แป้นเบรกอย่างรวดเร็ว

หากเกิดสถานการณ์ที่ต้องเบรกฉุกเฉิน ผู้ขับขีควรเหยียบแป้นเบรกให้สุดและค้างไว้เพื่อกระตุ้นการทำงานของระบบ ABS แม้ว่าอยู่บนพื้นถนนที่ลื่นก็ตาม

หมายเหตุ การขับขีบนถนนกรวด ผิวทางที่อ่อนตัว หรือถนนที่มีหิมะปกคลุม ระยะเบรกของรถที่มีระบบ ABS อาจยาวกว่าปกติ และอาจต้องใช้แรงในการบังคับเลี้ยวเพิ่มขึ้น

### ข้อควรระวัง

- แม้ว่าระบบ ABS จะช่วยเพิ่มความปลอดภัยได้อย่างมาก แต่ความปลอดภัยที่แท้จริงยังคงขึ้นอยู่กับพฤติกรรม การขับขีที่เหมาะสมของผู้ขับขีเอง
- หากระบบ ABS ชัดข้องบางส่วนหรือทั้งหมด จะไม่ส่งผลกระทบต่อประสิทธิภาพการทำงานของระบบเบรกพื้นฐาน

ระบบป้องกันการไหลของรถโดยไม่ต้องเหยียบเบรกค้ำ (AVH)



ในกรณีที่ออกตัวบนทางลาดชัน ระบบ AVH อาจไม่สามารถหยุดรถให้หยุดนิ่งสนิทได้ในทุกสภาวะ (เช่น พื้นผิวถนนที่เปียกชื้นหรือเป็นน้ำแข็ง)



หลังจากหยุดนิ่งด้วยระบบป้องกันการไหลของรถโดยไม่ต้องเหยียบเบรกค้ำแล้ว หากระบบสลับไปทำงานด้วยเบรกมือไฟฟ้า (EPB) เนื่องจากเงื่อนไขต่างๆ (เช่น การปิดระบบไฟฟ้า การเปิดประตู การปลดเข็มขัดนิรภัย หรือการปิดระบบป้องกันการไหลของรถโดยไม่ต้องเหยียบเบรกค้ำ เป็นต้น) ระบบจะไม่สามารถรับประกันความปลอดภัยในการจอดนิ่งได้ในทุกสภาวะ ตัวอย่างเช่น เมื่อล้อหลังอยู่บนพื้นน้ำแข็ง ถนนลื่น หรือความลาดชันของพื้นที่จอดรถสูงเกินไป โปรดตรวจสอบให้แน่ใจว่ารถจอดนิ่งสนิทก่อนที่จะลงจากรถ



แม้ว่ารถยนต์จะติดตั้งระบบ AVH แต่ผู้ขับขี่ต้องมีความสามารถในการขับขี่และหมั่นสังเกตสภาพแวดล้อมโดยรอบอยู่เสมอ



ระบบป้องกันการไหลของรถโดยไม่ต้องเหยียบเบรกค้ำอาจไม่สามารถสั่งการให้เบรกมือไฟฟ้าทำงานอัตโนมัติได้ในทุกสภาวะหลังปิดระบบไฟฟ้า ดังนั้น ก่อนลงจากรถโปรดตรวจสอบให้แน่ใจว่าเบรกมือไฟฟ้าทำงานแล้วและรถจอดสนิท



ต้องปิดระบบ AVH ก่อนใช้ เครื่องสร้างรถอัตโนมัติ มิฉะนั้นเบรกมือไฟฟ้าอาจทำงานโดยอัตโนมัติและก่อให้เกิดความเสียหายต่อตัวรถได้

หากต้องหยุดรถบ่อยครั้งหรือเป็นเวลานาน (เช่น ขณะรอสัญญาณไฟจราจร จอดบนทางลาด หรือรถติด) ระบบ AVH จะช่วยผู้ขับขี่ควบคุมรถยนต์และป้องกันรถยนต์เคลื่อนที่โดยไม่จำเป็นต้องเหยียบแป้นเบรกขณะจอดรถ

ระบบ AVH มี 3 สถานะการทำงานดังนี้

- 1 สถานะสแตนด์บาย: เมื่อผู้ขับขี่คาดเข็มขัดนิรภัย ปิดประตูฝั่งผู้ขับขี่และเปิดระบบไฟฟ้าแล้ว หากเปิดใช้งานระบบป้องกันการไหลของรถโดยไม่ต้องเหยียบเบรกค้ำบนจอแสดงผลอัจฉริยะ ระบบป้องกันการไหลของรถโดยไม่ต้องเหยียบเบรกค้ำจะ

## การสตาร์ทและการขับเคลื่อน

เปลี่ยนจากสถานะปิดเป็นสถานะสแตนด์บาย ในขณะที่ไฟแสดงสถานะสีขาว (A) บนแผงหน้าปัดจะสว่างขึ้น

### 2 สถานะทำงาน

- เมื่อรถอยู่ในตำแหน่งเกียร์เดินหน้า หลังจากเหยียบแป้นเบรกและรถจอดสนิท ระบบป้องกันการไหลของรถโดยไม่ต้องเหยียบเบรกค้ำจะเปลี่ยนจากสถานะสแตนด์บายเป็นสถานะทำงาน ในขณะที่ไฟแสดงสถานะสีเขียว (A) บนแผงหน้าปัดจะสว่างขึ้น

**หมายเหตุ** หากรถหยุดนิ่งโดยการเหยียบแป้นเบรกให้ล็อกตั้งแต่แรก ระบบ AVH จะเข้าสู่สถานะทำงานโดยตรง

- ในขณะที่ระบบ AVH อยู่ในสถานะทำงาน หากมีการเหยียบแป้นเบรกซ้ำอย่างแรงอีกครั้ง ระบบ AVH จะยกเลิกสถานะทำงาน
- หลังจากระบบป้องกันการไหลของรถโดยไม่ต้องเหยียบเบรกค้ำอยู่ในสถานะทำงาน หากเหยียบคันเร่งในขณะที่อยู่ในเกียร์เดินหน้า ระบบป้องกันการไหลของรถโดยไม่ต้องเหยียบเบรกค้ำจะคลายเบรกโดยอัตโนมัติตามความลาดชันของถนน

- หากเปลี่ยนไปที่เกียร์ถอยหลัง (R) ในขณะที่ระบบป้องกันการไหลของรถโดยไม่ต้องเหยียบเบรกค้ำทำงานอยู่ ระบบป้องกันการไหลของรถโดยไม่ต้องเหยียบเบรกค้ำจะคลายเบรกโดยอัตโนมัติ

### 3 การปิดใช้งาน: ปิดระบบป้องกันการไหลของรถโดยไม่ต้องเหยียบเบรกค้ำผ่านจอแสดงผลอัจฉริยะ

เมื่อระบบป้องกันการไหลของรถโดยไม่ต้องเหยียบเบรกค้ำอยู่ในสถานะทำงาน ในบางกรณี (เช่น ปลดเข็มขัดนิรภัย ปิดระบบไฟฟ้า จอดรถเป็นระยะเวลาหนึ่ง กดสวิตช์ระบบป้องกันการไหลของรถโดยไม่ต้องเหยียบเบรกค้ำ เป็นต้น) ระบบป้องกันการไหลของรถโดยไม่ต้องเหยียบเบรกค้ำจะยกเลิกการทำงานและสลับไปใช้เบรกมือไฟฟ้า (EPB) แทนโดยอัตโนมัติ

**หมายเหตุ** หากปิดระบบป้องกันการไหลของรถโดยไม่ต้องเหยียบเบรกค้ำบนจอแสดงผลอัจฉริยะขณะเหยียบแป้นเบรกอยู่ ระบบจะหยุดทำงานทันทีโดยไม่เปิดใช้งานเบรกมือไฟฟ้า (EPB)

**หมายเหตุ** ระบบป้องกันการไหลของรถโดยไม่ต้องเหยียบเบรกค้ำจะไม่ทำงานเมื่ออยู่ในตำแหน่งเกียร์ P หรือเกียร์ R

### ระบบช่วยการออกตัวบนทางลาดชัน (HAS)



ระบบช่วยการออกตัวบนทางลาดชันไม่สามารถรักษารถให้หยุดนิ่งบนทางลาดชันได้ในทุกสภาวะ (เช่น พื้นผิวถนนที่ลื่นหรือมีหิมะปกคลุม เป็นต้น) ผู้ขับขีต้องเฝ้าระวังสภาพของรถอยู่ตลอดเวลา



ขณะที่ระบบช่วยการออกตัวบนทางลาดชันทำงาน ห้ามผู้ขับขีลงจากรถโดยเด็ดขาด มิฉะนั้นอาจก่อให้เกิดอุบัติเหตุร้ายแรงได้



เมื่อขับขีบนทางลาดชันในสภาวะที่การจราจรติดขัดโปรดเหยียบแป้นเบรกค้างไว้ครู่หนึ่งก่อนที่จะออกตัวทุกครั้ง

ระบบ HSA จะช่วยพยุงรถในขณะออกตัวบนทางลาดเพื่อป้องกันไม่ให้รถไหลถอยหลัง เมื่อผู้ขับขีปล่อยเท้าจากแป้นเบรก ระบบ HSA จะช่วยรักษาแรงเบรกเพื่อให้รถหยุดนิ่งอยู่กับที่เป็นระยะเวลาสั้นๆ

ระบบช่วยการออกตัวบนทางลาดชันจะถูกเปิดใช้งานเมื่อเป็นไปตามเงื่อนไขดังต่อไปนี้

- ผู้ขับขีคาดเข็มขัดนิรภัยและปิดประตูฝั่งผู้ขับขีสนิท
- รถจอดอยู่บนทางลาดชัน
- ระบบควบคุมการทรงตัว (SCS) อยู่ในสถานะปกติ
- ระบบเบรกมือไฟฟ้า (EPB) อยู่ในสถานะปกติและปิดอยู่
- เปิดระบบไฟฟ้า
- ตำแหน่งเกียร์อยู่ในเกียร์เดินหน้า (D) หรือเกียร์ถอยหลัง (R)
- เหยียบแป้นเบรกด้วยแรงที่เหมาะสมก่อนทำการออกตัว

หมายเหตุ ระบบ HSA สามารถทำงานได้ในขณะขับถอยหลังขึ้นทางลาดชันเช่นกัน

## การสตาร์ทและการขับขี

### ระบบสัญญาณไฟแจ้งเตือน เมื่อมีการเบรกฉุกเฉิน (ESS)

ขณะขับขี หากมีการเบรกกะทันหันภายใต้เงื่อนไขที่กำหนด ไฟเบรกจะกะพริบโดยอัตโนมัติ เพื่อเตือนรถคันหลังและช่วยป้องกันการเกิดอุบัติเหตุ

**หมายเหตุ** หากมีการเปิดไฟฉุกเฉินอยู่ก่อนแล้ว ระบบ ESS จะไม่ทำงาน

หลังจากระบบ ESS ทำงาน ไฟเบรกจะหยุดกะพริบภายในเวลาไม่กี่วินาที

**หมายเหตุ** หากความเร็วรถต่ำกว่า 10 กิโลเมตร/ชั่วโมงในขณะที่ไฟเบรกหยุดกะพริบ ไฟฉุกเฉินจะทำงานโดยอัตโนมัติ สามารถปิดการทำงานของไฟฉุกเฉินได้โดยการกดสวิทช์ไฟฉุกเฉินสั้นๆ หรือเร่งความเร็วรถให้เกิน 20 กม./ชม. ต่อเนื่องนานกว่า 5 วินาที

### ระบบเบรกอัตโนมัติหลังการชน (MCB)

ระบบ MCB จะเข้าแทรกแซงการควบคุมโดยการใช้เบรกโดยอัตโนมัติหลังจากเกิดอุบัติเหตุ เพื่อลดความเร็วและเพิ่มเสถียรภาพการทรงตัวของรถยนต์

ระบบ MCB ถูกออกแบบมาเพื่อลดความเสี่ยงจากการชนซ้ำซ้อนที่อาจเกิดขึ้นเนื่องจากรถเคลื่อนที่โดยไม่สามารถควบคุมได้หลังจากการชนครั้งแรก

ระบบ MCB จะเริ่มทำงานเมื่อเป็นไปตามเงื่อนไขดังต่อไปนี้

- เกิดการชนรุนแรงจนระบบดึงกลับของเข็มขัดนิรภัยหรือถุงลมเสริมความปลอดภัยทำงาน
- ความเร็วรถน้อยกว่า 60 กิโลเมตร/ชั่วโมง
- มีการหมุนพวงมาลัยไม่เกิน 180 องศา
- ระบบควบคุมการทรงตัว (SCS) อยู่ในสถานะปกติ

หลังเกิดการชน หากผู้ขับขีเหยียบคันเร่งอย่างรุนแรง ระบบ MCB จะไม่ทำงาน

หากระบบ MCB กำลังทำงานอยู่ แต่ผู้ขับขีมีการเหยียบคันเร่งอย่างรุนแรง ระบบจะยกเลิกการเบรกโดยอัตโนมัติ

**หมายเหตุ** ระบบ MCB ไม่สามารถรับประกันการชะลอความเร็วได้ในทุกสถานการณ์การชน เนื่องจากชิ้นส่วนบางรายการอาจได้รับความเสียหายหรือขัดข้องจากแรงกระแทก ซึ่งจะส่งผลกระทบต่อการทำงานตามปกติของระบบ

### ระบบเสริมประสิทธิภาพการเบรก

ระบบเสริมประสิทธิภาพการเบรกประกอบด้วย ระบบกระจายแรงเบรก (EBD) และระบบเสริมแรงเบรกอิเล็กทรอนิกส์ (EBA)

ระบบ EBD จะปรับกระจายแรงเบรกระหว่างล้อด้านหน้าและล้อด้านหลังโดยอัตโนมัติ เพื่อรักษาประสิทธิภาพการเบรกสูงสุดภายใต้สภาวะการบรรทุกที่แตกต่างกัน

ระบบ EBA จะช่วยเพิ่มแรงเบรกไปยังล้อต่างๆ เมื่อมีการเบรกฉุกเฉินเพื่อช่วยให้ระบบ ABS ทำงานได้อย่างรวดเร็วและช่วยลดระยะการเบรกให้สั้นลง

### ระบบเสียงเตือนคนเดินถนนขณะขับขี่ด้วยความเร็วต่ำ (AVAS)

เมื่อรถขับขี่ด้วยความเร็วต่ำ ระบบจะส่งสัญญาณเสียงเตือนคนเดินถนน (AVAS) ผ่านลำโพงภายนอก เพื่อแจ้งเตือนคนเดินเท้าหรือรถคันอื่น และเพิ่มความปลอดภัยในการใช้ถนน

ลำโพงจะส่งเสียงเตือนเมื่อเป็นไปตามเงื่อนไขทั้งหมดดังต่อไปนี้

- 1 รถยนต์อยู่ในสถานะ READY
- 2 ระบบ AVAS อยู่ในสถานะปกติ
- 3 ความเร็วรถมากกว่าหรือเท่ากับ 0 กิโลเมตร/ชั่วโมง และน้อยกว่า 30 กิโลเมตร/ชั่วโมง

## ระบบตรวจสอบความผิดปกติของลมยาง (TPMS)



ระบบ TPMS ไม่สามารถทดแทนการตรวจเช็คสภาพยาง และแรงดันลมยางด้วยตนเองอย่างสม่ำเสมอได้



หากมีการใช้งานอุปกรณ์รับส่งสัญญาณวิทยุที่มีความถี่ใกล้เคียงกับระบบ TPMS ทั้งภายในหรือรอบตัวรถ อาจส่งผลให้ระบบตรวจสอบความผิดปกติของลมยางทำงานผิดปกติหรือแจ้งเตือนชั่วคราวได้

ระบบตรวจสอบความผิดปกติของลมยางจะตรวจสอบแรงดันลมยางโดยใช้เทคโนโลยีเซ็นเซอร์และการส่งสัญญาณคลื่นวิทยุ เซ็นเซอร์ TPMS จะตรวจสอบข้อมูลแรงดันลมยางและส่งไปยังตัวรับสัญญาณของรถ ท่านสามารถตรวจสอบแรงดันลมยางได้ผ่านแผงหน้าปัดหรือจอแสดงผลอัจฉริยะ ระบบ TPMS จะแจ้งเตือนเมื่อแรงดันลมยางต่ำ แต่ไม่สามารถทดแทนการบำรุงรักษาตามปกติได้ โปรดอ้างอิงหัวข้อ "ยางรถยนต์" ในบท "การซ่อมแซมและการบำรุงรักษา"

**หมายเหตุ** ระบบ TPMS จะแจ้งเตือนเมื่อแรงดันลมยางต่ำกว่าเกณฑ์ที่กำหนดเท่านั้น แต่ระบบไม่สามารถเติมลมยางให้ท่านได้



หากไฟเตือนระบบตรวจสอบความผิดปกติของลมยางสว่างขึ้นพร้อมข้อความ "XX Tyre Low Pressure Or XX Tyre Insufficient Pressure" ต้องจอดรถในบริเวณที่ปลอดภัยทันที เพื่อตรวจสอบและเติมลมยางให้ได้ค่ามาตรฐานตามที่กำหนด โปรดอ้างอิงค่าแรงดันลมยางที่ถูกต้อง (ในขณะยางเย็น) ได้จากสติ๊กเกอร์ที่ติดอยู่บริเวณเสา B

การขับขี่ในขณะที่ลมยางต่ำเกินไป อาจส่งผลให้ยางเกิดความร้อนสูงเกินไปจนนำไปสู่ความเสียหายของโครงสร้างยางได้ นอกจากนี้ การใช้แรงดันลมยางที่ไม่เหมาะสมจะลดประสิทธิภาพการประหยัดพลังงานและอายุการใช้งานของยาง รวมถึงส่งผลกระทบต่อสมรรถนะการควบคุมรถและประสิทธิภาพการเบรก

### การเรียนรู้ด้วยตนเองของอุปกรณ์ TPMS

เมื่อมีการเปลี่ยนเซ็นเซอร์ TPMS หรือตัวรับสัญญาณ หรือมีการสลัวยาง จำเป็นต้องให้ระบบ TPMS ทำการเรียนรู้ด้วยตนเองใหม่ โดยรถยนต์บางรุ่นสามารถดำเนินการได้ตามขั้นตอนดังนี้

- 1 ปิดระบบไฟฟ้าและล็อกรถทิ้งไว้เป็นเวลา 25 นาที

- 2 ขับขีด้วยความเร็วสูงกว่า 40 กม./ชม. ต่อเนื่องเป็นเวลา 15 นาที โดยแนะนำให้ขับเข้าโค้งบ่อยครั้งในระหว่างขับขี

**หมายเหตุ** โปรดตรวจสอบให้แน่ใจว่าเซ็นเซอร์ TPMS ที่ใช้เป็นอะไหล่แท้จากโรงงานผู้ผลิตเท่านั้น

**หมายเหตุ** หากกระบวนการเรียนรู้ล้มเหลว ไฟเตือนระบบตรวจสอบความผิดปกติของลมยางจะสว่างขึ้น โปรดลองปฏิบัติตามขั้นตอนข้างต้นอีกครั้ง

หากมีข้อสงสัยใดๆ ในระหว่างกระบวนการเรียนรู้ระบบด้วยตนเอง โปรดติดต่อศูนย์บริการที่ได้รับการแต่งตั้งในพื้นที่ของท่าน

## การบรรทุกสัมภาระ



เมื่อบรรทุกสัมภาระ ห้ามบรรทุกเกินพิกัดน้ำหนักสูงสุดของรถ รวมถึงน้ำหนักบรรทุกที่อนุญาตบนเพลาล้อหน้าและเพลาล้อหลัง มิฉะนั้นอาจส่งผลให้รถยนต์เสียหายหรือก่อให้เกิดอุบัติเหตุที่นำไปสู่การบาดเจ็บหรือเสียชีวิตได้

## การบรรทุกสัมภาระในห้องเก็บสัมภาระ



เมื่อวางสิ่งของในพื้นที่เก็บสัมภาระด้านหลังเบาะนั่งโปรดตรวจสอบให้แน่ใจว่าพนักพิงเบาะนั่งด้านหลังอยู่ในตำแหน่งตั้งตรงและล็อกอย่างแน่นหนา



ช่องเก็บสัมภาระด้านล่าง (ใต้พรม) สามารถรองรับน้ำหนักได้สูงสุดไม่เกิน 40 กก. หากบรรทุกเกินอาจส่งผลให้ตัวรถได้รับความเสียหาย

เมื่อบรรทุกสัมภาระลงในห้องเก็บสัมภาระ ควรพยายามวางสัมภาระให้ต่ำที่สุดและค่อนข้างไปทางด้านหน้า เพื่อป้องกันไม่ให้สัมภาระเคลื่อนที่หรือกระเด็นในขณะที่เกิดอุบัติเหตุหรือมีการเบรกกะทันหัน  
เมื่อบรรทุกสัมภาระขนาดใหญ่และหนัก ต้องขับขี่ด้วยความ

ระมัดระวัง หลีกเลี่ยงการเบรกอย่างฉุนเฉียวหรือการเร่งความเร็วอย่างกะทันหัน

### ข้อควรระวัง

ในขณะที่ถ่ายสัมภาระ ต้องปฏิบัติตามกฎจราจรอย่างเคร่งครัด และห้ามขับขี่รถยนต์ในขณะที่ฝ่าท้ายยังเปิดอยู่โดยเด็ดขาด

## การบรรทุกสัมภาระภายในรถ



หลีกเลี่ยงการบรรทุกอุปกรณ์ เครื่องมือ หรือสัมภาระที่ไม่ได้ยึดไว้อย่างแน่นหนา เพื่อป้องกันไม่ให้สิ่งของเหล่านั้นกระเด็นมาโดนผู้โดยสารจนได้รับบาดเจ็บ เมื่อมีการเบรกกะทันหัน การหักหลบอย่างรวดเร็ว หรือเกิดอุบัติเหตุ



หากจำเป็นต้องบรรทุกของภายในรถ ต้องไม่วางสิ่งของบดบังทัศนวิสัยของผู้ขับขี่และผู้โดยสาร และผู้โดยสารทุกคนต้องนั่งด้วยท่าที่นั่งที่ถูกต้อง

ท่านสามารถพบพนักพิงเบาะนั่งด้านหลังเพื่อเพิ่มพื้นที่เก็บสัมภาระได้ โปรดอ้างอิงหัวข้อ "เบาะนั่ง" ในบท "เบาะนั่งและระบบยึดเหนี่ยว"



## เบาะนั่งและระบบยึดเหนี่ยว

---

เบาะนั่ง	152
เข็มขัดนิรภัย	156
ถุงลมเสริมความปลอดภัย	165
ที่นั่งสำหรับเด็ก	176
ล็อกป้องกันเด็ก	187

## เบาะนั่งและระบบยึดเหนี่ยว

### เบาะนั่ง

### เบาะนั่งด้านหน้า

หมายเหตุ ฟังก์ชันของเบาะนั่งด้านหน้าอาจแตกต่างกันไปตามสเปคของรถยนต์แต่ละรุ่น

การปรับด้วยระบบไฟฟ้า (ตัวอย่าง: เบาะนั่งด้านผู้ขับขี่)\*

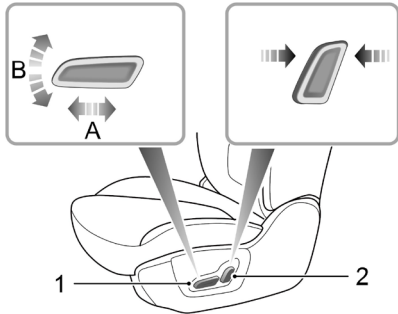

- การปรับเบาะนั่งไปด้านหน้า-หลัง  
คันสวิตช์ 1 ไปตามทิศทาง A ในรูป เพื่อปรับเบาะนั่งให้เลื่อนไปด้านหน้าหรือด้านหลัง
- การปรับระดับความสูงของเบาะรองนั่ง  
คันสวิตช์ 1 ไปตามทิศทาง B ในรูป เพื่อปรับระดับความสูงของเบาะรองนั่ง
- การปรับองศาพนักพิง  
คันสวิตช์ 2 ไปด้านหน้า-หลัง เพื่อปรับองศาของพนักพิง

## เบาะนั่งและระบบยึดเหนี่ยว

การปรับด้วยตนเอง (ยกตัวอย่างเบาะนั่งฝั่งผู้ขับขี่)\*

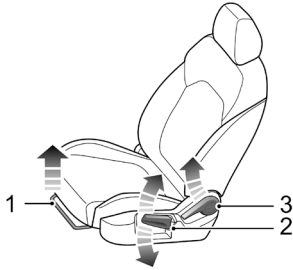

- การปรับเบาะนั่งไปด้านหน้า-หลัง  
ดิ่งคันปรับ 1 ขึ้น จากนั้นเลื่อนเบาะนั่งไปที่ตำแหน่งที่ต้องการ แล้วปล่อยคันปรับ ตรวจสอบให้แน่ใจว่าเบาะนั่งล็อกเข้าที่อย่างแน่นหนาแล้ว
- การปรับระดับความสูงของเบาะรองนั่ง\*  
ดิ่งคันปรับ 2 ขึ้นหลายครั้งเพื่อปรับเบาะรองนั่งให้สูงขึ้น หรือกด

คันปรับ 2 ลงหลายครั้งเพื่อปรับเบาะรองนั่งให้ต่ำลง

- การปรับองศาพนักพิง

ดิ่งคันปรับขึ้น 3 พร้อมปรับพนักพิงไปที่ตำแหน่งที่ต้องการ จากนั้นปล่อยคันปรับ และตรวจสอบให้แน่ใจว่าพนักพิงถูกล็อกเข้าที่อย่างแน่นหนาแล้ว

## เบาะนั่งและระบบยึดเหนี่ยว

### เบาะนั่งด้านหลัง



- การพับเบาะนั่งด้านหลัง

หากต้องการเพิ่มพื้นที่สำหรับเก็บสัมภาระ สามารถทำได้โดยปรับพนักพิงศีรษะของเบาะนั่งด้านหลังทุกตำแหน่งลงให้สุด (หรือถอดออก) จากนั้นดึงสายดึงที่อยู่ทั้งสองข้างขึ้น แล้วจึงพับพนักพิงไปทางด้านหน้า

**หมายเหตุ** หากพนักพิงศีรษะของเบาะนั่งด้านหลังไม่อยู่ใน

ตำแหน่งต่ำสุด หรือพนักพิงของเบาะนั่งด้านหน้าเอนไปด้านหลังมากเกินไป การพับเบาะนั่งด้านหลังอาจทำให้เกิดความเสียหายต่อด้านหลังของเบาะนั่งด้านหน้าหรือพนักพิงศีรษะของเบาะนั่งด้านหลังได้

- การกางและล็อกพนักพิงของเบาะนั่งด้านหลัง  
เมื่อต้องการกางพนักพิงเบาะนั่งด้านหลังกลับคืน ให้ดึงสายดึงพนักพิงและผลักพนักพิงกลับไปยังตำแหน่งที่เหมาะสม หากล็อกเข้าที่อย่างแน่นหนาแล้วจะได้ยินเสียง "คลิก"

**หมายเหตุ** เมื่อปรับพนักพิงเบาะนั่งด้านหลังกลับคืนสู่ตำแหน่งที่ต้องการ ต้องตรวจสอบให้แน่ใจว่าเข็มขัดนิรภัยไม่ถูกเบาะนั่งหนีบ

## การใช้งานพนักพิงศีรษะ



ปรับระดับพนักพิงศีรษะ ให้ส่วนบนของพนักพิงศีรษะอยู่ระดับเดียวกับกับส่วนบนของศีรษะ การปรับในตำแหน่งนี้จะช่วยลดความเสี่ยงการเกิดการบาดเจ็บในกรณีที่เกิดชน ห้ามปรับหรือถอดพนักพิงศีรษะในขณะที่กำลังขับรถ



ห้ามแขวนสิ่งของใดๆ ที่พนักพิงศีรษะหรือก้านพนักพิงศีรษะ

ประโยชน์ของพนักพิงศีรษะคือช่วยป้องกันศีรษะเอนไปข้างหลังมากเกินไปในขณะที่เกิดอุบัติเหตุหรือเมื่อเบรกรถอย่างฉุกเฉิน เพื่อลดความเสี่ยงการเกิดการบาดเจ็บต่อส่วนคอและศีรษะ สามารถปรับระดับพนักพิงศีรษะแบบแยกส่วนด้วยตนเอง

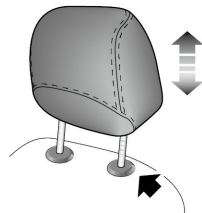

เมื่อปรับตำแหน่งพนักพิงศีรษะจากต่ำไปสูง สามารถดึงพนักพิงศีรษะขึ้นโดยตรง เมื่อได้ความสูงที่ต้องการแล้ว ให้กดพนักพิงศีรษะลงเบาๆ เพื่อให้แน่ใจว่าพนักพิงศีรษะล็อกเข้าที่อย่างแน่นหนาแล้ว หากต้องการถอดพนักพิงศีรษะออก ให้กดปุ่มบนปลอกนำพนักพิงศีรษะด้านซ้ายไว้ (ดังที่ลูกศรแสดง) พร้อมกับดึงพนักพิงศีรษะขึ้นเพื่อนำออก

เมื่อปรับระดับพนักพิงศีรษะจากสูงไปต่ำ ให้กดปุ่มบนปลอกนำพนักพิงศีรษะด้านซ้าย (ดังที่ลูกศรแสดง) พร้อมกับกดพนักพิงศีรษะลงเมื่อถึงตำแหน่งที่ต้องการแล้ว ให้กดพนักพิงศีรษะลงเบาๆ เพื่อให้แน่ใจว่าพนักพิงศีรษะล็อกเข้าที่อย่างแน่นหนาแล้ว

## เบาะนั่งและระบบยึดเหนี่ยว

### เข็มขัดนิรภัย



ต้องคาดเข็มขัดนิรภัยอย่างถูกวิธี และตรวจสอบให้แน่ใจว่าผู้โดยสารทุกคนได้คาดเข็มขัดนิรภัยอย่างถูกต้องเรียบร้อยแล้ว ห้ามมิให้ผู้ใดนั่งในเบาะนั่งที่ไม่สามารถคาดเข็มขัดนิรภัยได้อย่างถูกต้อง เมื่อเกิดการชน หากคาดเข็มขัดนิรภัยอย่างไม่ถูกวิธี อาจส่งผลให้ได้รับบาดเจ็บสาหัสหรือเสียชีวิตได้



ถุงลมเสริมความปลอดภัยไม่สามารถใช้ทดแทนเข็มขัดนิรภัยได้ ถุงลมเสริมความปลอดภัยเป็นเพียงอุปกรณ์เสริมความปลอดภัยที่จะทำงานเมื่อถูกกระตุ้นตามเงื่อนไขที่กำหนดเท่านั้น และจะไม่ทำงานในอุบัติเหตุทุกประเภท ไม่ว่าถุงลมเสริมความปลอดภัยจะทำงานหรือไม่ เข็มขัดนิรภัยยังคงเป็นอุปกรณ์หลักที่ช่วยลดความเสี่ยงจากการบาดเจ็บหรือเสียชีวิตเมื่อเกิดอุบัติเหตุ



ห้ามปลดเข็มขัดนิรภัยในระหว่างการขับขี่โดยเด็ดขาด มิฉะนั้นอาจทำให้ได้รับบาดเจ็บรุนแรงหรือเสียชีวิตได้ หากเกิดอุบัติเหตุหรือเมื่อมีการเบรกฉุกเฉิน



ห้ามเสียบปลั๊กโลหะเข็มขัดนิรภัยเข้าหัวเข็มขัดนิรภัย หรือใช้แผ่นเหล็กเสียบเข้าไปในหัวเข็มขัดนิรภัย ในขณะที่ไม่มีผู้ขับขี่นั่งอยู่บนเบาะนั่ง



รถยนต์คันนี้ติดตั้งไฟเตือนคาดเข็มขัดนิรภัย เพื่อแจ้งเตือนให้ท่านคาดเข็มขัดนิรภัย สำหรับรายละเอียดเพิ่มเติม โปรดอ้างอิงหัวข้อ “แผงหน้าปัด” ในบท “การควบคุมรถยนต์”

ในระหว่างการขับขี่ ผู้โดยสารทุกคนต้องคาดเข็มขัดนิรภัยอยู่เสมอด้วยเหตุผลดังนี้

- ท่านไม่สามารถคาดการณ่วงหน้าได้ว่าจะเกิดอุบัติเหตุเมื่อใด หรืออุบัติเหตุนั้นจะมีความรุนแรงเพียงใด
- ในกรณีที่เกิดการชนหรือการเบรกอย่างกะทันหัน ระบบเข็มขัดนิรภัยจะล็อกโดยอัตโนมัติทันที เมื่อคาดเข็มขัดนิรภัยอย่างถูกวิธี แรงกระแทกจะถูกส่งไปยังกระดูกส่วนที่แข็งแรงที่สุดของร่างกาย เพื่อช่วยชะลอการเคลื่อนที่ของร่างกายให้สัมพันธ์กับตัวรถ และป้องกันการพุ่งไปข้างหน้าอย่างไม่สามารถควบคุมได้ ซึ่งเป็นสาเหตุหลักที่ทำให้ผู้ขับขี่และผู้โดยสารได้รับบาดเจ็บสาหัส
- แม้จะเป็นการชนด้วยความเร็วต่ำ ก็จะทำให้เกิดแรงกระแทกที่

## เบาะนั่งและระบบยึดเหนี่ยว

ร่างกายไม่สามารถใช้แขนด้านทานไว้ได้

- จากสถิติด้านความปลอดภัยแสดงให้เห็นอย่างชัดเจนว่า การคาดเข็มขัดนิรภัยอย่างถูกวิธีมีส่วนสำคัญอย่างมากในเหตุการณ์การชนส่วนใหญ่ โดยผู้โดยสารที่คาดเข็มขัดนิรภัยอย่างถูกต้องจะได้รับการปกป้องที่มีประสิทธิภาพสูงสุด

ดังนั้น ผู้โดยสารทุกคนจึงจำเป็นต้องคาดเข็มขัดนิรภัยอย่างถูกต้องในขณะเดินทางทุกครั้ง แม้จะเป็นการเดินทางในระยะทางสั้นๆ ก็ตาม

### ประโยชน์ของเข็มขัดนิรภัย



**ผู้โดยสารที่นั่งบนเบาะนั่งด้านหลังต้องคาดเข็มขัดนิรภัยอย่างถูกวิธีเช่นกัน มิฉะนั้น หากเกิดอุบัติเหตุ ผู้โดยสารที่ไม่ได้คาดเข็มขัดนิรภัยอาจถูกแรงเหวี่ยงพุ่งกระเด็นไปด้านหน้า ซึ่งนอกจากจะก่อให้เกิดอันตรายต่อตนเองแล้วยังอาจกระแทกใส่ผู้ขับขี่และผู้โดยสารท่านอื่นจนได้รับบาดเจ็บได้ ห้ามเสียบลินโลหะเข็มขัดนิรภัยเข้าหัวเข็มขัดนิรภัย หรือใช้แผ่นเหล็กเสียบเข้าไปในหัวเข็มขัดนิรภัย ในขณะที่ไม่มีผู้ขับขี่นั่งอยู่บนเบาะนั่ง**

ในระหว่างการขับขี่ ร่างกายของผู้โดยสารจะเคลื่อนที่ด้วยความเร็ว

เท่ากับความเร็วของรถยนต์ เมื่อเกิดการชนจากด้านหน้าหรือมีการเบรกอย่างกะทันหัน ผู้โดยสารที่ไม่ได้คาดเข็มขัดนิรภัยจะไม่สามารถหยุดการเคลื่อนที่ได้ทันที แต่จะยังคงพุ่งไปข้างหน้าด้วยความเร็วเท่ากับช่วงก่อนเกิดการชน จนกว่าจะปะทะกับวัตถุขวางหน้า วัตถุเหล่านี้อาจเป็นพวงมาลัย แผงหน้าปัด กระจกบังลม หรือสิ่งของอื่นๆ ภายในรถ

สำหรับผู้โดยสารที่คาดเข็มขัดนิรภัยอย่างถูกต้อง เมื่อเกิดการชนหรือเบรกฉุกเฉิน ระบบจะล็อกโดยอัตโนมัติเพื่อชะลอการเคลื่อนที่ของร่างกายให้สัมพันธ์กับตัวรถ ช่วยป้องกันการพุ่งไปกระแทกอย่างไม่สามารถควบคุมได้ ซึ่งเป็นปัจจัยสำคัญที่ช่วยลดการบาดเจ็บสาหัสหรือการเสียชีวิต ด้วยการทำงานของเข็มขัดนิรภัย ท่านจะมีระยะทางและระยะเวลาในการลดความเร็วเพื่อหยุดการเคลื่อนที่มากขึ้น นอกจากนี้ เข็มขัดนิรภัยยังช่วยกระจายแรงกระแทกไปยังกระดูกส่วนที่แข็งแรงที่สุดของร่างกาย นี่คือเหตุผลสำคัญที่ว่าทำไมการคาดเข็มขัดนิรภัยจึงมีความจำเป็นอย่างยิ่ง

ในขณะที่เกิดอุบัติเหตุแม้เพียงเล็กน้อย การใช้แขนยันร่างกายไว้ถือเป็นการกระทำที่อันตรายมาก เนื่องจากแม้รถยนต์จะชนด้วยความเร็วต่ำ แรงกระแทกที่เกิดขึ้นจะมหาศาลเกินกว่าที่กำลังแขนจะ

## เบาะนั่งและระบบยึดเหนี่ยว

ด้านทานไว้ได้ ดังนั้น ท่านจึงต้องคาดเข็มขัดนิรภัยอย่างถูกวิธีตลอดเวลาในระหว่างการขับขี่



### วิธีการคาดเข็มขัดนิรภัย



เข็มขัดนิรภัยหนึ่งเส้นสำหรับผู้โดยสารหนึ่งคนเท่านั้น ห้ามใช้เข็มขัดนิรภัยร่วมกันไม่ว่าในกรณีใดๆ



ห้ามใช้เข็มขัดนิรภัยเส้นเดียวกันคาดทับเด็กหรือทารกที่อุ้มไว้บนตัก



เมื่อคาดเข็มขัดนิรภัย ควรหลีกเลี่ยงการสวมเสื้อคลุมหรือเสื้อนอกที่มีความหนามากเกินไป เพราะจะส่งผลให้

ประสิทธิภาพในการดิ่งรั้งของเข็มขัดนิรภัยลดลง



ห้ามให้เข็มขัดนิรภัยพาดทับวัตถุที่แหลมคมหรือแตกหักง่าย เช่น ปากกา แว่นตา หรือกุญแจ เนื่องจากอาจทำให้เกิดการบาดเจ็บรุนแรงเพิ่มขึ้นเมื่อเกิดการชน



การปรับเอนพนักพิงเบาะนั่งในขณะที่รถกำลังเคลื่อนที่เป็นอันตรายอย่างมาก เข็มขัดนิรภัยจะไม่สามารถทำงานได้อย่างมีประสิทธิภาพหากพนักพิงเบาะนั่งถูกปรับเอนมากเกินไป เมื่อเกิดอุบัติเหตุ ร่างกายของผู้โดยสารอาจลอดผ่านสายคาดไหล่ ซึ่งอาจทำให้ลำคอหรือส่วนอื่นของร่างกายได้รับบาดเจ็บรุนแรง สายคาดตักอาจเลื่อนขึ้นไปรัดบริเวณหน้าท้องและกระดูกอย่างรุนแรง ซึ่งอาจส่งผลให้อวัยวะภายในได้รับบาดเจ็บสาหัส

เข็มขัดนิรภัยที่ติดตั้งมาในรถยนต์ของท่านถูกออกแบบมาสำหรับผู้โดยสารที่เป็นผู้ใหญ่เท่านั้น ดังนั้น ข้อมูลในส่วนนี้จึงเหมาะสมกับบุคคลที่มีส่วนสูงตามมาตรฐานผู้ใหญ่ทั่วไป สำหรับผู้โดยสารเด็ก โปรดอ้างอิงข้อมูลในหัวข้อ “การใช้งานเข็มขัดนิรภัยสำหรับเด็ก”

## เบาะนั่งและระบบยึดเหนี่ยว

เพื่อการปกป้องสูงสุดในระหว่างการขับขี่ ผู้โดยสารควรวางเท้าบนพื้นรถด้านหน้า นั่งตัวตรง ไม่ปรับเอนพนักพิงเบาะนั่งไปด้านหลังมากเกินไป โดยให้หลังแนบสนิทกับพนักพิง และคาดเข็มขัดนิรภัยอย่างถูกต้องตลอดเวลา

### เข็มขัดนิรภัยแบบสามจุด

เข็มขัดนิรภัยทั้งหมดในรถยนต์คันนี้เป็นเข็มขัดนิรภัยแบบสามจุด โปรดปฏิบัติตามคำแนะนำด้านล่างเพื่อคาดเข็มขัดนิรภัยแบบสามจุดอย่างถูกต้อง

- 1 จับลิ้นโลหะแล้วดึงเข็มขัดนิรภัยออกจากตัวดึงกลับผ่านช่วงไหล่อย่างช้าๆ จากนั้นพาดเข็มขัดนิรภัยผ่านหน้าอก ตรวจสอบให้แน่ใจว่าเข็มขัดนิรภัยไม่บิดเกลียว

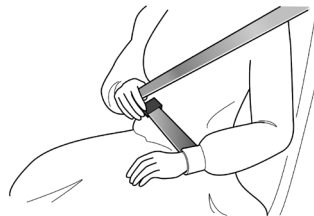

- 2 เสียบลิ้นโลหะเข้ากับหัวเข็มขัดนิรภัยจนได้ยินเสียง "คลิก" ซึ่งแสดงว่าเข็มขัดนิรภัยถูกล็อกอย่างแน่นหนาแล้ว

## เบาะนั่งและระบบยึดเหนี่ยว

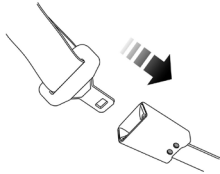

- 3 ดึงสายคาดไหล่ขึ้นด้านบนเพื่อให้สายคาดตักกระชับและไม่หย่อน
- 4 หากต้องการปลดเข็มขัดนิรภัย ให้กดปุ่มสีแดงบนหัวเข็มขัดนิรภัย ลิ้นโลหะจะตูดออกโดยอัตโนมัติ จากนั้นปล่อยเข็มขัดนิรภัยกลับเพื่อให้ระบบดึงเข็มขัดนิรภัยกลับเข้าสู่ตำแหน่งเดิม

### ข้อควรระวัง

- เมื่อปิดประตูทุกครั้ง โปรดตรวจสอบให้แน่ใจว่าเข็มขัดนิรภัยไม่ติดค้างอยู่บริเวณขอบประตู เนื่องจากอาจทำให้เกิดความเสียหายต่อเข็มขัดนิรภัยหรือรถยนต์ได้
- หากดึงเข็มขัดนิรภัยออกมาเร็วเกินไป เข็มขัดนิรภัยอาจถูกล็อกได้ หากเกิดกรณีนี้ ให้ทำให้เข็มขัดนิรภัยหย่อนเล็กน้อยเพื่อปลดล็อกเข็มขัดนิรภัย
- หากดึงเข็มขัดนิรภัยกลับเร็วเกินไป เข็มขัดนิรภัยอาจเกิดการบิดเกลียวอยู่ภายในแผ่นปิดด้านข้าง ซึ่งจะทำให้ดึงออกได้ยากในครั้งต่อไป หากเกิดกรณีนี้ ให้จับลิ้นโลหะไว้แล้วค่อยๆ ดึงเข็มขัดนิรภัยออก หลังจากคลายเกลียวที่บิดอยู่ ออกแล้ว จึงค่อยปล่อยให้เข็มขัดนิรภัยกลับแผ่นปิดด้านข้างอย่างช้าๆ
- แม้จะไม่สามารถทำให้เข็มขัดนิรภัยเรียบเสมอกันได้ทั้งหมด แต่ผู้โดยสารยังคงต้องคาดเข็มขัดนิรภัยเสมอ อย่างไรก็ตามไม่ควรให้ส่วนที่บิดเกลียวสัมผัสกับร่างกายโดยตรง ในกรณีนี้ โปรดนำรถเข้าตรวจเช็คที่ศูนย์บริการที่ได้รับการแต่งตั้งโดยเร็วที่สุด

# เบาะนั่งและระบบยึดเหนี่ยว

## ตำแหน่งการคาดเข็มขัดนิรภัยที่ถูกต้อง



ตรวจสอบให้แน่ใจว่าเข็มขัดนิรภัยไม่พาดผ่านบริเวณ  
ลำคอหรือหน้าท้อง และห้ามพาดเข็มขัดนิรภัยไว้ด้าน  
หลังหรือสอดไว้ใต้แขนโดยเด็ดขาด

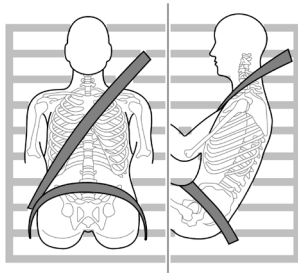

เมื่อคาดเข็มขัดนิรภัย ควรพาดสายคาดตักให้อยู่ระดับต่ำที่สุดบริเวณ  
กระดูกเชิงกรานและสัมผัสกับต้นขาพอดี (ห้ามคาดผ่านหน้าท้อง)  
เพื่อให้แรงกระแทกส่งไปยังกระดูกเชิงกรานเมื่อเกิดอุบัติเหตุ และลด  
ความเสี่ยงที่ตัวผู้โดยสารจะหลุดลงใต้สายคาดตัก หากผู้โดยสารหลุด

ลงใต้สายคาดตักขณะเกิดการชน สายคาดตักจะส่งแรงกระแทก  
โดยตรงไปยังหน้าท้อง ซึ่งอาจทำให้ได้รับบาดเจ็บสาหัสหรือเป็น  
อันตรายถึงชีวิต ควรพาดผ่านกึ่งกลางไหล่และหน้าอกพอดี ห้ามพาด  
ผ่านลำคอ แขน หรือสอดไว้ใต้แขนหรือหลัง เมื่อมีการเบรกอย่าง  
กะทันหันหรือเกิดอุบัติเหตุ สายคาดไหล่จะล็อกทันที

เพื่อประสิทธิภาพสูงสุดในการปกป้อง ควรคาดเข็มขัดนิรภัยให้เรียบ  
และแนบสนิทกับร่างกายอยู่เสมอ ปรับเข็มขัดนิรภัยและตรวจสอบให้  
แน่ใจว่าเข็มขัดนิรภัยไม่หย่อน

## การใช้งานเข็มขัดนิรภัยสำหรับหญิงมีครรภ์

ในระหว่างตั้งครรภ์ หญิงมีครรภ์ยังคงจำเป็นต้องคาดเข็มขัดนิรภัย  
แบบสามจุดอย่างถูกต้องทุกครั้งที่เดินทาง สายคาดไหล่ควรพาดผ่าน  
หน้าอกในตำแหน่งที่เหมาะสม ต้องพาดสายคาดตักให้ต่ำที่สุดผ่าน  
บริเวณกระดูกเชิงกราน โดยให้สายคาดตักพาดอยู่ใต้ครรภ์อย่างพอ  
คิพออดี เข็มขัดนิรภัยต้องเรียบสนิทและไม่บิดเกลียว เพื่อหลีกเลี่ยง  
การกดทับบริเวณหน้าท้องของหญิงมีครรภ์โดยตรง การคาดเข็มขัด  
นิรภัยอย่างถูกวิธี จะช่วยลดความเสี่ยงจากการบาดเจ็บที่อาจเกิดขึ้น  
กับทั้งมารดาและทารกในครรภ์เมื่อเกิดอุบัติเหตุ

## เบาะนั่งและระบบยึดเหนี่ยว



ท่านควรปรึกษาแพทย์เพื่อขอรับคำแนะนำเพิ่มเติมเกี่ยวกับการใช้งานเข็มขัดนิรภัย

### การใช้งานเข็มขัดนิรภัยสำหรับผู้พิการ

เมื่อมีผู้พิการโดยสารภายในรถ จำเป็นต้องคาดเข็มขัดนิรภัยอย่างถูกต้อง

ท่านควรปรึกษาแพทย์เพื่อขอรับคำแนะนำเพิ่มเติมเกี่ยวกับการใช้งานเข็มขัดนิรภัย

### การใช้งานเข็มขัดนิรภัยสำหรับเด็ก



เมื่อมีเด็กโดยสารภายในรถ ต้องใช้มาตรการป้องกันที่เหมาะสม

เพื่อความปลอดภัยสูงสุด เด็กควรนั่งบนที่นั่งสำหรับเด็กที่ติดตั้งอย่างแน่นหนาบนเบาะนั่งด้านหลังเท่านั้น

### เด็กเล็กและทารก



ต้องเลือกใช้งานที่นั่งสำหรับเด็กที่เหมาะสมกับอายุ ส่วนสูง และน้ำหนักของเด็ก



ห้ามอุ้มเด็กหรือทารกไว้บนตักในขณะที่รถเคลื่อนที่โดยเด็ดขาด เมื่อเกิดการชน น้ำหนักตัวของเด็กจะเพิ่มขึ้นมหาศาลตามแรงเหวี่ยง จนผู้อุ้มไม่สามารถรับน้ำหนักตัวเด็กไว้ได้ เด็กอาจพุ่งกระเด็นไปด้านหน้า ซึ่งนำไปสู่การบาดเจ็บสาหัสหรือเสียชีวิตได้

เข็มขัดนิรภัยสำหรับผู้ใหญ่ไม่เหมาะสมสำหรับเด็กเล็ก เนื่องจากเข็มขัดนิรภัยไม่สามารถรัดกระดูกเชิงกรานของเด็กได้อย่างแน่นหนา

## เบาะนั่งและระบบยึดเหนี่ยว

และมันคง หากเกิดอุบัติเหตุ อาจส่งผลให้ได้รับบาดเจ็บสาหัสหรือเสียชีวิตได้ ดังนั้น จึงจำเป็นต้องใช้มาตรการป้องกันพิเศษสำหรับเด็ก โดยเฉพาะ

ต้องใช้ที่นั่งสำหรับเด็กที่ออกแบบมาสำหรับเด็กและทารกเท่านั้น ท่านควรเลือกที่นั่งสำหรับเด็กที่เหมาะสมกับทั้งตัวเด็กและรถยนต์ของท่าน โดยต้องดำเนินการติดตั้งและใช้งานตามคำแนะนำของผู้ผลิตอย่างเคร่งครัด สำหรับรายละเอียดเพิ่มเติม โปรดอ้างอิงหัวข้อ “ที่นั่งสำหรับเด็ก”

เด็กโต



ห้าม让孩子หลายคน使用儿童安全座椅。由孩子单独使用。如果孩子单独使用，孩子将受到严重伤害。

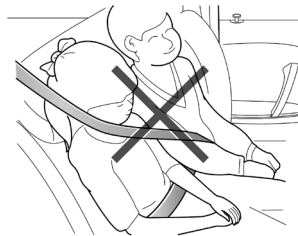

เมื่อเด็กมีน้ำหนักและส่วนสูงเกินกว่าที่จะใช้งานที่นั่งสำหรับเด็กได้แล้ว ควรให้เด็กนั่งตัวตรงและใช้งานเข็มขัดนิรภัยแบบสามจุดที่ติดตั้งในรถยนต์ การให้เด็กนั่งที่เบาะนั่งด้านหลังและคาดเข็มขัดนิรภัยอย่างถูกวิธีจะมีความปลอดภัยสูงสุด

ตรวจสอบตำแหน่งของเข็มขัดนิรภัยให้เหมาะสมอยู่เสมอ ปรับระดับ

## เบาะนั่งและระบบยึดเหนี่ยว

---

ของเข็มขัดนิรภัย ต้องพาดสายคาดไหล่ผ่านกึ่งกลางไหล่ โดยอยู่ห่างจากใบหน้าและลำคอของเด็ก ต้องพาดสายคาดตักให้อยู่ระดับต่ำ บริเวณกระดูกเชิงกรานและสัมผัสกับต้นขาพอดี จากนั้นดึงสายให้กระชับ เมื่อเกิดอุบัติเหตุ เข็มขัดนิรภัยจะส่งแรงกระแทกไปยังส่วนของกระดูกที่แข็งแรงที่สุดของเด็ก

หากสายคาดไหล่อยู่ใกล้ใบหน้าหรือลำคอของเด็กมากเกินไป ท่านควรเลือกใช้เบาะรองเสริมที่ได้รับมาตรฐานและถูกต้องตามกฎหมาย เพื่อเพิ่มระดับความสูงของเด็ก เบาะรองเสริมช่วยให้สายคาดไหล่พาดผ่านกึ่งกลางไหล่ได้อย่างพอดี และช่วยให้สายคาดตักอยู่ในระดับต่ำที่บริเวณกระดูกเชิงกรานอย่างเหมาะสม

## ถุงลมเสริมความปลอดภัย

### ข้อมูลทั่วไป



ถุงลมเสริมความปลอดภัยสามารถช่วยป้องกันอันตรายได้เฉพาะกรณีที่เกิดการชนอย่างรุนแรงจากด้านหน้าเท่านั้น ถุงลมเสริมความปลอดภัยเป็นเพียงอุปกรณ์เสริมของเข็มขัดนิรภัย ซึ่งไม่สามารถใช้งานทดแทนเข็มขัดนิรภัยเมื่อเกิดอุบัติเหตุได้ แม้รถจะติดตั้งถุงลมเสริมความปลอดภัย แต่ผู้ขับขี่และผู้โดยสารยังคงต้องคาดเข็มขัดนิรภัยอย่างถูกวิธี มิฉะนั้น อาจเกิดการบาดเจ็บสาหัสหรือเสียชีวิตจากอุบัติเหตุรถชน



ถุงลมเสริมความปลอดภัยและเข็มขัดนิรภัยสามารถให้การปกป้องแก่ผู้ใหญ่ได้อย่างดีที่สุด แต่ไม่เหมาะสมสำหรับเด็กและทารก ระบบเข็มขัดนิรภัยและระบบถุงลมเสริมความปลอดภัยภายในรถยนต์ไม่ได้ถูกออกแบบมาเพื่อปกป้องเด็กและทารก เด็กและทารกต้องใช้ที่นั่งสำหรับเด็กและทารกโดยเฉพาะ

ในตำแหน่งที่ติดตั้งถุงลมเสริมความปลอดภัยจะมีสัญลักษณ์คำเตือน “AIRBAG” กำกับไว้ ระบบถุงลมเสริมความปลอดภัยโดยทั่วไปประกอบด้วยส่วนประกอบต่อไปนี้ (อาจแตกต่างกันตามรุ่นและสเปค

ของรถยนต์)

- ถุงลมเสริมความปลอดภัยด้านหน้า (ติดตั้งอยู่กึ่งกลางพวงมาลัยและภายในแผงหน้าปัดเหนือช่องเก็บของหน้ารถ)
- ถุงลมเสริมความปลอดภัยด้านข้าง (ติดตั้งอยู่ในพนักพิงของเบาะนั่งคู่หน้า)
- ม่านถุงลมเสริมความปลอดภัยด้านข้าง (ติดตั้งอยู่ในแผงบุหลังคา)
- ถุงลมเสริมความปลอดภัยตรงกลาง (ติดตั้งอยู่ในพนักพิงด้านหลังของเบาะนั่งผู้ขับขี่)\*

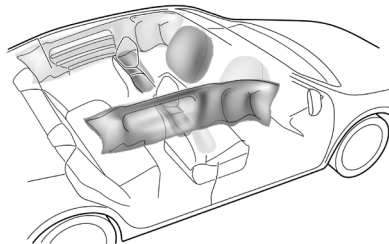

## เบาะนั่งและระบบยึดเหนี่ยว

### ไฟเตือนถุงลมเสริมความปลอดภัย



รถยนต์คันนี้ติดตั้งไฟเตือนถุงลมเสริมความปลอดภัยเพื่อเตือนให้ท่านทราบสถานะของระบบความปลอดภัยภายในรถ โปรดอ้างอิงรายละเอียดในหัวข้อ “แผงหน้าปัด” ในบท “การควบคุมรถยนต์”

### การทำงานของถุงลมเสริมความปลอดภัย



ผู้โดยสารด้านหน้าไม่ควรวางเท้า หัวเข่า หรือส่วนอื่นของร่างกายไว้ใกล้ หรือวางบนตำแหน่งด้านหน้าของถุงลมเสริมความปลอดภัย



เพื่อลดความเสี่ยงจากการบาดเจ็บที่อาจเกิดขึ้นเมื่อถุงลมเสริมความปลอดภัยพองตัว ท่านต้องคาดเข็มขัดนิรภัยอย่างถูกวิธีตลอดเวลา ผู้ขับขี่และผู้โดยสารด้านหน้าควรนั่งในท่าทางที่ถูกต้อง และปรับตำแหน่งเบาะนั่งเพื่อให้มีระยะห่างจากถุงลมเสริมความปลอดภัยอย่างเหมาะสม เพื่อหลีกเลี่ยงการบาดเจ็บในขณะที่ถุงลมเสริมความปลอดภัยพองตัว สำหรับรถยนต์ที่ได้ติดตั้งถุงลมเสริมความปลอดภัยด้านข้างและม่านถุงลมเสริมความ

ปลอดภัยด้านข้าง ต้องตรวจสอบให้แน่ใจว่าได้เว้นระยะห่างระหว่างช่วงแขนกับด้านข้างตัวถังรถอย่างเหมาะสม เพื่อหลีกเลี่ยงการบาดเจ็บในขณะที่ถุงลมเสริมความปลอดภัยพองตัว



การพองตัวของถุงลมเสริมความปลอดภัยอาจทำให้เกิดการฟกช้ำ การกระแทกต่อร่างกายหรือเกิดแผลเล็กน้อยเนื่องจากการขยายตัวของถุงลม



ในขณะที่ถุงลมเสริมความปลอดภัยพองตัว เด็กและทารกที่ไม่ได้ใช้ที่นั่งที่เหมาะสมอาจได้รับบาดเจ็บอย่างรุนแรงหรือเสียชีวิตได้ ขณะอยู่ในรถ ห้ามอุ้มเด็กหรือให้เด็กนั่งบนตัก ขณะที่มีเด็กนั่งในรถ ต้องใช้ที่นั่งสำหรับเด็ก และห้ามให้เด็กยื่นส่วนใดส่วนหนึ่งของร่างกายออกนอกรถ



ขณะที่ถุงลมเสริมความปลอดภัยพองตัว ชิ้นส่วนประกอบที่เกี่ยวข้องในพวงมาลัย แผงหน้าปัดฝั่งผู้โดยสาร และแนวขอบหลังคาทั้งสองข้างจะร้อนมาก ดังนั้น ห้ามสัมผัสส่วนประกอบของถุงลมเสริมความปลอดภัยทันทีหลังการทำงาน เพื่อหลีกเลี่ยงการบาดเจ็บจากความร้อน

## เบาะนั่งและระบบยึดเหนี่ยว



ห้ามเคาะหรือกระแทกบริเวณถุงลมเสริมความปลอดภัยหรือตำแหน่งของชิ้นส่วนที่เกี่ยวข้อง เพื่อป้องกันถุงลมเสริมความปลอดภัยทำงานโดยไม่ตั้งใจ จนทำให้ผู้โดยสารได้รับบาดเจ็บอย่างรุนแรงหรือเสียชีวิตได้



บริเวณการพองตัวของถุงลมเสริมความปลอดภัยต้องไม่มีสิ่งกีดขวางใดๆ ห้ามวางสิ่งของใดๆ ไว้ระหว่างผู้โดยสารและถุงลมเสริมความปลอดภัย ห้ามวางหรือติดตั้งสิ่งของใดๆ บนฝาครอบพวงมาลัยหรือฝาครอบถุงลมเสริมความปลอดภัยบนแผงหน้าปัดหรือบริเวณโดยรอบ ห้ามติดตั้งหรือจัดวางอุปกรณ์เสริมหรือของตกแต่งไว้บริเวณระบบถุงลมเสริมความปลอดภัย หากมีสิ่งกีดขวางอยู่ระหว่างผู้โดยสารและถุงลมเสริมความปลอดภัย ถุงลมเสริมความปลอดภัยอาจไม่สามารถพองตัวได้ตามปกติ หรือถุงลมเสริมความปลอดภัยอาจกระแทกสิ่งกีดขวางเข้าหาร่างกายของผู้โดยสาร จนทำให้เกิดการบาดเจ็บสาหัสหรือเสียชีวิตได้

ในขณะที่เกิดการชนกระแทก โมดูลควบคุมถุงลมเสริมความปลอดภัยจะตรวจสอบการลดความเร็วอย่างกะทันหันที่เกิดจากการชน เพื่อกำหนดว่าถุงลมจะพองตัวหรือไม่ การพองตัวของถุงลมเสริมความ

ปลอดภัยจะเกิดขึ้นอย่างรวดเร็วและรุนแรงมาก พร้อมมีเสียงดัง

ขณะที่รถยนต์ได้รับแรงกระแทกรุนแรงจากด้านหน้า ถุงลมเสริมความปลอดภัยด้านหน้าที่พองตัวขึ้นอย่างเต็มที่และเข็มขัดนิรภัยที่คาดไว้อย่างถูกวิธี จะช่วยจำกัดการเคลื่อนที่ของผู้ขับขี่และผู้โดยสารด้านหน้า เพื่อลดความเสี่ยงที่ศีรษะและหน้าอกจะได้รับบาดเจ็บ สำหรับรถยนต์ที่ได้ติดตั้งถุงลมเสริมความปลอดภัยด้านข้างและมาוגลมเสริมความปลอดภัยด้านข้าง ในกรณีที่ได้รับแรงกระแทกที่รุนแรงจากด้านข้าง ถุงลมเสริมความปลอดภัยจะพองตัวอย่างเต็มที่เพื่อทำหน้าที่เป็นเบาะลมนระหว่างผู้โดยสารกับตัวถังรถด้านข้าง เพื่อช่วยปกป้องร่างกายของผู้โดยสารจากการบาดเจ็บ

เข็มขัดนิรภัยและถุงลมเสริมความปลอดภัยจะสามารถปกป้องได้อย่างมีประสิทธิภาพสูงสุดเมื่อท่านนั่งตัวตรงและหลังแนบชิดกับพนักพิง ในขณะที่เกิดการกระแทกอย่างรุนแรง ถุงลมเสริมความปลอดภัยจะพองตัวออกอย่างรวดเร็วและรุนแรง หากท่านหรือผู้โดยสารไม่ได้คาดเข็มขัดนิรภัยอย่างถูกวิธี หรืออยู่ในท่าทางที่ไม่เหมาะสม เช่น เอนตัวไปด้านหลัง นั่งเอียงข้าง หรือท่าทางที่ไม่ถูกต้องอื่นๆ จะมีความเสี่ยงสูงที่จะได้รับบาดเจ็บหรือเสียชีวิต

### ข้อควรระวัง

- ถุงลมเสริมความปลอดภัยไม่สามารถปกป้องส่วนล่างของร่างกายผู้โดยสารได้
- ถุงลมเสริมความปลอดภัยไม่ได้ออกแบบมาสำหรับการชนจากด้านหลัง หรือการชนไม่รุนแรงจากด้านหน้า รวมถึงไม่ได้ออกแบบมาสำหรับกรณีรถคว่ำ และจะไม่ทำงานเมื่อมีการเบรกฉุกเฉิน
- การพองตัวและการยุบตัวของถุงลมเสริมความปลอดภัยจะเกิดขึ้นในเวลาอันสั้น และไม่สามารถป้องกันการชนซ้ำครั้งที่สองได้
- หลังจากถุงลมเสริมความปลอดภัยพองตัว จะมีฝุ่นละอองกระจายออกมา ซึ่งไม่ถือว่าเป็นความผิดปกติ แต่ฝุ่นละอองเหล่านี้อาจทำให้ระคายเคืองผิวหนัง จึงต้องล้างดวงตาหรือผิวหนังให้สะอาด หากผิวหนัง ดวงตา จมูก หรือลำคอ มีอาการระคายเคือง ต้องพบแพทย์ทันที
- ถุงลมเสริมความปลอดภัยจะยุบตัวทันทีหลังจากพองตัว เพื่อไม่ให้บาดเจ็บสาหัสของผู้ขับขี่

## เบาะนั่งและระบบยึดเหนี่ยว

### ถุงลมเสริมความปลอดภัยด้านหน้า



ห้ามติดตั้งที่นั่งสำหรับเด็กแบบหันหลังบนเบาะนั่งผู้โดยสารด้านหน้า เมื่อถุงลมเสริมความปลอดภัยด้านหน้าพองตัว อาจทำให้เด็กและทารกได้รับบาดเจ็บสาหัสหรือเสียชีวิตได้



ผู้ขับและผู้โดยสารด้านหน้าไม่ควรวางเท้า หัวเข่า หรือส่วนอื่นของร่างกายไว้ใกล้ หรือวางบนฝาครอบถุงลมเสริมความปลอดภัย เพื่อหลีกเลี่ยงการบาดเจ็บร้ายแรงหรืออันตรายถึงแก่ชีวิตเมื่อถุงลมเสริมความปลอดภัยพองตัว



หากแชสซีได้รับแรงสั่นสะเทือนหรือแรงกระแทกอย่างรุนแรง ถุงลมเสริมความปลอดภัยอาจพองตัวขึ้นได้ ดังนั้น ในขณะที่ขับขึ้นถนนขรุขระหรือพื้นผิวไม่เรียบ ต้องใช้ความระมัดระวังเป็นพิเศษ เพื่อหลีกเลี่ยงการบาดเจ็บที่เกิดจากถุงลมเสริมความปลอดภัยพองตัวโดยไม่ตั้งใจ

ถุงลมเสริมความปลอดภัยถูกออกแบบมาสำหรับการชนอย่างรุนแรงจากด้านหน้า หรือการชนในลักษณะที่ใกล้เคียงกัน ในกรณีดังต่อไปนี้ หรือกรณีที่คล้ายกัน อาจทำให้ถุงลมเสริมความปลอดภัยพองตัวได้

- รถยนต์ขับเคลื่อนด้วยความเร็วสูงและเกิดการชนด้านหน้ากับผนังที่แข็งแรง

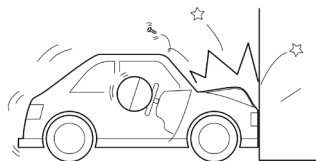

4

## เบาะนั่งและระบบยึดเหนี่ยว

- หากรถยนต์ชนกับก้อนหิน ขอบถนน วัตถุที่แข็ง หรือหลุมลึก จนส่งผลให้แฮชซีรถยนต์เกิดความเสียหายอย่างรุนแรง หรือรถยนต์กระโดดขึ้นแล้วกระแทกกับพื้นถนนอย่างแรง ฯลฯ ซึ่งอาจทำให้แฮชซีเกิดความเสียหายอย่างรุนแรง

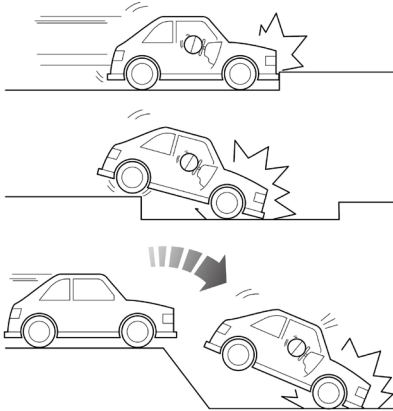

ถุงลมเสริมความปลอดภัยด้านข้าง ม่านถุงลมเสริมความปลอดภัยด้านข้างและถุงลมเสริมความปลอดภัยตรงกลาง\*



*โครงสร้างและวัสดุของเบาะนั่งมีความสำคัญต่อการพองตัวของถุงลมเสริมความปลอดภัยเป็นอย่างมาก ดังนั้นห้ามติดตั้งผ้าคลุมเบาะนั่ง เพราะจะกีดขวางการทำงานของถุงลมเสริมความปลอดภัยด้านข้าง*

ในขณะที่เกิดการชนด้านข้างอย่างรุนแรง ถุงลมเสริมความปลอดภัยด้านข้างของเบาะนั่งด้านหน้าฝั่งที่ได้รับแรงกระแทกจะพองตัวออกมาจากเบาะนั่งและขยายตัวอย่างรวดเร็ว ส่วนม่านถุงลมเสริมความปลอดภัยด้านข้างจะพองตัวออกมาจากบุหลังคาและขยายตัวอย่างรวดเร็ว ส่วนถุงลมเสริมความปลอดภัยด้านข้างและม่านถุงลมเสริมความปลอดภัยด้านข้างในฝั่งที่ไม่ได้รับแรงกระแทกจะไม่มีพองตัว ในกรณีดังต่อไปนี้หรือกรณีที่เกี่ยวข้องกัน ถุงลมเสริมความปลอดภัยด้านข้างและม่านถุงลมเสริมความปลอดภัยด้านข้างอาจพองตัวได้

- ถุงลมเสริมความปลอดภัยจะพองตัวเมื่อด้านข้างของรถยนต์ชนเข้ากับวัตถุที่แข็งหรือชนกับรถยนต์คันอื่น

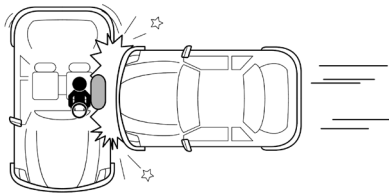

### เงื่อนไขที่ถุงลมเสริมความปลอดภัยไม่พองตัว

ถุงลมเสริมความปลอดภัยจะทำงานหรือไม่ ไม่ได้ขึ้นอยู่กับความเร็วรถเพียงอย่างเดียว แต่ขึ้นอยู่กับวัตถุที่รถเข้าชน ทิศทางการชน และอัตราการลดความเร็วของรถที่เกิดขึ้นเนื่องจากการชนกระแทก หากแรงกระแทกถูกดูดซับหรือกระจายไปตามโครงสร้างตัวถังรถ ถุงลมเสริมความปลอดภัยอาจไม่พองตัว อย่างไรก็ตาม ขึ้นอยู่กับลักษณะของแรงกระแทกในแต่ละอุบัติเหตุ บางกรณีถุงลมเสริมความปลอดภัยอาจพองตัวได้ ดังนั้น การที่ถุงลมเสริมความปลอดภัยจะพองตัวหรือไม่ ไม่สามารถตัดสินได้จากสภาพความเสียหายภายนอกของรถยนต์

### ถุงลมเสริมความปลอดภัยด้านหน้า

ในกรณีดังต่อไปนี้หรือกรณีที่คล้ายกัน อาจทำให้ถุงลมเสริมความปลอดภัยด้านหน้าไม่พองตัว

- ทิศทางการชนเอียงจากศูนย์กลางของตัวรถ
- เกิดการชนด้านหน้ากับเสาไฟฟ้า เสาป้ายจราจร

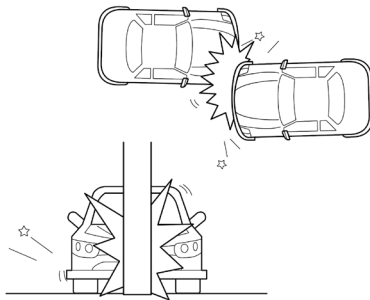

## เบาะนั่งและระบบยึดเหนี่ยว

- เกิดการชนในลักษณะที่จุดปะทะอยู่สูง (เช่น ชนท้ายรถบรรทุก)
- การชนจากด้านข้างหรือด้านหลัง
- ด้านหน้ารถชนในแนวเฉียงเข้าก็บรัวกัน
- รถพลิกคว่ำ

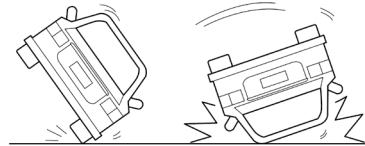
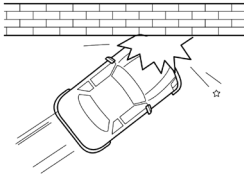
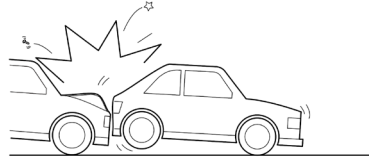
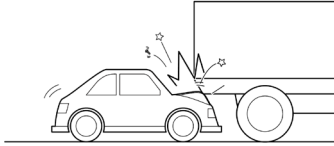

## เบาะนั่งและระบบยึดเหนี่ยว

ถุงลมเสริมความปลอดภัยด้านข้าง ม่านถุงลมเสริมความปลอดภัยด้านข้างและถุงลมเสริมความปลอดภัยตรงกลาง\*

ในกรณีดังต่อไปนี้หรือกรณีที่ใกล้เคียงกัน ถุงลมเสริมความปลอดภัยด้านข้างและม่านถุงลมเสริมความปลอดภัยด้านข้างอาจไม่พองตัว

- เกิดการเฉี่ยวชนด้านข้าง
- การชนด้านข้างกับรถจักรยานยนต์

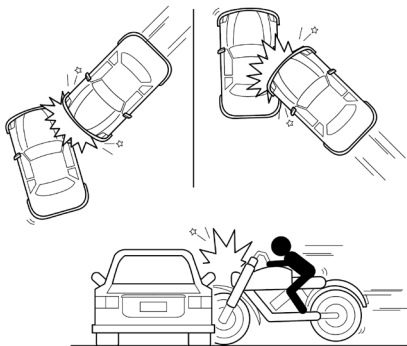

- การชนบริเวณด้านข้างห้องเครื่องด้านหน้า
- การชนเข้าที่บริเวณห้องเก็บสัมภาระท้ายรถจากด้านข้าง
- รถพลิกคว่ำ

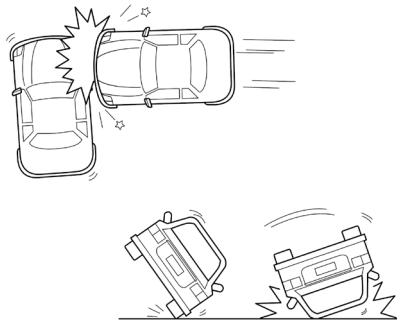

## เบาะนั่งและระบบยึดเหนี่ยว

- ด้านหน้ารถชนในแนวเฉียงเข้ากับรั้วกัน
- ด้านข้างของรถชนเข้ากับเสา

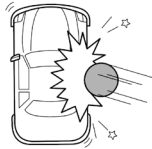
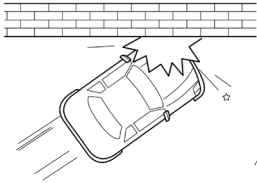

- เกิดการชนด้านหน้ากับรถยนต์ที่จอดนิ่งหรือกำลังเคลื่อนที่
- เกิดการชนจากด้านหลัง

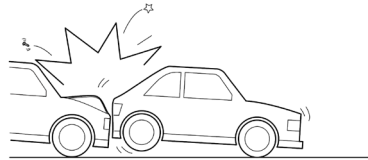
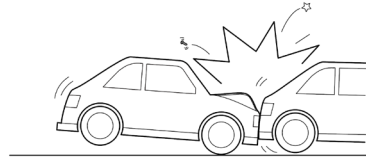

### สวิตช์ปิดการทำงานของถุงลมเสริมความปลอดภัยฝั่งผู้โดยสารด้านหน้า\*





สามารถปิดถุงลมเสริมความปลอดภัยด้านผู้โดยสารด้านหน้าด้วยสวิตช์นี้ เมื่อจำเป็นต้องที่นั่งสำหรับเด็กแบบหันหลังที่เบาะนั่งผู้โดยสารด้านหน้าเท่านั้น



เมื่อมีผู้ใหญ่นั่งบนเบาะนั่งผู้โดยสารด้านหน้า ต้องตรวจสอบให้แน่ใจว่าสวิตช์ถุงลมเสริมความปลอดภัยผู้โดยสารด้านหน้าอยู่ในตำแหน่ง "ON" เสมอ

สวิตช์ปิดการทำงานของถุงลมเสริมความปลอดภัยด้านผู้โดยสารด้านหน้าอยู่บนจอแสดงผลอัจฉริยะ และสามารถเปิดหรือปิดถุงลมเสริมความปลอดภัยด้านผู้โดยสารได้โดยใช้ปุ่มที่เกี่ยวข้องบนจอแสดงผล

-  เมื่อปิดถุงลมเสริมความปลอดภัยด้านผู้โดยสาร สัญลักษณ์การปิดใช้งานถุงลมเสริมความปลอดภัยด้านผู้โดยสารจะสว่างขึ้น
-  เมื่อเปิดถุงลมเสริมความปลอดภัยด้านผู้โดยสาร สัญลักษณ์การเปิดใช้งานถุงลมเสริมความปลอดภัยด้านผู้โดยสารจะสว่างขึ้น

## เบาะนั่งและระบบยึดเหนี่ยว

### ที่นั่งสำหรับเด็ก

#### คำแนะนำสำคัญเกี่ยวกับความปลอดภัยของที่นั่งสำหรับเด็ก

ขอแนะนำให้เด็กที่มีอายุต่ำกว่า 12 ปี นั่งที่เบาะนั่งด้านหลังเสมอ เมื่อเปรียบเทียบกับผู้ใหญ่ กล้ามเนื้อและกระดูกของเด็กยังไม่เติบโตสมบูรณ์ ดังนั้น เด็กและทารกจำเป็นต้องใช้ที่นั่งสำหรับเด็กในขณะโดยสารรถยนต์ เลือกติดตั้งที่นั่งสำหรับเด็กบนเบาะนั่งด้านหลังที่เหมาะสมตามอายุ ส่วนสูง และน้ำหนักของเด็ก เพื่อความปลอดภัยสูงสุด

อนุญาตให้ใช้ที่นั่งสำหรับเด็กที่สอดคล้องตามกฎหมายหรือมาตรฐานที่เกี่ยวข้อง (เช่น มาตรฐาน ECE-R129 ของยุโรป) เมื่อเลือกที่นั่งสำหรับเด็ก โปรดตรวจสอบเครื่องหมายหรือคำแนะนำเกี่ยวกับเกณฑ์ส่วนสูงของเด็กและวิธีการใช้งานบนที่นั่งสำหรับเด็ก

ในระหว่างติดตั้งและใช้งานที่นั่งสำหรับเด็ก ต้องปฏิบัติตามคำแนะนำของผู้ผลิต กฎระเบียบที่เกี่ยวข้อง และคำแนะนำด้านความปลอดภัยในคู่มือฉบับนี้อย่างเคร่งครัด

การใช้ที่นั่งสำหรับเด็กอย่างถูกวิธีจะช่วยลดความเสี่ยงและระดับความรุนแรงของการบาดเจ็บได้อย่างมากเมื่อเกิดอุบัติเหตุ โดยมีข้อควรระวังดังนี้

- เด็กที่มีส่วนสูงต่ำกว่า 150 เซนติเมตร (หรืออายุต่ำกว่า 12 ปี) จำเป็นต้องใช้ที่นั่งสำหรับเด็กที่เหมาะสม ห้ามใช้เข็มขัดนิรภัยของรถยนต์โดยตรง เพราะอาจทำให้เกิดการบาดเจ็บรุนแรงบริเวณหน้าท้องและลำคอได้
- ห้ามปล่อยให้เด็กโดยสารรถโดยไม่มีอุปกรณ์ป้องกัน และแม้จะนั่งในที่นั่งสำหรับเด็กแล้ว ก็ยังต้องดูแลเด็กและทารกอย่างใกล้ชิดตลอดเวลา
- ห้ามให้เด็กหลายคนนั่งในที่นั่งสำหรับเด็กเดียวกัน
- ห้ามผู้โดยสารอุ้มเด็กหรือทารกไว้บนตักในขณะที่รถกำลังเคลื่อนที่
- การเลือกที่นั่งสำหรับเด็กที่เหมาะสมจะช่วยปกป้องความปลอดภัยของบุตรหลานท่านได้
- หากติดตั้งที่นั่งสำหรับเด็กแบบหันหลังบนเบาะนั่งด้านหลัง ต้องปรับเบาะนั่งด้านหน้าเลื่อนไปข้างหน้าตามความเหมาะสม

## เบาะนั่งและระบบยึดเหนี่ยว

- หากติดตั้งที่นั่งสำหรับเด็กแบบหันหน้าบนเบาะนั่งด้านหลัง อาจต้องปรับระดับพนักพิงศีรษะของเบาะนั่งให้เหมาะสมกับที่นั่งสำหรับเด็ก
- ห้ามปล่อยให้เด็กยืนหรือคุกเข่าบนเบาะนั่งโดยเด็ดขาด มิฉะนั้นเด็กอาจจะกระเด็นเมื่อเกิดอุบัติเหตุหรือเบรกกะทันหัน ซึ่งก่อให้เกิดอันตรายถึงแก่ชีวิตทั้งต่อตัวเด็กและผู้โดยสารคนอื่น
- หากเด็กนั่งในท่าทางที่ไม่ถูกต้องหรือร่างกายเอนไปด้านหน้า จะเพิ่มความเสี่ยงต่อการบาดเจ็บสาหัสเมื่อเกิดอุบัติเหตุ
- วิธีการใช้เข็มขัดนิรภัยส่งผลกระทบต่อประสิทธิภาพการทำงานของเข็มขัดนิรภัยอย่างมาก ท่านต้องปฏิบัติตามคำแนะนำการใช้เข็มขัดนิรภัยของผู้ผลิตที่นั่งสำหรับเด็กอย่างเคร่งครัด หากใช้เข็มขัดนิรภัยไม่ถูกวิธี แม้เกิดอุบัติเหตุที่ไม่รุนแรงก็อาจทำให้เกิดการบาดเจ็บได้
- ในขณะที่เกิดอุบัติเหตุการชนหรือการเบรกฉุกเฉิน ที่นั่งสำหรับเด็กที่ไม่ได้รับการติดตั้งและยึดตรึงอย่างถูกต้อง อาจเคลื่อนที่ไปกระแทกผู้โดยสารท่านอื่นจนได้รับบาดเจ็บ ดังนั้น แม้จะไม่มีเด็กโดยสารอยู่ ก็ยังต้องติดตั้งและยึดที่นั่งสำหรับเด็กไว้ให้แน่นหนาเสมอ

คำเตือนสำหรับการใช้ที่นั่งสำหรับเด็กบนเบาะนั่งด้านหน้า



**!** ห้ามติดตั้งที่นั่งสำหรับเด็กแบบหันหลังบนเบาะนั่งผู้โดยสารด้านหน้าโดยเด็ดขาด มิฉะนั้นเด็กหรือทารกอาจได้รับบาดเจ็บสาหัสหรือเสียชีวิตได้

**!** ไม่ว่าจะนั่งในตำแหน่งใดก็ตาม ห้ามให้เด็กหลายคนใช้เข็มขัดนิรภัยเส้นเดียวกัน หากเกิดอุบัติเหตุ เด็กที่นั่งเบียดกันจะได้รับการบาดเจ็บอย่างรุนแรง

**!** ในกรณีพิเศษ หากจำเป็นต้องติดตั้งที่นั่งสำหรับเด็กบนเบาะนั่งผู้โดยสารด้านหน้า ท่านต้องปิดการทำงานของ

## เบาะนั่งและระบบยึดเหนี่ยว

ถุงลมเสริมความปลอดภัยฝั่งผู้โดยสารด้านหน้าก่อน มิฉะนั้นอาจทำให้เด็กได้รับบาดเจ็บสาหัสหรือถึงแก่ชีวิตได้



หากไม่ได้ติดตั้งที่นั่งสำหรับเด็กบนเบาะนั่งผู้โดยสารด้านหน้า ต้องเปิดการทำงานของถุงลมเสริมความปลอดภัยด้านผู้โดยสารด้านหน้าไว้เสมอ



ในกรณีที่ติดตั้งที่นั่งสำหรับเด็กบนเบาะนั่งผู้โดยสารด้านหน้า ควรปรับเบาะนั่งให้เลื่อนถอยหลังจนสุดเท่าที่จะทำได้

กรุณาอ่านสัญลักษณ์คำเตือนด้านความปลอดภัยบนแผ่นบังแดดอย่างละเอียด เพื่อความปลอดภัยสูงสุด ควรติดตั้งที่นั่งสำหรับเด็กไว้ที่เบาะนั่งด้านหลัง ในกรณีพิเศษที่จำเป็นต้องติดตั้งที่นั่งสำหรับเด็กบนเบาะนั่งผู้โดยสารด้านหน้า ต้องอ่านและปฏิบัติตามสัญลักษณ์คำเตือนดังกล่าวข้างต้นอย่างเคร่งครัด

คำแนะนำสำคัญสำหรับความปลอดภัยของเด็กหรือทารก และถุงลมเสริมความปลอดภัยด้านข้าง



กรุณาอย่า让孩子อยู่ในบริเวณพื้นที่การพองตัวของถุงลมเสริมความปลอดภัยด้านข้าง มิฉะนั้นอาจมีความเสี่ยงที่จะได้รับบาดเจ็บรุนแรง



เพื่อป้องกันเด็กและทารกจากการบาดเจ็บ ต้องเลือกและยึดชุดที่นั่งสำหรับเด็กที่เหมาะสมตามอายุ ส่วนสูง และน้ำหนักของเด็กอย่างถูกต้อง



ห้ามวางสิ่งของใดๆ ขวางกั้นขอบเขตการทำงานของถุงลมเสริมความปลอดภัยด้านข้าง มิฉะนั้นอาจเกิดอันตรายเมื่อถุงลมพองตัว

เมื่อเกิดอุบัติเหตุการชนด้านข้าง ถุงลมเสริมความปลอดภัยด้านข้างจะช่วยปกป้องและลดแรงกระแทกให้แก่ผู้โดยสารได้อย่างมีประสิทธิภาพ ในขณะที่ถุงลมเสริมความปลอดภัยทำงาน จะมีแรงพองตัวที่รุนแรงมา ดังนั้นหากผู้นั่งอยู่ในท่าทางที่ไม่ถูกต้อง อาจได้รับบาดเจ็บจากแรงกระแทกของถุงลม หรือจากสิ่งของที่วางขวาง

## เบาะนั่งและระบบยึดเหนี่ยว

ทิศทางการขยายตัวของถุงลมเสริมความปลอดภัยด้านข้าง

ด้วยเหตุนี้ จำเป็นต้องเลือกใช้ที่นั่งสำหรับเด็กที่เหมาะสม เพื่อยึดเหนี่ยวเด็กให้มั่นคงและถูกวิธี โดยต้องเว้นระยะห่างระหว่างตัวเด็กกับถุงลมเสริมความปลอดภัยด้านข้างอย่างเพียงพอ เพื่อให้ถุงลมสามารถขยายตัวได้อย่างราบรื่นและปกป้องความปลอดภัยได้อย่างมีประสิทธิภาพสูงสุดเมื่อเกิดอุบัติเหตุ

### วิธีการติดตั้งที่นั่งสำหรับเด็ก

การติดตั้งที่นั่งสำหรับเด็กด้วยเข็มขัดนิรภัยแบบ 3 จุดของรถยนต์



ห้ามติดตั้งที่นั่งสำหรับเด็กแบบหันหลังบนเบาะนั่งผู้โดยสารด้านหน้าโดยเด็ดขาด มิฉะนั้นเด็กหรือทารกอาจได้รับบาดเจ็บสาหัสหรือเสียชีวิตจากแรงกระแทกของถุงลมเสริมความปลอดภัย

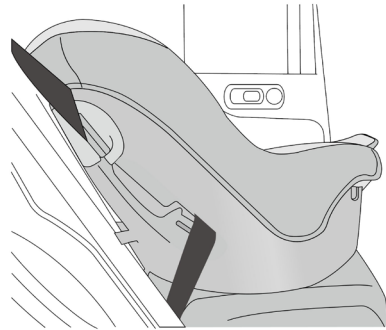

ควรใช้เข็มขัดนิรภัยแบบ 3 จุดของรถยนต์เพื่อยึดที่นั่งสำหรับเด็กไว้ที่เบาะนั่งด้านหลัง

## เบาะนั่งและระบบยึดเหนี่ยว

การติดตั้งที่นั่งสำหรับเด็กด้วยอุปกรณ์ ISOFIX ของรถยนต์



ห่วงยึด ISOFIX ที่อยู่บริเวณฐานเบาะนั่ง ออกแบบมาเพื่อใช้กับที่นั่งสำหรับเด็กที่มีหัวต่อ ISOFIX โดยเฉพาะ ดังนั้น ห้ามนำเข็มขัดนิรภัยของที่นั่งสำหรับเด็กแบบอื่นหรือสิ่งของใดๆ มายึดกับห่วงยึดนี้โดยเด็ดขาด มิฉะนั้นอาจเกิดอันตรายถึงแก่ชีวิตได้



ห่วงยึดสายรัดด้านบน (Top-tether) ของที่นั่งสำหรับเด็ก ออกแบบมาเพื่อรองรับน้ำหนักของที่นั่งสำหรับเด็กที่ได้รับการติดตั้งอย่างถูกต้องเท่านั้น ไม่สามารถใช้ห่วงยึดนี้ร่วมกับเข็มขัดนิรภัยของผู้ใหญ่ หรือใช้เพื่อยึดเหนี่ยวสัมภาระและอุปกรณ์อื่นๆ ภายในรถได้

รถยนต์คันนี้มีจุดเชื่อมต่อ ISOFIX (แสดงดังลูกศรในรูปด้านล่าง) ที่เชื่อมต่อที่นั่งสำหรับเด็กประเภท ISOFIX กับเบาะนั่งด้านหลังทั้งสองข้าง เมื่อติดตั้งและถอดที่นั่งสำหรับเด็ก ต้องปฏิบัติตามคำแนะนำที่เสนอโดยผู้ผลิตที่นั่งสำหรับเด็ก



- เปิดฝาครอบห่วงยึด ISOFIX ก็จะสามารถมองเห็นห่วงยึด ISOFIX
- ยึดที่นั่งสำหรับเด็ก ISOFIX ที่ได้รับการรับรองเข้ากับห่วงยึด ISOFIX
- เมื่อติดตั้งที่นั่งโดยใช้ขายึด ISOFIX สามารถใช้ที่นั่งสำหรับเด็ก ISOFIX ที่ได้รับการรับรองทั่วไปได้

## เบาะนั่งและระบบยึดเหนี่ยว

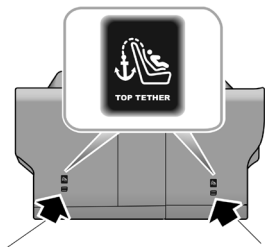

สายรัดแบบเส้นเดียว:

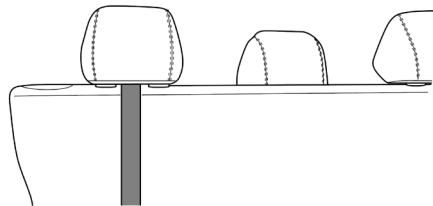

จุดยึดสายรัดด้านบนสำหรับยึดที่นั่งสำหรับเด็ก (ตามตำแหน่งลูกศรในภาพ) อยู่บริเวณด้านหลังของพนักพิงเบาะนั่งด้านหลัง เมื่อใช้งานสายรัดด้านบนเพื่อติดตั้งที่นั่งสำหรับเด็กที่เบาะนั่งด้านหลัง ให้ปฏิบัติดังนี้

- ถอดแผ่นปิดสั้มภาระท้ายรถออก ปรับพนักพิงศีรษะให้พอดีกับจุดยึดสายรัดด้านบน และจัดเก็บแผ่นปิดสั้มภาระไว้ในรถอย่างปลอดภัย
- หากเป็นสายรัดเส้นเดียว ให้สอดผ่านช่องว่างระหว่างก้านพนักพิงศีรษะเบาะนั่งด้านหลัง หากเป็นสายรัดแบบสองเส้น ให้สอดอ้อมผ่านทั้งสองด้านของพนักพิงศีรษะเบาะนั่งด้านหลัง

สายรัดแบบเส้นคู่:

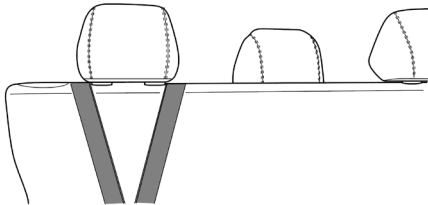

หมายเหตุ

สำหรับที่นั่งสำหรับเด็กแบบที่มีสายรัดด้านบน ต้องเชื่อมต่อและยึดสายรัดดังกล่าวเข้ากับจุดยึดสายรัดด้านบนให้แน่น

- หลังติดตั้งเสร็จ ให้ลองออกแรงดันหรือเขย่าที่นั่งสำหรับเด็กตามความเหมาะสม เพื่อให้แน่ใจว่าการติดตั้งนั้นแน่นหนามั่นคงแล้ว

## เบาะนั่งและระบบยึดเหนี่ยว

### กลุ่มและตำแหน่งการติดตั้งที่นั่งสำหรับเด็ก

ควรใช้ที่นั่งสำหรับเด็กที่เหมาะสมกับขนาดตัวและได้มาตรฐาน เด็กที่มีส่วนสูงตั้งแต่ 150 เซนติเมตรขึ้นไป สามารถใช้เข็มขัดนิรภัยของรถยนต์ได้โดยตรง ที่นั่งสำหรับเด็กต้องเป็นไปตามข้อบังคับหรือมาตรฐานที่เกี่ยวข้อง เช่น มาตรฐาน ECE-R129 ของสหภาพยุโรป

### ที่นั่งสำหรับเด็กที่แนะนำ

กลุ่มส่วนสูงเด็กตาม ECE-R129

ส่วนสูงของเด็ก	ที่นั่งสำหรับเด็กที่แนะนำ
40-83cm	Joie i-Gemm 3+Joie i-base 2
76-105cm	Joie Steadi
100~135cm	Cozy N Safe Augusta i-Size
100-150cm	Recaro Mako Elite 2

## เบาะนั่งและระบบยึดเหนี่ยว

ความเหมาะสมของตำแหน่งติดตั้งที่นั่งสำหรับเด็ก

ตำแหน่งเบาะนั่ง	ตำแหน่งเบาะนั่ง				
	ด้านผู้ขับขี่	ด้านผู้โดยสารด้านหน้า <sup>1</sup>		เบาะหลัง ด้านข้าง	เบาะหลัง ตรงกลาง <sup>2</sup>
		ถ่วงสมดุลเปิด	ถ่วงสมดุลปิด*		
เหมาะสำหรับติดตั้งแบบยึดด้วย เข็มขัดนิรภัย (ใช่/ไม่)	ไม่	ใช่ (หันหน้าเท่านั้น)	ใช่	ใช่	ใช่
ตำแหน่งที่นั่งแบบ I-Size (ใช่/ไม่)	ไม่	ไม่	ไม่	ใช่	ไม่
เหมาะสำหรับการติดตั้งตามแนว ขวาง (L1/L2)	ไม่	ไม่	ไม่	ไม่	ไม่
เหมาะสำหรับการติดตั้งแบบหันหลัง (R1/R2x/R2/R3)	ไม่	ไม่	ไม่	R3	ไม่
เหมาะสำหรับการติดตั้งแบบหันหลัง (F1/F2x/F2/F3)	ไม่	ไม่	ไม่	F3	ไม่

## เบาะนั่งและระบบยึดเหนี่ยว

ตำแหน่งเบาะนั่ง	ตำแหน่งเบาะนั่ง				
	ด้านผู้ขับขี่	ด้านผู้โดยสารด้านหน้า <sup>1</sup>		เบาะหลัง ด้านข้าง	เบาะหลัง ตรงกลาง <sup>2</sup>
		ถุงลมเสริมความ ปลอดภัยเปิด	ถุงลมเสริมความ ปลอดภัยปิด*		
เหมาะสำหรับการติดตั้งเบาะเสริม (B2/B3)	ไม่	(B2/B3) <sup>3</sup>	(B2/B3) <sup>3</sup>	B2/B3	(B2/B3) <sup>3</sup>
ขาดังรองรับ	ไม่	ใช่	ใช่	ใช่	ใช่

## เบาะนั่งและระบบยึดเหนี่ยว

		ตำแหน่งเบาะนั่ง			
ตำแหน่งเบาะนั่ง	ด้านผู้ขับขี่	ด้านผู้โดยสารด้านหน้า <sup>1</sup>		เบาะหลัง ด้านข้าง	เบาะหลัง ตรงกลาง <sup>2</sup>
		ถุงลมเสริมความ ปลอดภัยเปิด	ถุงลมเสริมความ ปลอดภัยปิด*		
<p>หมายเหตุ</p> <ul style="list-style-type: none"> <li>• <sup>1</sup>เมื่อติดตั้งที่นั่งสำหรับเด็กบนเบาะนั่งด้านผู้โดยสารด้านหน้า เพื่อความปลอดภัยในการติดตั้ง โปรดปรับเลื่อนเบาะนั่งผู้โดยสารด้านหน้าไปด้านหลังให้มากที่สุด</li> <li>• <sup>2</sup>เมื่อติดตั้งที่นั่งสำหรับเด็กบนเบาะหลังตรงกลาง ให้ดึงหัวเข็มขัดนิรภัยออก เพื่อให้แน่ใจว่าที่นั่งสำหรับเด็กติดตั้งในตำแหน่งที่ถูกต้องและมั่นคง</li> <li>• <sup>3</sup>เหมาะสำหรับที่นั่งสำหรับเด็กที่ยึดด้วยเข็มขัดนิรภัยเท่านั้น</li> <li>• ในกระบวนการติดตั้งที่นั่งสำหรับเด็ก ควรปรับองศาพนักพิงของเบาะนั่งให้เหมาะสม เพื่อให้แน่ใจว่าที่นั่งสำหรับเด็กวางได้อย่างมั่นคง</li> <li>• เมื่อติดตั้งที่นั่งสำหรับเด็ก ควรปรับความสูงของพนักพิงศีรษะให้เหมาะสมหรือถอดพนักพิงศีรษะออก เพื่อหลีกเลี่ยงการรบกวนต่อที่นั่งสำหรับเด็กในระหว่างการติดตั้ง ห้ามถอดพนักพิงศีรษะเมื่อใช้เบาะเสริมแบบไม่มีพนักพิง เก็บพนักพิงศีรษะที่ถอดออกอย่างปลอดภัยต้องติดตั้งพนักพิงศีรษะกลับเข้าที่เดิมทุกครั้งหลังจากถอดที่นั่งสำหรับเด็กออกแล้ว</li> </ul>					

## เบาะนั่งและระบบยึดเหนี่ยว

### ล็อกป้องกันเด็ก



ห้ามปล่อยให้เด็กอยู่ในรถคนเดียว

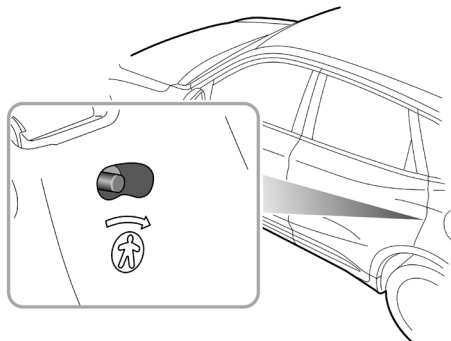

### การเปิดหรือปิดการทำงานของล็อกป้องกันเด็ก

- เปิดประตูบานหลังที่เกี่ยวข้อง จากนั้น ผลักคันโยกของล็อกป้องกันเด็กไปที่ตำแหน่งล็อกตามทิศทางของลูกศร เพื่อเปิดการทำงานของล็อกป้องกันเด็ก

- ผลักคันโยกของล็อกป้องกันเด็กไปในทิศทางตรงกันข้ามกับลูกศรจนถึงตำแหน่งปลดล็อก เพื่อปิดการทำงานของล็อกป้องกันเด็ก

หลังจากผลักคันโยกไปที่ตำแหน่งล็อก จะไม่สามารถเปิดประตูบานหลังที่เกี่ยวข้องได้จากภายในรถ แต่ยังคงสามารถเปิดประตูได้จากภายนอกตามปกติ



## ระบบปรับอากาศและมัลติมีเดีย

---

การระบายอากาศ	190
แผงควบคุมระบบปรับอากาศ	192
หน้าควบคุมระบบปรับอากาศ	195
จอแสดงผลอัจฉริยะ-แบบ A*	198
จอแสดงผลอัจฉริยะ-แบบ B*	208
การอัปเดตออนไลน์ผ่านระบบ OTA*	210

# ระบบปรับอากาศและมลพิษมีเดีย

## การระบายอากาศ

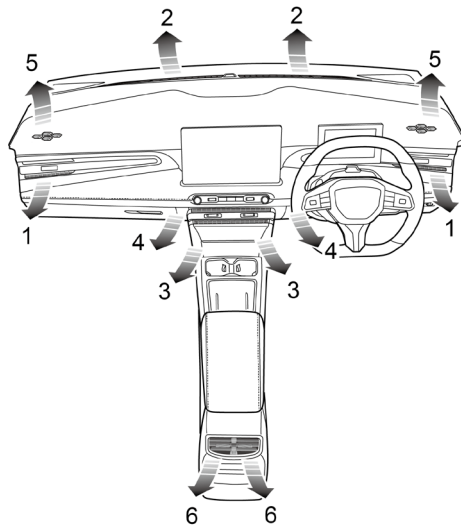

- 1 ช่องลมด้านข้าง
- 2 ช่องลมกระจกบังลมหน้า/ไล่ฝ้า
- 3 ช่องลมกลางด้านหน้า
- 4 ช่องลมเป่าพื้นด้านหน้า
- 5 ช่องลมด้านข้างกระจกหน้า
- 6 ช่องลมกลางด้านหลัง

ท่านสามารถปรับทิศทางและปริมาณลมของช่องลมด้านข้าง ช่องลมกลางด้านหน้า และช่องลมกลางด้านหลังได้ ปรับปุ่มควบคุมตรงกลางช่องลมไปทางซ้ายหรือขวาเพื่อเปิดหรือปิดช่องลม ปรับปุ่มควบคุมไปในทิศทาง บน-ล่าง หรือ ซ้าย-ขวา เพื่อควบคุมทิศทางลมตามต้องการ

ระบบปรับอากาศทำหน้าที่ควบคุมอุณหภูมิ ความเร็ว ความชื้น และความสะอาดของอากาศภายในห้องโดยสาร อากาศจากภายนอกจะไหลผ่านกระจังอากาศเข้าได้กระจกบังลมหน้าและแผ่นกรองอากาศก่อนเข้าสู่ห้องโดยสาร ควรดูแลรักษาความสะอาดของกระจังอากาศเข้าอย่างสม่ำเสมอ ห้ามมีสิ่งกีดขวาง เช่น ใบไม้ หิมะ หรือน้ำแข็ง เป็นต้น

### แผ่นกรองอากาศระบบปรับอากาศ

แผ่นกรองอากาศระบบปรับอากาศทำหน้าที่กรองฝุ่นและสิ่งสกปรกในอากาศ เพื่อให้ได้ประสิทธิภาพการกรองสูงสุด ควรเปลี่ยนแผ่นกรองอากาศตามระยะเวลาที่กำหนด

## ระบบปรับอากาศและมัลติมีเดีย

### แผงควบคุมระบบปรับอากาศ

#### แผงควบคุม-แบบ A

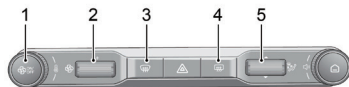

- 1 ปุ่มลัดเปิด/ปิดระบบปรับอากาศ/ปุ่มปรับอุณหภูมิ
- 2 ปุ่มปรับความแรงลมของระบบปรับอากาศ
- 3 ปุ่มไล่ฝ้า/หมอก
- 4 ปุ่มไล่ฝ้ากระจกบังลมหลัง
- 5 ปุ่มปรับโหมดกระจายลม

### แผงควบคุม-แบบ B



- 1 ปุ่มลัดเปิด/ปิดระบบปรับอากาศ
- 2 ปุ่มไล่ฝ้า/หมอก
- 3 ปุ่มไล่ฝ้ากระจกบังลมหลัง

## ระบบปรับอากาศและมัลติมีเดีย

### ปุ่มลัดเปิด/ปิดระบบปรับอากาศ/ปุ่มปรับอุณหภูมิ\*



เปิดระบบปรับอากาศโดยใช้ปุ่มลัดเปิด/ปิดระบบปรับอากาศ เพื่อเข้าสู่สถานะการทำงานล่าสุดก่อนการปิดระบบปรับอากาศครั้งก่อนหน้า กดอีกครั้งเพื่อปิดระบบปรับอากาศ

การหมุนปุ่มปรับอุณหภูมิจะเป็นการปรับอุณหภูมิของลมที่ออกมาจากระบบปรับอากาศ

### ปุ่มปรับความแรงลมของระบบปรับอากาศ\*

สามารถปรับความแรงลมของระบบปรับอากาศได้โดยการหมุนปุ่มปรับความแรงลม

### ปุ่มปรับโหมดกระจายลม\*

สามารถปรับโหมดกระจายลมได้โดยการหมุนปุ่มปรับโหมดกระจายลม

### ปุ่มไล่ฝ้า/หมอก



เมื่อกดปุ่มไล่ฝ้า/หมอก ไฟแสดงสถานะบนปุ่มจะสว่างขึ้น โหมดทำความเย็นและโหมดหมุนเวียนอากาศภายนอกจะเปิดทำงานพร้อมกัน ระบบจะเข้าสู่ฟังก์ชันไล่ฝ้า/หมอก เพื่อไล่ฝ้าหรือหมอกบนกระจกบังลมหน้าและกระจกด้านหน้า

กดปุ่มไล่ฝ้า/หมอกอีกครั้งเพื่อออกจากโหมดนี้ โดยระบบจะกลับสู่สถานะการทำงานก่อนหน้า

ในโหมดไล่ฝ้า/หมอก การเปิด/ปิดระบบทำความเย็นหรือการสลับโหมดหมุนเวียนอากาศจะไม่มีผลต่อฟังก์ชันไล่ฝ้า/หมอก แต่หากเปลี่ยนไปใช้โหมดกระจายลม ระบบจะออกจากฟังก์ชันไล่ฝ้า/หมอกทันที

### ปั๊มไล่ฝ้ากระจกบังลมหลัง



ชิ้นส่วนไล่ฝ้าของกระจกบังลมหลังเป็นอุปกรณ์ที่ไวต่อความร้อน หากใช้งานไม่ถูกต้อง อาจทำให้เกิดความเสียหายได้ ห้ามชูดชีวิตบริเวณด้านในของกระจก และห้ามติดสติ๊กเกอร์บนชิ้นส่วนไล่ฝ้าโดยเด็ดขาด



กดปั๊มไล่ฝ้ากระจกบังลมหลัง เพื่อเปิดหรือปิดฟังก์ชันไล่ฝ้ากระจกบังลมหลัง หากไฟแสดงสถานะบนปุ่มสว่างขึ้น แสดงว่าฟังก์ชันกำลังทำงาน หากไฟดับลง แสดงว่าฟังก์ชันถูกปิดการใช้งานแล้ว ฟังก์ชันไล่ฝ้ากระจกบังลมหลังจะปิดการทำงานโดยอัตโนมัติหลังจากทำงานเป็นระยะเวลาที่กำหนด

**หมายเหตุ** ฟังก์ชันไล่ฝ้ากระจกบังลมหลังจะทำงานได้ต่อเมื่อสตาร์ทรถยนต์แล้วเท่านั้น

# ระบบปรับอากาศและมัลติมีเดีย

## หน้าควบคุมระบบปรับอากาศ

### สวิตช์ระบบปรับอากาศ



แตะปุ่มเปิด/ปิดระบบปรับอากาศเพื่อเปิดหรือปิดระบบปรับอากาศ

### โหมดหมุนเวียนอากาศ

ท่านสามารถแตะปุ่มโหมดหมุนเวียนอากาศได้ตามต้องการเพื่อสลับโหมดหมุนเวียนอากาศ



ในโหมดหมุนเวียนอากาศภายใน ระบบปรับอากาศจะหมุนเวียนอากาศภายในห้องโดยสารเพื่อช่วยให้ทำความเย็นหรือความร้อนได้อย่างรวดเร็ว และช่วยป้องกันกลิ่นหรืออากาศเสียจากภายนอกเข้าสู่ห้องโดยสาร



ในโหมดหมุนเวียนอากาศภายนอก ระบบจะดึงอากาศจากภายนอกกรดเข้ามาเพื่อให้มีอากาศบริสุทธิ์ถ่ายเทภายในห้องโดยสาร



ในโหมดหมุนเวียนอากาศอัตโนมัติ ระบบปรับอากาศจะปรับการหมุนเวียนอากาศภายในหรือภายนอกโดยอัตโนมัติตามความเหมาะสม โดยสามารถเลือกโหมดนี้ได้หลังจากเปิดระบบปรับอากาศแล้ว

*หมายเหตุ การหมุนเวียนอากาศภายในอย่างต่อเนื่องเป็นเวลานาน อาจทำให้เกิดฝ้าบนกระจกได้ หากเกิดฝ้าบนกระจก ท่านสามารถเปิดใช้งานฟังก์ชันไล่ฝ้า/หมอก*

### สวิตช์ระบบทำความเย็น/ความร้อน



แตะปุ่ม A/C เพื่อเปิดหรือปิดระบบทำความเย็น/ความร้อน

### โหมดกระจายลม

แตะปุ่มปรับโหมดกระจายลมเพื่อเปลี่ยนโหมดกระจายลม

ปุ่มสว่างขึ้น	โหมดกระจายลม
	โหมด “เป่าหน้า”

## ระบบปรับอากาศและมัลติมีเดีย

	โหมด “เป่าหน้า+เป่าพื้น”
	โหมด “เป่าพื้น”
	โหมด “เป่าพื้น+เป่ากระจกบังลมบังลม”
	โหมด “เป่ากระจกบังลม”
	โหมด “เป่ากระจกบังลม+เป่าหน้า”

โหมด “เป่าหน้า” นำลมไหลผ่านช่องลมด้านข้างและช่องลมกลาง

โหมด “เป่าหน้า+เป่าพื้น” นำลมไหลผ่านช่องลมด้านข้าง ช่องลมกลางและช่องลมเป่าพื้น

โหมด “เป่าพื้น” นำลมไหลผ่านช่องลมเป่าพื้น

**หมายเหตุ** ในโหมดนี้จะมีลมปริมาณเล็กน้อยไหลผ่านช่องลมด้านข้าง ช่องลมฝั่งกระจกหน้าต่างด้านหน้าและช่องลมที่กระจกบังลมหน้า

โหมด “เป่าพื้น+เป่ากระจกบังลม”: นำลมไหลผ่านช่องลมที่กระจกบังลมหน้า ช่องลมฝั่งกระจกหน้าต่างด้านหน้าและช่องลมเป่าพื้น

**หมายเหตุ** ในโหมดนี้จะมีลมปริมาณเล็กน้อยไหลผ่านช่องลมด้านข้าง

โหมด “เป่ากระจกบังลม” นำลมไหลผ่านช่องลมที่กระจกบังลมหน้าและช่องลมฝั่งกระจกหน้าต่างด้านหน้า

**หมายเหตุ** ในโหมดนี้จะมีลมปริมาณเล็กน้อยไหลผ่านช่องลมด้านข้าง

โหมด “เป่ากระจกบังลม+เป่าหน้า” นำลมไหลผ่านช่องลมที่กระจกบังลมหน้า ช่องลมฝั่งกระจกหน้าต่างด้านหน้าและช่องลมเป่าหน้า

### โหมดปรับอากาศอัตโนมัติ (AUTO Mode)

หลังจากตั้งค่าอุณหภูมิที่ต้องการแล้ว ให้แตะปุ่ม AUTO เพื่อเปิดใช้งานระบบปรับอากาศอัตโนมัติ ระบบจะปรับโหมดกระจายลมและ

## ระบบปรับอากาศและมัลติมีเดีย

ความแรงลมโดยอัตโนมัติ เพื่อให้อุณหภูมิเป็นไปตามที่ตั้งไว้

หากต้องการยกเลิกโหมด AUTO ให้ปรับโหมดกระจายลม ความเร็วพัดลม หรือสวิตช์ทำความเย็นด้วยตนเอง จากนั้นไฟแสดงสถานะ AUTO จะดับลง

### การปรับอุณหภูมิ

ตะปุมปรับอุณหภูมิเพื่อปรับอุณหภูมิลม

### การปรับความแรงลม

ตะปุมปรับความแรงลมเพื่อปรับระดับแรงลม

### ระบบลดความชื้นและกำจัดกลิ่นอับ

หลังจากเปิดระบบลดความชื้นและกำจัดกลิ่นอับแล้ว พัดลมจะยังคงทำงานต่อไปอีกระยะหนึ่งหลังจากปิดระบบปรับอากาศ เพื่อไล่ความชื้นที่ค้างอยู่บริเวณแผงคอยล์เย็นและท่อลมให้แห้งสนิท ช่วยป้องกันการสะสมของแบคทีเรียและลดการเกิดกลิ่นอับขึ้นภายในระบบปรับอากาศ

*หมายเหตุ ระบบลดความชื้นและกำจัดกลิ่นอับอาจส่งผลให้ปริมาณไฟในแบตเตอรี่ลดลงเร็วขึ้น โปรดพิจารณาปิดฟังก์ชันนี้ตามความเหมาะสมหรือตามสถานะของรถยนต์ในขณะนั้น*

### จอแสดงผลอัจฉริยะ-แบบ A\*

#### เกี่ยวกับคู่มือฉบับนี้

โปรดอ่านคู่มือฉบับนี้อย่างละเอียด ข้อมูลที่มีอยู่จะช่วยให้คุณใช้งานระบบได้อย่างถูกต้องและปลอดภัย เพื่อมอบประสบการณ์การขับขี่ที่เหนือระดับ เนื่องจากบริษัทมีนโยบายพัฒนาผลิตภัณฑ์อย่างต่อเนื่อง เราจึงขอสงวนสิทธิ์ในการเปลี่ยนแปลงข้อมูลในคู่มือฉบับนี้โดยไม่ต้องแจ้งให้ทราบล่วงหน้า ภาพประกอบในคู่มือฉบับนี้ใช้เพื่อการอ้างอิงเท่านั้น โปรดศึกษาคู่มือฉบับนี้ก่อนใช้งานระบบเครื่องเสียงและระบบนำทาง รวมถึงปฏิบัติตามคำแนะนำการใช้งานอย่างเคร่งครัด

#### ข้อมูลสำคัญด้านความปลอดภัย

- ห้ามติดตั้ง ซ่อมแซม หรือตัดแปลงระบบเครื่องเสียงด้วยตนเอง อุปกรณ์นี้มีส่วนประกอบไฟฟ้าแรงดันสูง ซึ่งอาจทำให้เกิดอันตรายจากไฟฟ้าช็อตได้ สำหรับการตรวจสอบภายใน การปรับตั้งค่า หรือการซ่อมแซม โปรดปรึกษาศูนย์บริการที่ได้รับการแต่งตั้งในพื้นที่ของท่าน
- หลีกเลี่ยงไม่ให้ระบบเครื่องเสียงและระบบนำทางสัมผัสกับ

ของเหลว หากมีของเหลวหรือสิ่งแปลกปลอมเข้าไปในระบบ ให้จอดรถในที่ปลอดภัย ปิดระบบไฟฟ้าทันที และติดต่อศูนย์บริการที่ได้รับการแต่งตั้ง ห้ามใช้งานระบบเครื่องเสียงและระบบนำทางต่อในสภาวะดังกล่าว เนื่องจากอาจเป็นสาเหตุให้เกิดไฟไหม้ได้ หากพบควัน เสียงดังผิดปกติ หรือมีกลิ่นเหม็นไหม้ออกจากระบบ รวมถึงหากหน้าจอดีผิดปกติ ให้ปิดระบบไฟฟ้าทันทีและติดต่อศูนย์บริการที่ได้รับการแต่งตั้งเพื่อเข้ารับการตรวจสอบหรือซ่อมแซม การฝืนใช้งานระบบต่อไปในสภาวะดังกล่าว อาจทำให้เกิดความเสียหายถาวรได้

- ห้ามตั้งค่าระบบนำทางหรือรับชมวิดีโอในขณะที่รถกำลังเคลื่อนที่ ผู้ผลิตจะไม่รับผิดชอบต่อความเสียหายหรือผลกระทบใดๆ ที่เกิดจากการกระทำดังกล่าว โปรดจอดรถในที่ปลอดภัย เข้าเกียร์ P และดึงเบรกมือให้เรียบร้อย ก่อนทำการปรับตั้งค่าระบบหรือรับชมวิดีโอ
- สภาวะการทำงานภายใต้อุณหภูมิสูงหรือต่ำมากเกินไป หากจอดรถทิ้งไว้กลางแดดจัดหรือในสภาพอากาศหนาวจัดเป็นเวลานาน อุณหภูมิภายในห้องโดยสารที่สูงหรือต่ำเกินไปอาจส่งผลให้ระบบทำงานผิดปกติได้ ระบบจะกลับมาทำงานโดยอัตโนมัติ เมื่ออุณหภูมิภายในห้องโดยสารกลับสู่สภาวะปกติ หากระบบยังคง

## ระบบปรับอากาศและมัลติมีเดีย

ทำงานผิดปกติ โปรดติดต่อศูนย์บริการที่ได้รับการแต่งตั้งเพื่อขอรับความช่วยเหลือ

- ควรปิดระบบเครื่องเสียงและระบบนำทางในขณะที่รถกำลังชาร์จไฟ
- การใช้งานระบบเครื่องเสียงและระบบนำทางเป็นเวลานานในขณะที่รถจอดนิ่งหรือไม่ได้อยู่ในสถานะ Ready อาจทำให้แบตเตอรี่แรงดันต่ำหมดเร็วขึ้น
- หากมีการถอดขั้วแบตเตอรี่หรือแบตเตอรี่หมด ข้อมูลที่บันทึกไว้ในหน่วยความจำของระบบเครื่องเสียงและระบบนำทางอาจถูกลบออก
- ระบบนำทางมีไว้เพื่อการอ้างอิงเท่านั้น ผู้ขับขี่ควรสังเกตป้ายจราจรและยึดตามสภาพถนนจริงเป็นหลัก หากมีการขับออกนอกเส้นทาง ระบบจะทำการคำนวณเส้นทางใหม่ให้โดยอัตโนมัติ
- ในขณะที่ใช้งานโทรศัพท์ โปรดวางเครื่องให้ห่างจากหน้าจอเพื่อป้องกันสัญญาณรบกวน เช่น การเกิดจุดหรือแถบสีบนหน้าจอ
- เพื่อป้องกันความเสียหายต่อหน้าจอ โปรดใช้นิ้วสัมผัสปุ่มควบคุมต่างๆ เสมอ (สามารถใช้ปากกาสไตลัสได้เฉพาะในขั้นตอนการ

ปรับตั้งค่าหน้าจอเท่านั้น)

### คำแถลงการณ์

ห้ามคัดลอก จัดเก็บในระบบข้อมูล หรือเผยแพร่ส่วนใดส่วนหนึ่งของเอกสารฉบับนี้ ไม่ว่าในรูปแบบอิเล็กทรอนิกส์ วิธีการทางกล หรือรูปแบบอื่นใด โดยไม่ได้รับการยินยอมเป็นลายลักษณ์อักษรจากทางบริษัท

## ระบบปรับอากาศและมัลติมีเดีย

### คำแนะนำการใช้งาน

- คู่มือฉบับนี้ประกอบด้วยข้อมูลสำคัญ ข้อควรระวัง และคำแนะนำการใช้งานระบบเครื่องเสียงและระบบนำทาง สำหรับข้อมูลเพิ่มเติมด้านความปลอดภัยของผู้ขับขี่และผู้โดยสาร โปรดศึกษาจากคู่มืออื่นๆ ที่มาพร้อมกับรถของท่าน
- ห้ามติดตั้งฟิล์มกันความร้อนหรือผลิตภัณฑ์ที่คล้ายคลึงกันบนกระจกบังลมหน้า เนื่องจากอาจรบกวนสัญญาณ GPS หรือสัญญาณอินเทอร์เน็ตได้
- ข้อมูลการระบุตำแหน่งด้วย GPS ของระบบเครื่องเสียงและระบบนำทางมีไว้เพื่อเป็นข้อมูลอ้างอิงสำหรับผู้ขับขี่เท่านั้น ในกรณีที่มีความผิดปกติเกิดขึ้น โปรดยึดตามสภาพถนนและสถานการณ์จริงขณะขับขี่เป็นหลัก
- คุณภาพของสัญญาณการสื่อสารขึ้นอยู่กับพื้นที่ให้บริการของเครือข่าย หากอยู่ในจุดอับสัญญาณ บริการบางประเภทที่ต้องใช้ระบบอินเทอร์เน็ตจะไม่สามารถใช้งานได้
- โปรดตั้งค่าระดับเสียงแจ้งเตือนให้อยู่ในระดับที่เหมาะสม เพื่อให้ท่านยังคงสามารถสังเกตสภาพการจราจรและสภาพรถยนต์ได้อย่างต่อเนื่อง

- ระบบเครื่องเสียงจะปิดการทำงานเมื่อปิดระบบไฟฟ้าของรถ/ดับเครื่องยนต์และล็อกประตูรถ
- หากต้องการใช้งานระบบต่อ ให้กดปุ่มสตาร์ท ทั้งนี้ การใช้งานต่อเนื่องอาจทำให้พลังงานแบตเตอรี่ลดลงหรือแบตเตอรี่หมดได้ โปรดเลือกโหมด READY หรือสตาร์ทเครื่องยนต์เพื่อให้ระบบจ่ายกระแสไฟฟ้าได้อย่างต่อเนื่อง

### ข้อควรระวังในการใช้งานหน้าจอ

- หลีกเลี่ยงการสัมผัสแสงแดดโดยตรง การปล่อยให้หน้าจอสัมผัสแสงแดดเป็นเวลานาน อาจทำให้ระบบทำงานผิดปกติเนื่องจากความร้อนสูงเกินไป
- หลีกเลี่ยงการใช้งานหน้าจอ LCD หากอุณหภูมิไม่อยู่ในช่วงอุณหภูมิการทำงาน (-20°C ถึง +65°C) เพราะอาจทำให้หน้าจอทำงานผิดปกติหรือชำรุดได้
- โปรดตรวจสอบให้แน่ใจว่าลมเย็นหรือลมร้อนจากระบบปรับอากาศไม่เป่าโดนหน้าจอโดยตรง อุณหภูมิหรือความชื้นที่สูงเกินไป อาจสร้างความเสียหายต่อระบบเครื่องเสียงและระบบนำทางได้

## ระบบปรับอากาศและมลติมีเดีย

---

- ห้ามกดหรือลากบนหน้าจออย่างรุนแรง เพราะอาจทำให้หน้าจอเสียหายหรือเกิดรอยขีดข่วนได้
- หากต้องการทำความสะอาดหรือเช็ดฝุ่นบนหน้าจอ ให้ปิดระบบไฟฟ้าของรถก่อน จากนั้นใช้ผ้าแห้งที่มีเนื้อนุ่มเช็ดเบาๆ โปรดใช้ความระมัดระวังเพื่อไม่ให้เกิดรอยขีดข่วนบนพื้นผิวในขณะที่เช็ดหน้าจอ ห้ามใช้น้ำยาทำความสะอาดที่มีฤทธิ์กัดกร่อนหรือสารขัดถูโดยเด็ดขาด
- เมื่อหลอดไฟส่องสว่างหลังหน้าจอ (Backlight) หมดยุติการใช้งาน หน้าจอจะมีดลงและไม่แสดงภาพ หากเกิดกรณีดังกล่าว โปรดติดต่อศูนย์บริการที่ได้รับการแต่งตั้งเพื่อขอรับความช่วยเหลือ

## หน้าอินเตอร์เฟสหลัก

### 12.8 นิ้ว



### 15.6 นิ้ว



หน้าแรกมีปุ่มลัดสำหรับเข้าถึงแอปพลิเคชันที่ใช้งานบ่อย และสั้นๆ เพื่อเข้าสู่แอปพลิเคชันที่ต้องการ กดค้างแล้วลากเพื่อเพิ่มหรือลบวิดเจ็ต

เมื่อรถอยู่ในสถานะเกียร์ P หน้าจอจะแสดงข้อมูลรุ่นรถ

# ระบบปรับอากาศและมัลติมีเดีย

12.8 นิ้ว

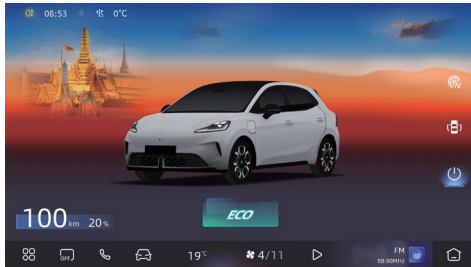

15.6 นิ้ว

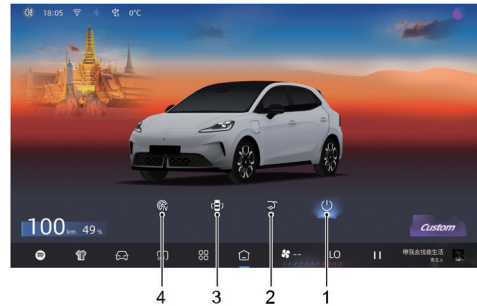

- 1 แตะเพื่อปิดระบบไฟฟ้า
- 2 แตะเพื่อปลดล็อก/ล็อกประตูท้าย\*
- 3 แตะเพื่อเข้าสู่หน้าจอ MG Polit
- 4 แตะเพื่อเปิด/ปิดเกียร์ N

5

อื่นๆ

12.8 นิ้ว

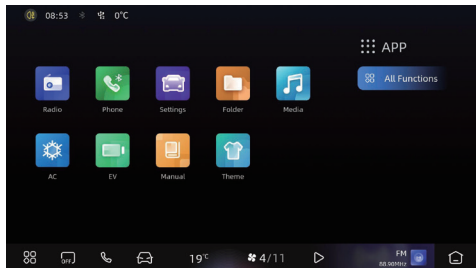

15.6 นิ้ว

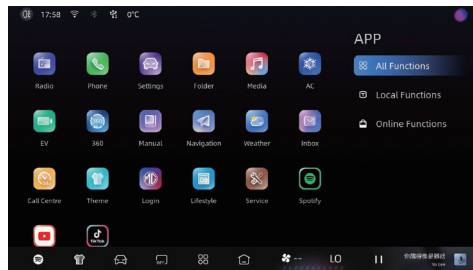

- ทุกฟังก์ชัน: แตะเพื่อแสดงรายการฟังก์ชันทั้งหมด
- ฟังก์ชันในระบบ: แตะเพื่อแสดงรายการฟังก์ชันในระบบ
- ฟังก์ชันออนไลน์\*: แตะเพื่อแสดงรายการฟังก์ชันออนไลน์
- แตะที่ไอคอนของแต่ละแอปพลิเคชันเพื่อเข้าสู่หน้าอินเตอร์เฟซของฟังก์ชันที่เกี่ยวข้อง

# ระบบปรับอากาศและมัลติมีเดีย

## ศูนย์ควบคุม

ปิดลงจากแถบสถานะด้านบนของหน้าจอเพื่อเปิดหน้าศูนย์ควบคุม

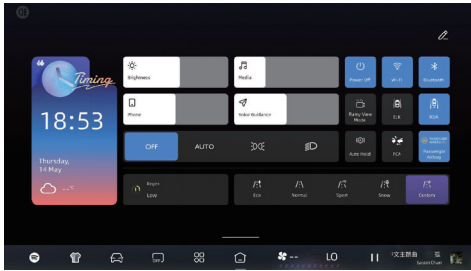

สามารถปรับระดับเสียงและความสว่างหน้าจอได้ รวมถึงมีปุ่มลัดสำหรับระบบ ADAS

แตะปุ่ม  เพื่อเข้าสู่โหมดแก้ไข ซึ่งท่านสามารถลบและเพิ่มปุ่มฟังก์ชันลัดได้ตามต้องการ

## มัลติมีเดีย

### เพลง USB

เลือก [USB Music] เพื่อเปลี่ยนแหล่งต้นทางเพลง

### เพลงบลูทูธ

เลือก [BT Music] เพื่อเปลี่ยนแหล่งต้นทางเพลง

### วิทยุ

เข้าสู่หน้าจอวิทยุและเลือก [FM] หรือ [AM]

### การตั้งค่า

### คำอธิบาย

แตะปุ่ม [การตั้งค่า] เพื่อเข้าสู่หน้าการตั้งค่าทั่วไป ระบบจะนำท่านเข้าสู่หน้าการตั้งค่า โดยมีแถบเลื่อนแนวตั้งเพื่อเลือกตั้งค่าในหัวข้อต่างๆ ได้แก่: [ทั่วไป], [การเชื่อมต่อ], [เสียง], [เสียง MG], [ระบบ], [การเปิดใช้งาน] และการตั้งค่าการทำงาน

# ระบบปรับอากาศและมลพิษในเตีย

---

## การเชื่อมต่อ

### บลูทูธ

เมื่อใช้งานฟังก์ชันบลูทูธเป็นครั้งแรกและยังไม่มีประวัติการจับคู่ ท่านต้องทำการจับคู่ระหว่างโทรศัพท์มือถือและระบบบลูทูธของรถยนต์ให้เรียบร้อยก่อน

หากมีประวัติการจับคู่แล้ว ให้เลือกชื่ออุปกรณ์บลูทูธที่ท่านต้องการเพื่อทำการเชื่อมต่อ ปิดชื่ออุปกรณ์ไปทางซ้ายแล้วแตะไอคอนถังขยะเพื่อลบข้อมูลการจับคู่ออกจากระบบของรถยนต์

แตะที่ชื่ออุปกรณ์สั้นๆ แล้วเลือก "ตัดการเชื่อมต่อ" เพื่อตัดการเชื่อมต่ออุปกรณ์บลูทูธที่เชื่อมต่ออยู่

### WIFI

เลือกฮอตสปอตหรือเครือข่ายไร้สายที่ท่านต้องการเชื่อมต่อ

### เสียง

แตะปุ่มระดับเสียง [เสียง] เพื่อเข้าสู่หน้าการตั้งค่าระดับเสียง ในหน้านี้ ท่านสามารถปรับระดับเสียงสี่ เสียงโทรศัพท์ และผู้ช่วยเสียงได้

ตามต้องการโดยการเลื่อนแถบปรับระดับเสียง

## การเปิดใช้งาน

ในหน้าจอการตั้งค่า แตะ [การเปิดใช้งาน] เพื่อเข้าสู่หน้าอินเตอร์เฟซการเปิดใช้งาน หากท่านยังไม่ได้ทำการเปิดใช้งาน สามารถเปิดใช้งานได้ที่นี้

## ระบบนำทาง

### การเปิดใช้งานแอปพลิเคชันนำทาง

แตะไอคอนระบบนำทางบนหน้าจอหลักของระบบเพื่อเปิดใช้งานแอปพลิเคชันนำทาง

เมื่อเปิดแอปพลิเคชันนำทางครั้งแรก ระบบจะแสดงฟังก์ชันการนำทางที่พร้อมใช้งานทั้งหมด

### อินเตอร์เฟซหลักของระบบนำทาง

ข้อมูลการนำทางจะแสดงบนหน้าจอกลางทั้งหมด พร้อมแผนที่แบบโต้ตอบขนาดใหญ่และเส้นทางที่ชัดเจน ช่วยให้ผู้ใช้ขับขีมองเห็นได้ง่าย

# ระบบปรับอากาศและมลพิษมีเดีย

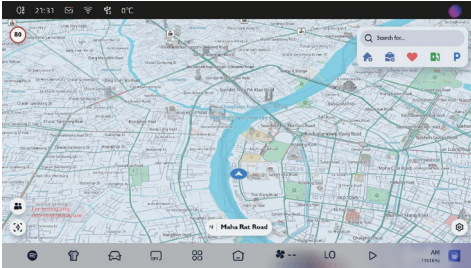

# ระบบปรับอากาศและมัลติมีเดีย

จอแสดงผลอัจฉริยะ-แบบ B\*

หน้าอินเตอร์เฟซหลัก

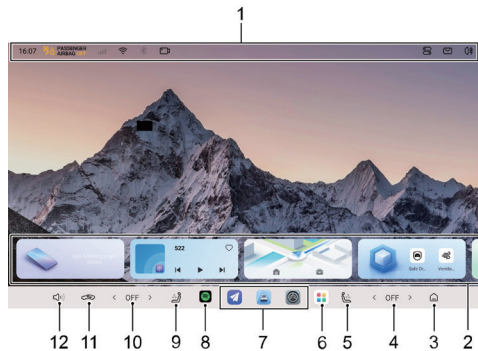

1 แถบสถานะ

แสดงบลูทูธ สถานะเครือข่าย เวลา และอื่นๆ

สามารถแตะที่ไอคอนบางส่วน (เช่น บลูทูธ สถานะเครือข่าย) เพื่อเปิดหน้าจอควบคุมฟังก์ชันนั้นได้โดยตรง

2 ส่วนแสดงแอปพลิเคชัน

รวมถึงรายชื่อผู้ติดต่อ สื่อบันเทิง ฟังก์ชันทางลัด และอื่นๆ

สามารถกดบางรายการค้างไว้เพื่อแก้ไขได้ เช่น ปรับเปลี่ยนลำดับ เพิ่ม หรือลบเนื้อหา

3 กลับสู่หน้าโฮม

4 การควบคุมระบบปรับอากาศฝังผู้โดยสารด้านหน้า

5 ระบบระบายอากาศเบาะนั่งผู้โดยสารด้านหน้า

6 ศูนย์รวมแอปพลิเคชัน

7 พื้นที่วางแอปพลิเคชันแบบกำหนดเอง

8 เพลงออนไลน์

9 ระบบระบายอากาศเบาะนั่งผู้ขับขี่

10 การควบคุมระบบปรับอากาศฝังผู้ขับขี่

11 โหมดหมุนเวียนอากาศ

12 ระดับเสียง

หมายเหตุ ภาพประกอบในบทนี้ใช้สำหรับอ้างอิงเท่านั้น เนื่องจากสเปคของรถยนต์ เวอร์ชันของซอฟต์แวร์ และพื้นที่การจำหน่ายที่แตกต่างกัน เนื้อหาที่แสดงบนหน้าจออาจไม่เหมือนกันในทุกกรณี โปรดอ้างอิงจากหน้าจอจริงของรถยนต์ท่านเป็นหลัก

### ศูนย์รวมแอปพลิเคชัน

เมื่อเข้าสู่หน้าจอศูนย์รวมแอปพลิเคชัน ท่านจะสามารถใช้งานแอปพลิเคชันต่างๆ ได้ เช่น เพลงจาก USB และระบบนำทางด้วยแผนที่

### การตั้งค่า

#### การตั้งค่ารถยนต์

สามารถตั้งค่าการควบคุมรถยนต์สำหรับฟังก์ชันต่างๆ ได้ เช่น ระบบไฟส่องสว่าง แผงหน้าปัด และระบบช่วยขับขึ้น

#### การตั้งค่าระบบ

เมื่อเข้าสู่หน้าจอการตั้งค่าระบบจากหน้าจอหลัก ท่านจะสามารถตั้งค่าฟังก์ชันต่างๆ ได้ เช่น โหมดทำความสะอาดหน้าจอ การแสดงผลบนหน้าจอ บลูทูธ Wi-Fi ฮอตสปอต เสียง ความสว่างหน้าจอ และภาษา

### ระบบจดจำเสียง

#### ระบบจดจำเสียง

ท่านสามารถสนทนากับระบบเครื่องเสียงในรถยนต์ผ่านระบบสั่งการด้วยเสียง เพื่อควบคุมฟังก์ชันต่างๆ ของรถยนต์ได้อย่างสะดวก รวดเร็ว

#### การตั้งค่าระบบสั่งการด้วยเสียง

ในหน้าการตั้งค่าของจอแสดงผลอัจฉริยะ ท่านสามารถตั้งค่าฟังก์ชันต่างๆ ได้ เช่น การปลุกระบบด้วยเสียง การปรับแต่งค่าปลุกระบบ และสิทธิ์การปลุกระบบตามโซนเสียง

#### ระบบนำทางด้วยแผนที่

ฟังก์ชันการค้นหาบนแผนที่ การคำนวณเส้นทาง และการนำทาง เป็นเครื่องมือนำทางอัจฉริยะที่รวมเข้าไว้ในระบบเครื่องเสียงในรถยนต์ โดยเฉพาะ ช่วยให้ผู้ใช้งานสามารถป้อนจุดหมายปลายทางผ่านระบบสั่งการด้วยเสียงหรือการสัมผัสหน้าจอ เพื่อค้นหาข้อมูลแผนที่แบบเรียลไทม์ วางแผนเส้นทางที่เหมาะสมที่สุด และให้บริการนำทางแบบเรียลไทม์

### การอัปเดตออนไลน์ผ่านระบบ OTA\*

เมื่อรถยนต์เชื่อมต่อกับเครือข่าย จะสามารถรับการแจ้งเตือนการอัปเดตได้โดยอัตโนมัติ และรองรับการอัปเดตระบบผ่านเครือข่ายไร้สาย การอัปเดตจะไม่ใช้แพ็คเกจข้อมูลส่วนตัวของท่าน ขอแนะนำให้อัปเดตเป็นเวอร์ชันล่าสุดโดยเร็วที่สุดเพื่อเข้าถึงฟังก์ชันใหม่ๆ หากมีข้อสงสัยใดๆ โปรดติดต่อศูนย์บริการที่ได้รับการแต่งตั้งในพื้นที่ของท่าน

### ข้อควรระวังในการอัปเดต

ห้ามขับขีรถยนต์ในระหว่างกระบวนการอัปเดต ดังนั้นก่อนเริ่มการอัปเดต โปรดตรวจสอบให้แน่ใจว่ารถยนต์อยู่ในสภาวะหรือสภาพแวดล้อมดังต่อไปนี้

- ตัวรถต้องจอดอยู่ในบริเวณที่มีสัญญาณเครือข่ายเสถียร
- ระดับแบตเตอรี่คงเหลือต้องสูงกว่า 30%
- เกียร์อยู่ในตำแหน่ง P
- ดึงสวิตช์ EPB ขึ้น
- ไม่มีอุปกรณ์ภายนอกเชื่อมต่อกับพอร์ต OBD

- รถไม่ได้อยู่ภายใต้การควบคุมระยะไกล

### คำแนะนำในการอัปเดต

เมื่อข้อความ "อัปเดตระบบ" ปรากฏบนหน้าจอ โปรดปฏิบัติตามคำแนะนำที่ระบุไว้

หากเลือก "ไม่ต้องแสดงอีก" ระบบจะปิดการแจ้งเตือนการอัปเดต ครั้งนั้นบนหน้าจออีกต่อไป ท่านสามารถเข้าไปที่เมนู [การตั้งค่าระบบ] และเลือก [อัปเดตระบบ] เพื่อเรียกคืนข้อความแจ้งเตือนการอัปเดตอีกครั้ง

### การอัปเดตทันที

ระบบจะดำเนินการอัปเดตซอฟต์แวร์โดยอัตโนมัติจนเสร็จสิ้น ในระหว่างกระบวนการอัปเดต ท่านยังคงสามารถล็อกและปลดล็อกรถได้ตามปกติ แต่จะไม่สามารถสตาร์ทรถยนต์ได้

### การกำหนดเวลาการอัปเดต

ท่านสามารถตั้งเวลาการอัปเดตล่วงหน้าได้ภายใน 24 ชั่วโมง หลังจากกำหนดเวลาการอัปเดตเรียบร้อยแล้ว รถยนต์จะเริ่มดำเนินการอัปเดตซอฟต์แวร์โดยอัตโนมัติเมื่อถึงเวลาที่กำหนด

หมายเหตุ ในระหว่างกระบวนการอัปเดต OTA ไฟลจกเคินจะกะพริบ ซึ่งเป็นอาการปกติเพื่อแสดงว่ารถยนต์กำลังอยู่ระหว่างการอัปเดต OTA และจะกลับสู่สภาวะปกติเมื่อการอัปเดตเสร็จสิ้น

หมายเหตุ ระหว่างการอัปเดต ท่านจะไม่สามารถสตาร์ทรถยนต์ได้ รวมถึงระบบปรับอากาศและฟังก์ชันความบันเทิงต่างๆ จะไม่สามารถใช้งานได้ชั่วคราว อย่างไรก็ตาม ฟังก์ชันการล็อกและปลดล็อกประตูด้วยกุญแจยังคงทำงานได้ตามปกติ และฟังก์ชันทั้งหมดจะกลับมาใช้งานได้ตามปกติหลังการอัปเดตเสร็จสมบูรณ์

### การอัปเดตสำเร็จ

ระบบจะทำการรีสตาร์ทอัตโนมัติหลังจากการอัปเดตเสร็จสิ้น

### การอัปเดตล้มเหลว

หากการอัปเดตไม่สำเร็จ ท่านสามารถเลือกเพื่อลองใหม่อีกครั้ง หากยังคงไม่สามารถอัปเดตได้ กรุณาติดต่อศูนย์บริการที่ได้รับบริการแต่งตั้งในพื้นที่ของท่าน



## ระบบช่วยขับขี้อัจฉริยะ-แบบ A\*

---

เซ็นเซอร์ของระบบช่วยขับขี้อัจฉริยะ	206
ระบบควบคุมความเร็วอัตโนมัติแบบแปรผัน (ACC)	211
ระบบควบคุมความเร็วอัจฉริยะ (ICA)	222
ระบบช่วยควบคุมรถให้อยู่ในเลน (LKA)	226
ระบบช่วยหลีกเลี่ยงการชนด้านหน้า (FCA)	230
ระบบความปลอดภัยเชิงป้องกันด้านหลัง (ACTIVE SAFETY)	234
ระบบเคลื่อนรถผ่านโทรศัพท์มือถือระยะใกล้	239
การช่วยเหลือในการจอดรถ	241

# ระบบช่วยขับที่อัจฉริยะ-แบบ A\*

## เซ็นเซอร์ของระบบช่วยขับที่อัจฉริยะ

### กล้องช่วยขับที่

รถยนต์ติดตั้งกล้องมองภาพดังต่อไปนี้: กล้องมองหลัง กล้องมองภาพรอบทิศทาง โมดูลกล้องมองหน้า และกล้องมองหน้า (โปรตอ้างอิงตามสเปกจริงของรถ)

กล้องจะตรวจจับวัตถุด้วยระบบมองเห็น และหลังจากตรวจพบวัตถุรอบๆ รถแล้ว กล้องจะส่งข้อมูลการตรวจจับไปยังฟังก์ชันที่เกี่ยวข้อง

## ตำแหน่งติดตั้งกล้อง

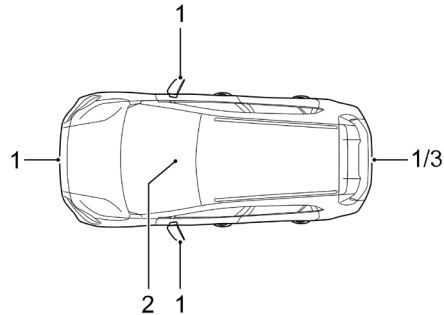

- 1 กล้องมองภาพรอบทิศทาง\*
- 2 โมดูลกล้องมองหน้า\*
- 3 กล้องช่วยจอด\*

หมายเหตุ สำหรับคุณสมบัติของกล้อง โปรตอ้างอิงตามอุปกรณ์ที่ติดตั้งจริง

## ระบบช่วยขับชี้อัจฉริยะ-แบบ A\*

หมายเหตุ เพื่อให้แน่ใจว่ากล้องทำงานได้ตามปกติ ต้องรักษาความสะอาดของเลนส์กล้อง โดยต้องปราศจากฝุ่น น้ำแข็ง หิมะ คราบน้ำ และสิ่งแปลกปลอมอื่นๆ

หมายเหตุ เพื่อให้แน่ใจว่ากล้องทำงานได้ตามปกติ กระจกบังลมหน้าบริเวณหน้ากล้องต้องสะอาด และต้องไม่มีสิ่งของใดๆ บดบังระหว่างกล้องกับกระจกบังลม

หมายเหตุ เมื่อพบสิ่งแปลกปลอมติดอยู่บนพื้นผิวเลนส์กล้อง โปรดเช็ดด้วยผ้านุ่ม หรือทำความสะอาดด้วยน้ำสะอาด (น้ำแรงดันต่ำ) ห้ามใช้เครื่องฉีดน้ำแรงดันสูงล้างกล้อง และห้ามทำความสะอาดกล้องด้วยวัตถุที่มีฤทธิ์กัดกร่อนหรือแหลมคมโดยเด็ดขาด

### การสอบเทียบกล้อง

ห้ามบุคคลอื่นทำการถอดประกอบ หรือเปลี่ยนกล้องโดยเด็ดขาด ยกเว้นเจ้าหน้าที่จากศูนย์บริการที่ได้รับการแต่งตั้งเท่านั้น ต้องทำการสอบเทียบโมดูลกล้องมองหน้าใหม่ในกรณีดังต่อไปนี้

- โมดูลเกิดการผิดตำแหน่ง เช่น ตำแหน่งของกล้องเปลี่ยนแปลงไป
- มีการถอดประกอบกล้อง หรือขายึดกล้อง

- มีการถอดประกอบกระจกบังลมหน้า
- พารามิเตอร์การตั้งศูนย์ล้อทั้งสี่มีการเปลี่ยนแปลง

หมายเหตุ หากกล้องเกิดการสั่นสะเทือนอย่างรุนแรงหรือได้รับแรงกระแทก แม้เพียงเล็กน้อย ต้องทำการตรวจสอบตำแหน่งการติดตั้งกล้อง และดำเนินการสอบเทียบใหม่เมื่อจำเป็น

หมายเหตุ สำหรับการสอบเทียบกล้อง โปรดติดต่อสอบถามที่ศูนย์บริการที่ได้รับการแต่งตั้ง

ประสิทธิภาพการตรวจจับของกล้องอาจได้รับผลกระทบในกรณีต่อไปนี้

- กล้องสกปรก มีสิ่งแปลกปลอมบดบัง หรือถูกปกคลุมด้วยน้ำแข็ง หิมะ โคลน หรือฝุ่น
- ทิศนวิสัยไม่ดีหรือสภาพอากาศเลวร้าย (เช่น ฝนตกหนัก หิมะตก หมอก คว้น ฝุ่นละออง พายุทราย ฯลฯ)
- ตอนเย็น กลางคืน ภายในอุโมงค์ที่ไม่มีไฟส่องสว่าง หรือในขณะที่สภาพแสงไม่เพียงพอ
- มีรถทำความสะอาดหรือรถฉีดน้ำกำลังปฏิบัติงานในเลนข้างเคียง ซึ่งมีฝุ่นละอองและละอองน้ำจากการทำงาน หรือมีละออง

## ระบบช่วยขับขี้อัจฉริยะ-แบบ A\*

น้ำฟุ้งกระจายจากรถคันหน้าและคันข้างเคียงเมื่อขับขึ้นบนทางหลวงในขณะฝนตก พื้นผิวถนนที่ไม่มีการลาดยางและพื้นที่ก่อสร้าง

- แสงจ้า (เช่น ไฟหน้าของรถที่วิ่งสวนทางมา ไฟหน้าของรถคันหลัง หรือแสงแดดที่ส่องเข้าโดยตรง) อาจส่งผลกระทบต่อทัศนวิสัยของกล้อง
- กรณีที่มีแสงสว่างจ้าเกินไป เช่น แสงแดดจัด หรือแสงอาทิตย์ที่ส่องทำมุมเอียง (ปรากฏการณ์ย้อนแสงที่พบบ่อยในพื้นที่สูง)
- ขับขึ้นบนถนนที่มีเงาต้นไม้หนาแน่นในเวลาากลางคืน ไฟถนนกะพริบ หรือสภาพแสงเปลี่ยนแปลงอย่างรวดเร็ว (เช่น ทางเข้า-ออกอุโมงค์)
- เมื่อขับขึ้นบนพื้นผิวถนนที่มีการสะท้อนแสงสูง เช่น ถนนหลังฝนตก หิมะตก หรือสภาพแวดล้อมอื่นที่เกิดการสะท้อนแสงรุนแรง
- อุณหภูมิที่ร้อนจัดหรือหนาวจัดเกินไป อาจรบกวนหรือส่งผลกระทบต่อประสิทธิภาพการทำงานของเซนเซอร์
- ขอบเขตการมองเห็นของกล้องถูกบดบังบางส่วนหรือทั้งหมด เช่น มีคราบสกปรก คราบยางไม้ คราบน้ำมัน สติกเกอร์ ฯลฯ บน

กระจกด้านหน้า หรือขอบเขตการตรวจจับของกล้องถูกบดบังด้วยวัตถุแปลกปลอม เช่น แถบตกแต่ง สติกเกอร์ ฯลฯ หรือการไม่ฉีดน้ำล้างและปิดทำความสะอาดอย่างทันที่ในขณะที่กระจกบังลมหน้าด้านนอกมีสิ่งสกปรก

- กระจกบังลมหน้าบริเวณขอบเขตการมองเห็นของกล้องเกิดความเสียหาย แตกร้าว หรือมีการเปลี่ยนแปลงอื่นใดที่ส่งผลกระทบต่อประสิทธิภาพของเลนส์
- ที่ปิดน้ำฝนทำงานได้ไม่ทันที่ หรือใบปิดน้ำฝนสึกหรอ เสื่อมสภาพ หรือยกตัวขึ้น จนไม่สามารถปิดน้ำบริเวณหน้ากล้องได้อย่างสะอาด ทำให้เกิดคราบน้ำหรือรอยน้ำในขอบเขตการมองเห็นของเซนเซอร์
- ในวันที่มีฝนตกหรือสภาพแวดล้อมที่มีความชื้นสูง ประสิทธิภาพการไล่น้ำของกระจกบังลมหน้าอาจลดลง
- กล้องไม่ได้ถูกยึดอย่างถูกต้องหรือแน่นหนาพอ หรือโครงสร้างของชุดยึดไม่มีความมั่นคง
- ไม่ได้ทำการสอบเทียบใหม่หลังจากมีการถอด ติดตั้ง หรือเปลี่ยนกล้อง

## ระบบช่วยขับขี่อัจฉริยะ-แบบ A\*

### เรดาร์ช่วยการขับขี่

รถยนต์ติดตั้งเรดาร์ดังต่อไปนี้: เรดาร์อัลตราโซนิกและเรดาร์คลื่นมิลลิเมตร (โปรดอ้างอิงตามสเปคจริงของรถ)

เรดาร์จะทำหน้าที่ส่งข้อมูลการตรวจจับไปยังฟังก์ชันที่เกี่ยวข้อง เมื่อตรวจพบวัตถุเป้าหมายรอบตัวรถเท่านั้น

### ตำแหน่งติดตั้งเรดาร์

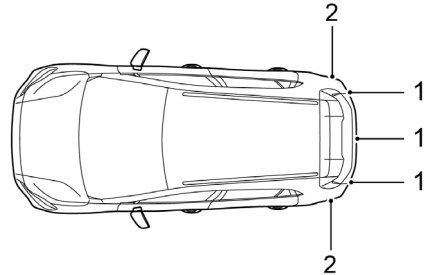

- 1 เรดาร์อัลตราโซนิก
- 2 เรดาร์คลื่นมิลลิเมตร\*

หมายเหตุ สำหรับคุณสมบัติของเรดาร์ โปรดอ้างอิงตามอุปกรณ์ที่ติดตั้งจริง

หมายเหตุ เพื่อให้แน่ใจว่าเรดาร์ทำงานได้ตามปกติ ต้องรักษาความสะอาดของเรดาร์ โดยต้องปราศจากฝุ่น น้ำแข็ง หิมะ คราบน้ำ

## ระบบช่วยขับซี้้อจรียะ-แบบ A\*

### และสิ่งแปลกปลอมอื่นๆ

หมายเหตุ เมื่อพบสิ่งแปลกปลอมติดอยู่บนพื้นผิวของเรตาร์ โปรด เช็ดด้วยผ้านุ่มหรือทำความสะอาดด้วยน้ำสะอาด (น้ำแรงดันต่ำ) ห้ามใช้เครื่องฉีดน้ำแรงดันสูงล้างเรตาร์ และห้ามทำความสะอาด เรตาร์ด้วยวัตถุที่มีฤทธิ์กัดกร่อนหรือแหลมคมโดยเด็ดขาด

ประสิทธิภาพการตรวจจับของเรตาร์อาจได้รับผลกระทบในกรณีต่อไปนี้

- เรตาร์หรือกันชนถูกปกคลุมด้วยวัตถุแปลกปลอม เช่น หิมะ น้ำ แข็ง โคลน คราบน้ำ สติกเกอร์ หรือชิ้นส่วนตกแต่ง ฯลฯ
- มีการพ่นสีหรือใช้กระบวนการเคลือบสีที่ไม่ได้รับอนุญาตบน กันชน
- เรตาร์หรือกันชนได้รับความเสียหาย หรือตำแหน่งติดตั้งมีการเปลี่ยนแปลง
- ถูกรบกวนด้วยคลื่นแม่เหล็กไฟฟ้าจากอุปกรณ์อื่น
- สภาพแวดล้อมที่แคบและปิด เช่น เรือข้ามฟาก หรือโรงจอดรถ อัตโนมติ ฯลฯ
- เมื่อรถอยู่ในสภาวะถูกลากจูง

- ในพื้นที่โล่งกว้าง (เช่น ลานจอดรถกลางแจ้ง) หรือบนถนนที่ว่างเปล่า ประสิทธิภาพการตรวจจับของเรตาร์อาจถูกจำกัดและไม่สามารถทำงานได้ตามปกติ

หมายเหตุ สามารถใช้แปรงขัดหิมะที่ติดบนเรตาร์ออกได้ ส่วน น้ำแข็งควรขจัดออกด้วยสเปรย์ละลายน้ำแข็ง

### ระบบควบคุมความเร็วอัตโนมัติแบบแปรผัน (ACC)



ระบบควบคุมความเร็วอัตโนมัติแบบแปรผัน (ACC) เป็นฟังก์ชันช่วยอำนวยความสะดวกในการขับขี่เท่านั้น ไม่สามารถขับเคลื่อนแทนผู้ขับขี่ได้ ขณะใช้งานระบบควบคุมความเร็วอัตโนมัติแบบแปรผัน ผู้ขับขี่ต้องมีความสามารถกับการขับขี่ตลอดเวลา และพร้อมที่จะควบคุมรถหรือเบรกด้วยตนเอง มิฉะนั้นอาจก่อให้เกิดอุบัติเหตุหรือการบาดเจ็บได้

ระบบควบคุมความเร็วอัตโนมัติแบบแปรผันจะสลับระหว่างโหมดขับขี่ด้วยความเร็วคงที่และโหมดขับขี่ตามรถคันข้างหน้าโดยอัตโนมัติ ซึ่งขึ้นอยู่กับข้างหน้ามีรถยนต์หรือไม่ สามารถใช้ระบบควบคุมความเร็วอัตโนมัติแบบแปรผัน เพื่อรักษาความเร็วของรถตามที่กำหนด หรือตั้งค่าระยะห่างระหว่างรถยนต์และรถคันข้างหน้า เพื่อขับขี่ตามรถคันหน้า เมื่อตรวจพบรถยนต์ในเส้นทางการขับขี่ของท่าน ระบบควบคุมความเร็วอัตโนมัติแบบแปรผันอาจทำการเร่งความเร็วหรือเพิ่มแรงเบรกตามความเหมาะสม เพื่อรักษาระยะห่างระหว่างรถของท่านกับรถคันหน้า

หมายเหตุ ระบบควบคุมความเร็วอัตโนมัติแบบแปรผัน เหมาะสำหรับใช้งานบนทางหลวงหรือถนนที่มีสภาพผิวจราจรดี ไม่นำมาให้ใช้งานบนถนนในเขตเมืองหรือถนนบนภูเขาที่มีความลาดชัน

การเปิดใช้งานระบบควบคุมความเร็วอัตโนมัติแบบแปรผัน



เมื่อระบบควบคุมความเร็วอัตโนมัติแบบแปรผันควบคุมให้รถหยุดนิ่งตามรถคันหน้า และต้องการออกตัวอีกครั้ง ผู้ขับขี่ต้องตรวจสอบให้แน่ใจว่าไม่มีสิ่งกีดขวางหรือผู้ใช้ถนนรายอื่น (เช่น คนเดินเท้า) อยู่ด้านหน้ารถ



ในขณะที่ขับขี่ตามรถคันหน้า ห้ามวางเท้าบนคันเร่ง เนื่องจากหากมีการเหยียบคันเร่ง ระบบควบคุมความเร็วอัตโนมัติแบบแปรผันจะไม่สามารถเบรกรถได้ ในกรณีนี้รถจะถูกควบคุมด้วยคันเร่งแทนและระบบจะไม่ทำงาน



ห้ามลงจากรถในขณะที่ระบบควบคุมความเร็วอัตโนมัติแบบแปรผันยังคงควบคุมให้รถหยุดนิ่งอยู่ คันเกียร์ต้องอยู่ในตำแหน่งเกียร์ P และปิดปุ่มสตาร์ทก่อนที่จะออกจากรถ



ในขณะที่ระบบควบคุมความเร็วอัตโนมัติแบบแปรผันควบคุมให้รถหยุดนิ่ง ผู้ขับขี่ต้องเตรียมพร้อมที่จะเหยียบเบรคด้วยตนเองตลอดเวลา หากระบบถูกยกเลิก ปิดใช้งาน หรือปลดการทำงาน รถจะไม่สามารถหยุดนิ่งอยู่กับที่ได้และอาจเคลื่อนที่ไปข้างหน้าหรือไหลถอยหลังได้



เมื่อขับขี่เข้าโค้ง ระบบควบคุมความเร็วอัตโนมัติแบบแปรผันอาจลดความเร็วลงโดยอัตโนมัติเพื่อความปลอดภัย

## ระบบช่วยขับซีอีจรียะ-แบบ A\*

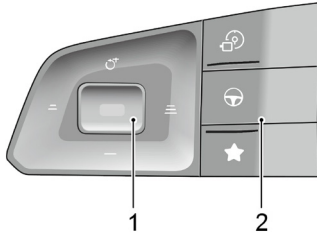

- ปุ่มปรับ (ตำแหน่ง 1)
- ปุ่ม Pilot (ตำแหน่ง 2)

ระบบไม่มีสวิตช์ ACC กดปุ่ม Pilot ทางด้านซ้ายของพวงมาลัยสั้นๆ ฟังก์ชัน ACC จะเปิดใช้งานและเข้าสู่โหมดสแตนด์บาย กดปุ่ม Pilot อีกครั้งเพื่อปิดใช้งานฟังก์ชันนี้

กดปุ่ม Pilot ค้างไว้เพื่อสลับระหว่างโหมด ACC และ ICA

ปรับสวิตช์บนจอแสดงผลระบบเครื่องเสียงให้อยู่ในสถานะเปิด จากนั้นกดปุ่ม Pilot สั้นๆ (ตำแหน่ง 2) ระบบควบคุมความเร็วอัตโนมัติแบบแปรผันจะเปิดใช้งานและเข้าสู่โหมดสแตนด์บาย กด "ปุ่มปรับ"

อีกครั้ง (ตำแหน่ง 1) ระบบควบคุมความเร็วอัตโนมัติแบบแปรผันจะเข้าสู่สถานะเปิดใช้งาน และไฟแสดงสถานะระบบควบคุมความเร็วอัตโนมัติแบบแปรผันบนแผงหน้าปัดจะเปลี่ยนเป็นสีน้ำเงิน ความเร็วเป้าหมายคือความเร็วรถจริงขณะเปิดใช้งาน (หากความเร็วรถต่ำกว่า 30 กม./ชม. ระบบจะตั้งค่าความเร็วเป้าหมายไว้ที่ 30 กม./ชม.) ความเร็วสูงสุดไม่เกิน 150 กม./ชม. หากรถคันหน้ามีความเร็วสูงกว่าความเร็วเป้าหมาย รถของท่านจะรักษาความเร็วคงที่ตามที่ตั้งค่าไว้ แต่หากรถคันหน้ามีความเร็วต่ำกว่าความเร็วเป้าหมาย รถจะเข้าสู่โหมดขับซีตามรถคันหน้า และแผงหน้าปัดจะแสดงสัญลักษณ์รูปท้ายรถคันหน้า ขณะขับซีตามรถคันหน้า ระบบสามารถชะลอรถจนหยุดนิ่งตามรถคันหน้าได้ หากรถหยุดนิ่งน้อยกว่าเวลาที่กำหนด รถจะออกตัวตามรถคันหน้าโดยอัตโนมัติ มิฉะนั้น ผู้ขับขี่ต้องเปิดใช้งานระบบควบคุมความเร็วอัตโนมัติแบบแปรผันอีกครั้งตามคำแนะนำบนแผงหน้าปัด

สามารถเปิดใช้งานได้ที่ความเร็วระหว่าง 0-150 กม./ชม.

**หมายเหตุ** หากระบบควบคุมการทรงตัว (SCS) หรือระบบป้องกันล้อหมุนฟรีและควบคุมการลื่นไถล (TCS) ถูกปิดการทำงานโดยผู้ขับขี่ ระบบควบคุมความเร็วอัตโนมัติแบบแปรผันจะไม่สามารถเปิดใช้งานได้

### การปรับระยะห่างจากรถคันหน้าของระบบควบคุมความเร็วอัตโนมัติแบบแปรผัน

ขณะที่ระบบควบคุมความเร็วอัตโนมัติแบบแปรผันถูกเปิดใช้งานแล้ว ให้โยกปุ่มปรับไปทางขวา (เพิ่มระยะห่าง) หรือไปทางซ้าย (ลดระยะห่าง) เพื่อปรับระดับระยะห่างจากรถคันหน้าได้ 3 ระดับ โดยจะแสดงผลบนแผงหน้าปัด

ควรเลือกระยะห่างให้สอดคล้องกับความเร็วสัมพัทธ์ของรถคันหน้า ยิ่งความเร็วสัมพัทธ์สูงขึ้น ควรเลือกระยะห่างที่ไกลขึ้น ทั้งนี้ โปรดพิจารณาสภาพการจราจรและสภาพอากาศด้วย เนื่องจากระยะห่างที่เลือกอาจไม่เหมาะสมกับผู้ขับขี่ทุกคนหรือทุกสภาวะการขับขี่

### การปรับความเร็วเป้าหมายของระบบควบคุมความเร็วอัตโนมัติแบบแปรผัน

เมื่อระบบควบคุมความเร็วอัตโนมัติแบบแปรผันถูกเปิดใช้งานแล้ว:

- เหยียบคันเร่งเพื่อให้ได้ความเร็วที่ต้องการ จากนั้นกดปุ่มปรับ (ตำแหน่ง 1) แล้วปล่อยปุ่มและคันเร่ง รถจะเริ่มรักษาความเร็วตามที่กำหนด

- โยกปุ่มปรับขึ้นค้างไว้ ความเร็วเป้าหมายจะเพิ่มขึ้นอย่างต่อเนื่องจนกระทั่งถึงค่าที่ต้องการแสดงบนแผงหน้าปัด จากนั้นจึงปล่อยปุ่ม หากไม่พบรถคันหน้าในขอบเขตการตรวจจับ หรือรถคันหน้าอยู่ไกลกว่าระยะที่ตั้งค่าไว้ รถจะเพิ่มความเร็วขึ้นจนถึงความเร็วที่ตั้งไว้
- โยกปุ่มปรับลงค้างไว้ ความเร็วเป้าหมายจะลดลงอย่างต่อเนื่องจนกระทั่งถึงค่าที่ต้องการแสดงบนแผงหน้าปัด จากนั้นจึงปล่อยปุ่ม รถจะชะลอความเร็วลงสู่ระดับที่ตั้งค่าไว้
- เมื่อปรับความเร็วเป้าหมายด้วยปุ่มปรับ การโยกปุ่มสั้นๆ จะเปลี่ยนความเร็วเป้าหมายตามขึ้น ในขณะที่การโยกปุ่มค้างไว้ ความเร็วเป้าหมายจะเพิ่มขึ้นหรือลดลงอย่างต่อเนื่องจนกว่าจะปล่อยปุ่ม

*หมายเหตุ หากรถคันหน้ามีการเร่งหรือเบรกอย่างกะทันหันอย่างต่อเนื่อง ระบบควบคุมความเร็วอัตโนมัติแบบแปรผันอาจไม่สามารถรักษาระยะห่างได้อย่างแม่นยำ ในสถานการณ์เช่นนี้ ผู้ขับขี่ต้องใช้ความระมัดระวังและพร้อมที่จะเบรกหรือเปลี่ยนเลนตามสภาวะรอบข้างทันที*

### การหยุดระบบควบคุมความเร็วอัตโนมัติแบบแปรผัน

เมื่อระบบควบคุมความเร็วอัตโนมัติแบบแปรผันอยู่ในสถานะเปิดใช้งาน การกดปุ่ม Pilot สั้นๆ จะเป็นการยกเลิกการทำงาน และระบบจะกลับเข้าสู่สถานะสแตนด์บาย

### การยกเลิกการทำงานของระบบควบคุมความเร็วอัตโนมัติแบบแปรผันโดยอัตโนมัติ

ในสถานการณ์ดังต่อไปนี้ ระบบควบคุมความเร็วอัตโนมัติแบบแปรผันโดยอัตโนมัติอาจยกเลิกการทำงานโดยอัตโนมัติ ซึ่งผู้ขับขี่ต้องกลับมาควบคุมรถด้วยตนเอง

- ปิดสวิตช์ระบบควบคุมความเร็วอัตโนมัติแบบแปรผันบนจอแสดงผลระบบเครื่องเสียง
- เหยียบแป้นเบรกในขณะที่รถกำลังเคลื่อนที่
- เปลี่ยนตำแหน่งเกียร์ไปที่เกียร์อื่นที่ไม่ใช่เกียร์เดินหน้า (D)
- ผู้ขับขี่ปลดเข็มขัดนิรภัย
- เหยียบคันเร่งค้างไว้เป็นเวลานาน
- ประตูรถ ฝากระโปรงหน้า หรือฝากระโปรงท้าย ถูกเปิดออก

- ดึงสวิตช์ EPB ขึ้น
- รถหยุดนิ่งตามรถคันหน้านานเกินกว่าเวลาที่ระบบกำหนด
- กล้องหรือเรดาร์ถูกบดบัง หรือสภาพแวดล้อมรอบข้างส่งผลให้กลไกความปลอดภัยของเซ็นเซอร์ทำงาน หรือระบบเกิดการขัดข้อง
- ความเร็วรถเกินกว่าค่าที่กำหนด

## ระบบช่วยขับข้อัจฉริยะ-แบบ A\*

หมายเหตุ ในขณะที่ระบบควบคุมความเร็วอัตโนมัติแบบแปรผันควบคุมให้รถหยุดนิ่งตามรถคันหน้า หากเกิดกรณีใดกรณีหนึ่งดังต่อไปนี้ ระบบเบรกมือไฟฟ้า (EPB) จะทำงานโดยอัตโนมัติ

- ผู้ขับขี่ปลดเข็มขัดนิรภัย
- ประตูฝั่งผู้ขับขี่ถูกเปิดออก
- ระยะเวลาที่รถหยุดนิ่งนานเกินกว่าที่กำหนด

### การควบคุมทับระบบควบคุมความเร็วอัตโนมัติแบบแปรผัน (ACC Override)

หากผู้ขับขี่เหยียบคันเร่งในขณะที่ระบบควบคุมความเร็วอัตโนมัติแบบแปรผันกำลังทำงาน ความเร็วของรถจะถูกควบคุมด้วยคันเร่งแทน ซึ่งอาจสูงกว่าหรือต่ำกว่าค่าความเร็วเป้าหมายที่ตั้งไว้ก่อนหน้านี้ เมื่อปล่อยคันเร่ง ระบบควบคุมความเร็วอัตโนมัติแบบแปรผันจะกลับมาทำงานตามปกติ เพื่อรักษาความเร็วรถให้เป็นไปตามค่าที่กำหนดไว้

### การเรียกคืนระบบควบคุมความเร็วอัตโนมัติแบบแปรผัน

หลังจากที่ระบบควบคุมความเร็วอัตโนมัติแบบแปรผันถูกยกเลิกชั่วคราว หากระบบควบคุมความเร็วอัตโนมัติแบบแปรผันยังคงเปิดอยู่ ท่านสามารถเปิดใช้งานระบบควบคุมความเร็วอัตโนมัติแบบแปรผันอีกครั้งได้โดยการโยกปุ่มปรับขึ้น ในขณะที่ ความเร็วเป้าหมายและระดับระยะห่างจากรถคันหน้า จะกลับไปเป็นค่าเดิมที่ตั้งไว้ก่อนที่ระบบควบคุมความเร็วอัตโนมัติแบบแปรผันจะถูกยกเลิก

### การล้างค่าความเร็วเป้าหมายในหน่วยความจำ

ปิดสวิตช์ระบบควบคุมความเร็วอัตโนมัติแบบแปรผันบนจอแสดงผลระบบเครื่องเสียง เพื่อปิดระบบควบคุมความเร็วอัตโนมัติแบบแปรผัน โดยระบบจะล้างค่าความเร็วที่บันทึกไว้ในหน่วยความจำโดยอัตโนมัติ

## ระบบช่วยขับช้อัจฉริยะ-แบบ A\*

### ฟังก์ชันอาจถูกจำกัดหรืออาจไม่ทำงาน แม้ว่าจะเปิดระบบควบคุมความเร็วอัตโนมัติแบบแปรผันอยู่ก็ตาม

- เมื่อพบยานพาหนะที่หยุดนิ่งหรือวัตถุที่ขวางค่อมช่องจราจร
- วัตถุอื่นๆ บนท้องถนน (เช่น ยางรถยนต์ที่ตกอยู่ ก้อนหินขนาดใหญ่ ต้นไม้ สัตว์ขนาดใหญ่ ฯลฯ)
- สิ่งกีดขวางในระยะไกลอาจทำให้ระบบประมวลผลผิดพลาดหรือตรวจไม่พบวัตถุ ในขณะที่เลือกเป้าหมายหลักของระบบ ซึ่งอาจส่งผลให้เกิดการเบรกโดยไม่คาดคิดหรือการเบรกล่าช้าเกินไป
- การเข้าใกล้รถคันหน้าเร็วเกินไป จนระบบไม่สามารถเพิ่มแรงเบรกได้อย่างเพียงพอ
- รถคันหน้าขับสวนทางมาหรือมีการเบรกฉุกเฉิน
- รถคันหน้ากำลังถอยหลัง
- มีรถตัดหน้ากะทันหัน
- พบรถที่ใช้ความเร็วต่ำมาก
- ยานพาหนะที่มีรูปทรงไม่ปกติ
- พบรถที่มีสัมภาระยื่นออกมานอกตัวรถ
- พบรถยนต์แซงสูง (เช่น รถบรรทุก ฯลฯ)
- พบรถที่มีการทำสีพิเศษ รถดัดแปลง หรือสิ่งกีดขวาง
- พบคนเดินเท้า ยานพาหนะที่ไม่ใช่เครื่องยนต์ หรือสัตว์
- ขับขึ้นถนนที่ขรุขระ หรือเส้นทางที่มีการจราจรซับซ้อน
- รถเลี้ยวโค้งหักศอก
- รถขับเข้า-ออก หรือขับอยู่ภายในอุโมงค์
- ขับขี่ในบริเวณที่มีแสงและเงาจากต้นไม้พาดผ่านถนน
- บรรทุกสัมภาระหนักเกินไปจนทำให้หน้ารถเชิดขึ้น
- ขับตามรถคันหน้าเข้าหรือออกจากทางโค้ง
- ระยะเหลื่อม (Overlap) กับรถคันหน้ามีน้อยเกินไป
- ถนนลาดชันมาก (ทางลงเขา)
- ทางราบเปลี่ยนเป็นทางขึ้นเนิน
- ทางลาดชันขึ้น-ลงต่อเนื่อง
- ทางโค้งต่อเนื่อง
- รถคันหน้าเบรกกะทันหัน
- ฝนตกหนัก หมอกลงจัด พายุหิมะ หรือทัศนวิสัยต่ำ

## ระบบช่วยขับชี้อัจฉริยะ-แบบ A\*

- สภาพแสงสว่างไม่เพียงพอในเวลากลางคืน แสงแดดส่องเข้าโดยตรง หรือสภาวะย้อนแสง
- พื้นผิวถนนลื่นและมีแรงยึดเกาะต่ำ เช่น ถนนที่มีน้ำแข็ง หิมะ หรือเปียกชื้น
- ถนนที่ได้รับผลกระทบจากสภาพอากาศเลวร้าย เช่น มีน้ำขังบนผิวถนน มีต้นไม้ล้มขวางทาง หรือเส้นทางที่ถูกน้ำท่วมขัง
- การตัดแปลงโครงสร้างรถยนต์ เช่น การโหลดเตี้ย หรือการเปลี่ยนแปลงขนาดตัวถังรถ อาจส่งผลให้ประสิทธิภาพของระบบควบคุมความเร็วอัตโนมัติแบบแปรผันลดลง หรือทำให้ระบบทำงานผิดพลาด
- เปิดใช้งานโหมดลากจูง

### สภาพแวดล้อมการขับขี่พิเศษ

เมื่อเปิดใช้งานระบบควบคุมความเร็วโดยอัตโนมัติแบบแปรผันในสภาพแวดล้อมการขับขี่พิเศษดังต่อไปนี้ ผู้ขับขี่ต้องเพิ่มความระมัดระวังเป็นพิเศษ โดยควรเลือกความเร็วที่เหมาะสม และเตรียมพร้อมที่จะควบคุมรถด้วยตนเองตลอดเวลา

1 ขณะเลี้ยวที่ทางแยก หรือขับตามรถคันหน้าเข้า-ออกจากทางโค้ง

ระบบอาจไม่สามารถตรวจจับรถยนต์ในเลนเดียวกันได้ หรืออาจไปตอบสนองต่อรถยนต์ในเลนข้างเคียงแทน

**หมายเหตุ ห้ามเปิดใช้งานระบบควบคุมความเร็วอัตโนมัติแบบแปรผันบริเวณทางลาดทางเข้า-ออก หรือทางโค้งหักศอก**

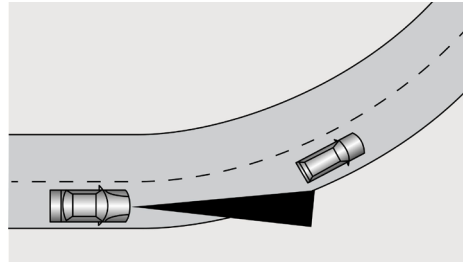

## ระบบช่วยขับซีอีจวีริยะ-แบบ A\*

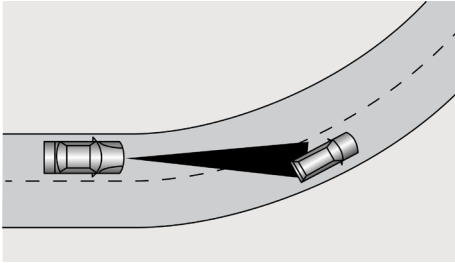

- 2 หากรถคันหน้ามีการเปลี่ยนเลนแต่ยังเข้าสู่เลนไม่เต็มคัน ระบบควบคุมความเร็วอัตโนมัติแบบแปรผันอาจไม่สามารถตรวจจับรถยนต์คันดังกล่าวได้

หากรถคันหน้ามีการเปลี่ยนเลนแต่ยังไม่ออกจากเลนโดยสมบูรณ์ ระบบควบคุมความเร็วอัตโนมัติแบบแปรผันอาจตัดสินใจว่ารถคันหน้าออกจากเลนไปแล้วและเริ่มเร่งความเร็วขึ้น

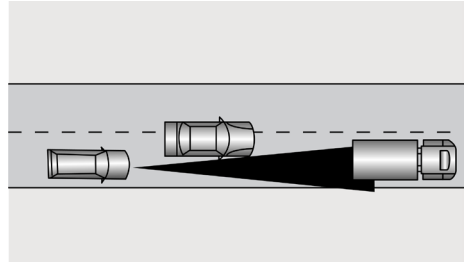

- 3 ขณะขับขึ้นทางลาดชัน ระบบควบคุมความเร็วอัตโนมัติแบบแปรผันอาจไม่สามารถตรวจจับรถยนต์ในเลนเดียวกันได้ จึงไม่ควรใช้งานระบบในสภาวะดังกล่าว

## ระบบช่วยขับขี้อัจฉริยะ-แบบ A\*

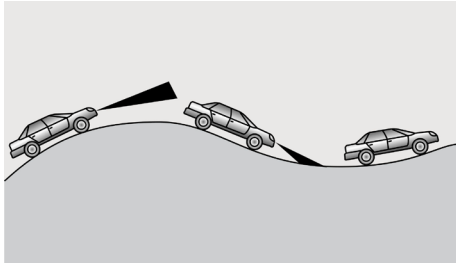

4 เมื่อขับขีโดยมีระยะเหลื่อม (Overlap) กับรถคันหน้าเพียงเล็กน้อย (ตำแหน่ง A) ระบบควบคุมความเร็วอัตโนมัติแบบแปรผันอาจไม่สามารถตรวจจับรถคันดังกล่าวได้

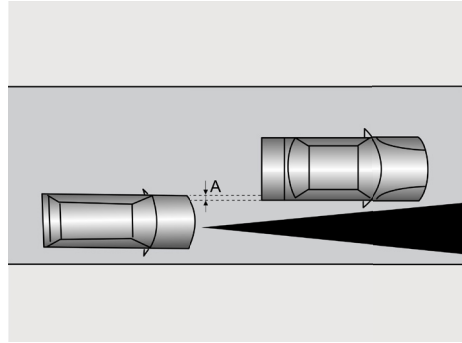

5 ขณะขับเข้า-ออก หรืออยู่ภายในวงเวียน (ซึ่งมีลักษณะเป็นทางโค้งหักศอกหรือทางโค้งรูปตัว S) ระบบควบคุมความเร็วอัตโนมัติแบบแปรผันอาจไปตอบสนองต่อรถยนต์ในเลนข้างเคียงแทน

หมายเหตุ ขอแนะนำให้ปิดการทำงานของระบบควบคุมความเร็วอัตโนมัติแบบแปรผัน (ACC) ในกรณีดังต่อไปนี้

- ขับขี่ในสภาพอากาศเลวร้าย
- กรณีที่แสงสว่างโดยรอบไม่เพียงพอ มีแสงสว่างจ้าเกินไป หรือไฟ

## ระบบช่วยขับช้อัจฉริยะ-แบบ A\*

หน้าของรถท่านให้แสงสว่างไม่เพียงพอ

- ขับขึ้นถนนขรุขระ
- ขับขึ้นเนินที่ก่อสร้าง
- เดินทางบนถนนลื่น (เนื่องจากแรงยึดเกาะถนนเปลี่ยนแปลงอย่างรวดเร็ว อาจทำให้รถลื่นไถลได้)

### ระบบช่วยแซงขณะเปลี่ยนเลน\*

เมื่อขับช้อตามรถคันหน้าด้วยระบบควบคุมความเร็วอัตโนมัติแบบแปรผัน (ACC) หากผู้ขับขี่เปิดไฟเลี้ยวไปทางเลนที่จะแซงและเริ่มมีการเปลี่ยนเลน ระบบจะทำการปรับความเร็วล่วงหน้าในระหว่างการเปลี่ยนเลนเพื่อเพิ่มประสิทธิภาพในการแซง โดยความเร็วจะไม่เกินค่าที่ตั้งไว้

ระบบช่วยแซงขณะเปลี่ยนเลนจะไม่ถูกเปิดใช้งานหรือจะออกจากโหมดการเปิดใช้งานในกรณีดังต่อไปนี้

- คันโยกไฟเลี้ยวถูกรีเซ็ตหรือมีการเปิดไฟเลี้ยวไปในทิศทางตรงกันข้าม
- ความเร็วรถต่ำเกินไป หรือสูงกว่าความเร็วที่ตั้งค่าไว้

- ระยะห่างจากรถคันหน้าน้อยเกินไป
- เส้นแบ่งเลนด้านที่ต้องการแซงไม่ใช่เส้นประ
- ระยะเวลาในการเปิดใช้งานระบบช่วยแซงขณะเปลี่ยนเลนนานเกินไปกำหนด
- ทิศทางการเปลี่ยนเลนเพื่อแซงฝ่าฝืนกฎจราจรในพื้นที่นั้นๆ
- มีการเปลี่ยนเลนเพื่อแซงต่อเนื่อง

## ระบบช่วยขับขี้อัจฉริยะ-แบบ A\*

### ระบบควบคุมความเร็วอัจฉริยะ (ICA)



ระบบควบคุมความเร็วอัจฉริยะเป็นฟังก์ชันเสริมที่ช่วยการขับขี่ แต่ไม่สามารถขับแทนผู้ขับขี่ได้ เมื่อเลือกใช้งานระบบควบคุมความเร็วอัจฉริยะ เนื่องจากข้อจำกัดในการตรวจจับและการควบคุมของระบบ ผู้ขับขี่จำเป็นต้องจับพวงมาลัยไว้ตลอดเวลา พร้อมทั้งสังเกตสภาพแวดล้อมรอบรถ และเข้าควบคุมพวงมาลัยด้วยตนเองทันทีเมื่อจำเป็น มิฉะนั้นอาจนำไปสู่การเกิดอุบัติเหตุหรือการบาดเจ็บได้

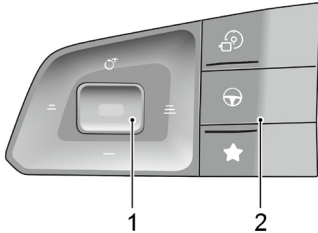

- ปุ่มปรับ (ตำแหน่ง 1)
- ปุ่ม Pilot (ตำแหน่ง 2)

สวิตช์ระบบอยู่บนจอแสดงผลระบบเครื่องเสียง โดยสามารถเปิด/ปิดระบบได้ที่หน้าจอรระบบช่วยขับขี่

เมื่อเป็นไปตามเงื่อนไขดังต่อไปนี้

- สวิตช์ระบบควบคุมความเร็วอัจฉริยะ (ICA) บนจอแสดงผลระบบเครื่องเสียงอยู่ในสถานะเปิด
- ระบบตรวจพบเส้นแบ่งเลนทั้งด้านซ้ายและด้านขวาได้อย่างชัดเจน
- ตำแหน่งเกียร์อยู่ในเกียร์เดินหน้า (D)

กดปุ่ม (1) สั้นๆ เพื่อเปิดใช้งานระบบควบคุมความเร็วอัจฉริยะ ระบบควบคุมความเร็วอัจฉริยะจะทำงานควบคู่กับระบบควบคุมความเร็วอัตโนมัติแบบแปรผัน หากเส้นแบ่งเลนด้านหน้าทั้งสองข้างชัดเจนระบบจะช่วยควบคุมรถให้อยู่ภายในเลน

ช่วงความเร็วที่อนุญาตให้เปิดใช้งานคือ 0-150 กม./ชม.

**หมายเหตุ** ในขณะที่ระบบควบคุมความเร็วอัตโนมัติแบบแปรผัน

## ระบบช่วยขับชี้อัจฉริยะ-แบบ A\*

ทำงานอยู่ หากเป็นไปตามเงื่อนไขข้างต้น ระบบควบคุมความเร็วอัจฉริยะจะเปิดทำงานโดยอัตโนมัติโดยไม่ต้องกดปุ่ม

หากระบบตรวจพบว่าผู้ขับขี่ไม่ได้ควบคุมพวงมาลัยอย่างต่อเนื่องในช่วงเวลาหนึ่ง ระบบจะส่งสัญญาณเตือนเพื่อแจ้งเตือนผู้ขับขี่

หมายเหตุ ผู้ขับขี่ควรปรับความเร็วและระยะห่างจากรถคันหน้าให้เหมาะสมตามทัศนวิสัย สภาพอากาศ และสภาพการจราจร ระบบควบคุมความเร็วอัจฉริยะจะไม่ตอบสนองต่อคนเดินเท้า สัตว์ ยานพาหนะที่หยุดนิ่ง ยานพาหนะที่ขับคร่อมเลน หรือยานพาหนะที่ขับสวนทางมาในเลนเดียวกัน หากระบบควบคุมความเร็วอัจฉริยะไม่สามารถชะลอความเร็วได้อย่างเพียงพอ ผู้ขับขี่จำเป็นต้องเหยียบแป้นเบรกเพื่อทำการเบรกด้วยตนเอง ในสภาพการจราจรที่หนาแน่น หากมีรถคันอื่นเปลี่ยนเลนเข้ามาตัดหน้า ระบบอาจไม่สามารถเบรกได้ทันทั่วทั้งที่ เนื่องจากรถคันดังกล่าวอาจยังไม่อยู่ในขอบเขตการตรวจจับ ในกรณีนี้ ผู้ขับขี่ต้องเหยียบเบรกด้วยตนเอง

ระบบควบคุมความเร็วอัจฉริยะอาจถูกจำกัดหรือจะไม่ทำงานในกรณีดังต่อไปนี้

- เข้าสู่สถานะที่ระบบควบคุมความเร็วอัตโนมัติแบบแปรผันถูกจำกัดการทำงาน
- ความเร็วรถเกินกว่าค่าที่กำหนด
- ผู้ขับขี่เปิดไฟเลี้ยว
- ผู้ขับขี่เหยียบคันเร่งกะทันหัน หรือหักพวงมาลัยอย่างรุนแรง
- ระบบตรวจพบว่าผู้ขับขี่ไม่ได้ควบคุมพวงมาลัยภายในระยะเวลาที่กำหนด
- ผู้ขับขี่หมุนพวงมาลัยเพื่อแทรกแซงในขณะที่ระบบกำลังควบคุมรถอยู่
- เส้นแบ่งเลนบางเกินไป ชำรุด หรือไม่ชัดเจน
- เส้นแบ่งเลนมีการเปลี่ยนแปลง เช่น เปลี่ยนเป็นเส้นรูปเกล็ดปลา
- พื้นผิวถนนไม่ราบเรียบ (เป็นคลื่น หรือขรุขระ)
- ช่องจราจรด้านหน้ามีการเบียดรวมเลน (เลนสิ้นสุดลง)
- เมื่อขับขี่ผ่านทางโค้งที่มีรัศมีวงเลี้ยวแคบมาก หรือถนนที่มีความ

## ระบบช่วยขับขี้อัจฉริยะ-แบบ A\*

แคบหรือกว้างเกินไป

- เมื่อเพิ่งเข้าสู่ช่วงถนนที่มีเส้นแบ่งเลน หรือขับขี้อ่านถนนที่ไม่มีเส้นแบ่งเลน
- ทางแยก ทางแยกรูปตัว T จุดที่เส้นแบ่งเลนแยกออกหรือรวมเข้าหากัน หรือสภาพถนนที่ซับซ้อนอื่นๆ
- ขอบถนนที่ประกอบด้วยกรวด หลุม ต้นไม้ หรือวัสดุที่แตกต่างกัน
- ตำแหน่งเกียร์อยู่ในเกียร์ถอยหลัง (R)
- รถมีการเปลี่ยนเลนหรือสายไปมาในแนวขวางเร็วเกินไป
- ในกรณีที่ขับตามรถคันหน้า รัศมีการเลี้ยวของรถคันหน้าแคบเกินไป
- ระบบป้องกันล้อล็อก (ABS) ระบบควบคุมการทรงตัว (SCS) อยู่ในสถานะทำงาน
- ระบบป้องกันล้อล็อก (ABS) ระบบควบคุมการทรงตัว (SCS) ระบบพวงมาลัยเพาเวอร์ไฟฟ้า (EPS) เกิดการขัดข้อง
- เปิดใช้งานโหมดลากจูง

ขอแนะนำให้ปิดการทำงานของระบบควบคุมความเร็วอัจฉริยะ (ICA)

ในกรณีดังต่อไปนี้

- ขับขี้อินสไตล์สปอร์ต
- ขับขี้อินสภาพอากาศเลวร้าย
- ขับขี้อบนถนนขรุขระ
- ขับขี้อ่านพื้นที่ก่อสร้าง
- ขับขี้อบนทางลาดชัน ทางโค้ง หรือถนนลื่น (เช่น ถนนที่มีหิมะ ถนนเปียก หรือถนนที่มีน้ำขัง)
- ขับขี้อบนเส้นทางออฟโรดหรือพื้นที่ที่ไม่มีผิวจราจร

### ข้อควรระวัง

- ในกรณีที่จำนวนเลนเพิ่มขึ้นหรือต้องรวมเลน ฯลฯ ผู้ขับขี้อต้องควบคุมรถด้วยตนเอง
- ในกรณีที่พบสภาพการจราจรซับซ้อน (เช่น ทางแยก หรือถนนที่มีการจราจรติดขัด) ผู้ขับขี้อต้องควบคุมรถด้วยตนเอง
- เมื่อเปิดใช้งานฟังก์ชันขับตามรถคันหน้า ผู้ขับขี้อต้องสังเกตสภาพการจราจรด้านข้างและด้านหลังด้วย และเตรียมพร้อมในการควบคุมรถอยู่เสมอ

## ระบบช่วยขับช้อัจฉริยะ-แบบ A\*

### การเบี่ยงตำแหน่งอัจฉริยะ (Adaptive Offset)

หลังจากเปิดใช้งานระบบ ICA หากผู้ขับขี่ต้องการขับเลี้ยวขอบทาง รถยนต์คันอื่น หรือต้องการขับเยื้องไปด้านใดด้านหนึ่งภายในเลน ผู้ขับขี่สามารถควบคุมพวงมาลัยเพื่อเบี่ยงรถออกจากกึ่งกลางเลน และประคองไว้สักครู่ ระบบจะจดจำและรักษาตำแหน่งการขับขี่ตาม ระยะที่เบี่ยงออกไปนั้นโดยอัตโนมัติ

ระบบควบคุมความเร็วอัจฉริยะอาจควบคุมรถกลับเข้าสู่กึ่งกลางเลน อีกครั้งในกรณีดังต่อไปนี้

- เมื่อผู้ขับขี่เข้าสู่ทางโค้ง
- เมื่อเส้นแบ่งเลนขาดหายไป
- เมื่อตำแหน่งที่รถเบี่ยงออกไปนั้นเข้าใกล้รถขนาดใหญ่ข้างหน้า
- ผู้ขับขี่ละมือออกจากพวงมาลัยอย่างต่อเนื่อง จนส่งผลให้ระบบ แจ้งเตือนการละมือจากพวงมาลัยระดับที่ 2 ทำงาน
- เมื่อผู้ขับขี่หมุนพวงมาลัยอย่างรวดเร็ว

## ระบบช่วยควบคุมรถให้อยู่ในเลน (LKA)



ระบบช่วยควบคุมรถให้อยู่ในเลน (LKA) เป็นเพียงระบบช่วยขับที่เสริมเท่านั้น และไม่สามารถขับเคลื่อนแทนผู้ขับขี่ได้ ขณะใช้งานระบบช่วยควบคุมรถให้อยู่ในเลน (LKA) ผู้ขับขี่ต้องมีการจับพวงมาลัยตลอดเวลา และพร้อมที่จะควบคุมรถหรือเบรกด้วยตนเอง มิฉะนั้นอาจก่อให้เกิดอุบัติเหตุหรือการบาดเจ็บได้



ระบบช่วยควบคุมรถให้อยู่ในเลน (LKA) อาจไม่สามารถตรวจพบเส้นแบ่งเลนหรือขอบทางได้อย่างแม่นยำในทุกสภาวะ ในบางกรณีระบบอาจประเมินผิดพลาดโดยมองว่าสภาพถนนที่ขรุขระ โครงสร้างถนน หรือวัตถุบางชนิดเป็นเส้นแบ่งเลนหรือขอบทาง หากพบกรณีดังกล่าว ต้องปิดการทำงานของระบบ LKA ทันที

สวิตช์ระบบช่วยควบคุมรถให้อยู่ในเลน (LKA) อยู่บนจอแสดงผลระบบเครื่องเสียง โดยท่านสามารถเข้าสู่หน้าจอร์บบช่วยขับเพื่อเปิด/ปิดระบบ และเลือกโหมดการทำงานได้

## การแจ้งเตือน

ระบบจะตรวจจับเส้นแบ่งเลนด้านหน้า เมื่อเป็นไปตามเงื่อนไขการทำงานดังต่อไปนี้

- ฟังก์ชันอยู่ในสถานะเปิดทำงาน
- ความเร็วรถสูงกว่า 60 กม./ชม. (37 ไมล์/ชั่วโมง)
- เส้นแบ่งเลนชัดเจน และระบบตรวจพบเส้นแบ่งเลนอย่างน้อย 1 เส้น

หากล้อรถใกล้จะคร่อมเส้นแบ่งเลน ระบบจะส่งสัญญาณเตือนเพื่อให้ผู้ขับขี่รักษาทิศทางรถและควบคุมรถให้อยู่กึ่งกลางเลนโดยเร็ว เมื่อความเร็วรถต่ำกว่า 55 กม./ชม. ระบบจะปิดการทำงานโดยอัตโนมัติ

## ระบบช่วยเตือนและควบคุมรถเมื่อออกนอกเลน (LDA)

ระบบจะตรวจจับเส้นแบ่งเลนด้านหน้า เมื่อเป็นไปตามเงื่อนไขการทำงานดังต่อไปนี้

- ฟังก์ชันอยู่ในสถานะเปิดทำงาน
- ความเร็วรถสูงกว่า 60 กิโลเมตร/ชั่วโมง

## ระบบช่วยขับซีอีจวีริยะ-แบบ A\*

- เส้นแบ่งเลนชัดเจน และระบบตรวจพบเส้นแบ่งเลนอย่างน้อย 1 เส้น

หากล้อรถไถลจะคร่อมเส้นหรือเหยียบเส้นแบ่งเลน ระบบจะช่วยควบคุมและปรับองศาการเลี้ยว พร้อมส่งสัญญาณเตือนเพื่อช่วยรักษาตัวรถให้อยู่ในเลน หากรถมีการเบี่ยงออกนอกเส้นทางอย่างมาก ระบบจะเปิดทำงานฟังก์ชันแจ้งเตือนทันที เมื่อความเร็วรถต่ำกว่า 55 กม./ชม. ระบบจะปิดการทำงานโดยอัตโนมัติ

หากระบบมีการแทรกแซงหลายครั้งในช่วงเวลาที่กำหนด และตรวจพบว่าผู้ขับขี่ไม่ได้ควบคุมพวงมาลัย ระบบจะแจ้งเตือนผู้ขับขี่ด้วยสัญญาณเตือน

### ระบบช่วยควบคุมรถให้อยู่ในเลนในภาวะฉุกเฉิน (ELK)\*

ระบบจะตรวจจับเส้นแบ่งเลนด้านหน้า ขอบทาง และรถที่ขับสวนทางมาในเลนข้างเคียง เมื่อเป็นไปตามเงื่อนไขการทำงานดังต่อไปนี้

- ฟังก์ชันอยู่ในสถานะเปิดทำงาน
- ความเร็วรถสูงกว่า 50 กิโลเมตร/ชั่วโมง
- เส้นแบ่งเลนหรือขอบทางชัดเจน โดยระบบต้องตรวจพบเส้นแบ่งเลนหรือขอบทางอย่างน้อย 1 เส้น

หากล้อรถไถลจะคร่อมเส้นแบ่งเลน/ขอบถนน หรือคร่อมเส้นแบ่งเลน/ขอบถนนแล้ว หรือรถออกนอกเลนและมีความเสี่ยงที่จะชนกับรถในเลนข้างเคียงที่กำลังขับสวนมาหรือตามมาด้านหลัง ระบบจะทำการแทรกแซงพวงมาลัยเพื่อแก้ไขทิศทาง พร้อมทั้งแจ้งเตือน เพื่อช่วยให้ผู้ขับขี่รักษาตัวรถให้อยู่ในช่องจราจรหรือหักหลบฉุกเฉิน ทั้งนี้ หากรถมีการเบี่ยงเบนออกจากเลนมากเกินไป ระบบจะเปิดใช้งานฟังก์ชันเตือนภัยพร้อมกันทันที เมื่อความเร็วรถต่ำกว่า 45 กม./ชม. ระบบจะปิดการทำงานโดยอัตโนมัติ

เมื่อระบบมีการแทรกแซงการควบคุมหลายครั้งในช่วงเวลาที่กำหนด และตรวจพบว่าผู้ขับขี่ไม่ได้ควบคุมพวงมาลัย ระบบจะส่งสัญญาณเตือน

#### ข้อควรระวัง

- ในกรณีที่จำนวนเลนเพิ่มขึ้นหรือต้องรวมเลน ฯลฯ ผู้ขับขี่ต้องควบคุมรถด้วยตนเอง
- ในกรณีที่พบสภาพการจราจรซับซ้อน (เช่น ทางแยก หรือถนนที่มีการจราจรติดขัด) ผู้ขับขี่ต้องควบคุมรถด้วยตนเอง

## ระบบช่วยขับขี้อัจฉริยะ-แบบ A\*

ระบบช่วยควบคุมรถให้อยู่ในเลน (LKA) อาจถูกจำกัดหรือจะไม่ทำงานในกรณีดังต่อไปนี้

- ผู้ขับขี่เปิดไฟเลี้ยวในทิศทางที่จะข้ามเส้นแบ่งเลน
- ผู้ขับขี่เปิดไฟฉุกเฉิน
- ผู้ขับขี่เหยียบคันเร่งหรือหักพวงมาลัยอย่างกะทันหัน หรือเหยียบเบรกรอย่างรุนแรง
- ระบบตรวจพบว่าผู้ขับขี่ไม่ได้ควบคุมพวงมาลัยภายในระยะเวลาที่กำหนด
- ผู้ขับขี่ที่ควบคุมพวงมาลัยเมื่อระบบควบคุมการบังคับเลี้ยว
- เส้นแบ่งเลนบางเกินไป ชำรุด หรือไม่ชัดเจน
- เส้นแบ่งเลนมีการเปลี่ยนแปลง เช่น แยกเลนหรือรวมเลน และในขณะที่ขับขี่บนทางแยก
- ขอบทางมีความไม่สม่ำเสมอหรือชำรุดเสียหาย
- เมื่อขับขี่ผ่านทางโค้งที่มีรัศมีวงเลี้ยวแคบมาก หรือถนนที่แคบหรือกว้างเกินไป
- เมื่อเพิ่งเข้าสู่ช่วงถนนที่มีเส้นแบ่งเลน หรือขับขี่ผ่านถนนที่ไม่มีเส้นแบ่งเลน

- รถมีการเปลี่ยนเลนหรือส่ายไปมาในแนวขวางเร็วเกินไป
- ตำแหน่งเกียร์ไม่อยู่ในเกียร์เดินหน้า (D)
- ความเร็วรถต่ำหรือสูงเกินไป
- ระบบป้องกันล้อล็อก (ABS) ระบบควบคุมการทรงตัว (SCS) กำลังทำงาน
- ระบบป้องกันล้อล็อก (ABS) ระบบควบคุมการทรงตัว (SCS) ระบบพวงมาลัยเพาเวอร์ไฟฟ้า (EPS) เกิดการขัดข้อง
- กล้องถูกบดบังหรือทัศนวิสัยไม่ชัดเจน (เช่น มีคราบสกปรกหรือเกิดฝ้าบนเลนส์) กล้องไม่สามารถโฟกัสหรือสอบเทียบได้
- กล้องหรือระบบเกิดความขัดข้องเนื่องจากทัศนวิสัยของกล้องลดลงจากปัจจัยต่างๆ เช่น แสงแดดส่องต่ำ แสงจ้า ละอองน้ำบนถนน มีน้ำแข็งเกาะที่กระจกบังลม ฝนตก หิมะตก หมอกกลอง หรือสภาพอากาศอื่นๆ
- อยู่ในโหมดลากจูง
- ในเวลากลางคืนและมีแสงสว่างไม่เพียงพอ
- เมื่อเข้าและออกจากอุโมงค์ (สภาวะแสงมีการเปลี่ยนแปลงอย่างรวดเร็ว)

แนะนำให้ปิดระบบช่วยควบคุมรถให้อยู่ในเลน (LKA) ในกรณีต่อไปนี้

- ขับขี่ในสไตร์สปอร์ต
- ขับขี่ในสภาพอากาศเลวร้าย
- ขับขี่บนถนนขรุขระ
- ขับขี่ผ่านพื้นที่ก่อสร้าง

## ระบบช่วยหลีกเลี่ยงการชนด้านหน้า (FCA)



ผู้ขับขี่มีหน้าที่รับผิดชอบต่อความปลอดภัยในการขับขี่ทั้งหมด แม้จะมีการติดตั้งระบบช่วยหลีกเลี่ยงการชนด้านหน้า (FCA) แต่ผู้ขับขี่ต้องมีสมาธิและขับขี่ด้วยความระมัดระวังอยู่เสมอ ระบบนี้เป็นเพียงระบบช่วยขับขี่เท่านั้น ไม่สามารถป้องกันหรือหลีกเลี่ยงการชนได้ในทุกกรณี ต้องสังเกตสภาพถนนและสภาพการจราจรตลอดเวลา เพื่อหลีกเลี่ยงอุบัติเหตุหรือสถานการณ์ฉุกเฉิน



หากระบบช่วยหลีกเลี่ยงการชนด้านหน้า (FCA) ทำงานและมีการเบรกอย่างกะทันหัน อาจทำให้ผู้โดยสารได้รับบาดเจ็บได้ ดังนั้น ผู้ขับขี่ต้องขับรถด้วยความระมัดระวังและผู้โดยสารทุกคนต้องคาดเข็มขัดนิรภัยให้ถูกต้องอยู่เสมอ



โปรดปิดการทำงานของระบบช่วยหลีกเลี่ยงการชนด้านหน้า (FCA) เมื่อรถยนต์ของท่านกำลังถูกลากจูง ในระหว่างการลากจูง ระบบอาจส่งผลกระทบต่อความ

ปลอดภัยของรถยนต์ของท่าน รถลาก หรือบุคคลรอบข้างได้



ห้ามทดสอบการทำงานของระบบช่วยหลีกเลี่ยงการชนด้านหน้า (FCA) ด้วยตนเองโดยเด็ดขาด เพื่อหลีกเลี่ยงการเกิดอุบัติเหตุ

สวิตช์ระบบช่วยหลีกเลี่ยงการชนด้านหน้า (FCA) อยู่บนจอแสดงผลระบบเครื่องเสียง โดยท่านสามารถเข้าสู่หน้าจอระบบช่วยขับขี่เพื่อเปิด/ปิดระบบ และเลือกโหมดการทำงานได้

### การแจ้งเตือน

เมื่อรถขับช้อยู่ในช่วงความเร็วที่กำหนด และระบบตรวจพบว่ารถของท่านมีความเสี่ยงที่จะชนกับรถคันหน้าในเลนเดียวกันหรือคนเดินเท้าด้านหน้า ระบบจะส่งสัญญาณเสียงเตือนเพื่อให้ผู้ขับขี่ชะลอความเร็ว รวมถึงรักษาระยะห่างและความเร็วที่ปลอดภัย

### ระบบอาจส่งสัญญาณเตือนในกรณีดังต่อไปนี้

- เมื่อเข้าใกล้รถที่หยุดนิ่งหรือเคลื่อนที่ โดยมีความเร็วรถอยู่ระหว่างประมาณ 7 กม./ชม. ถึง 150 กม./ชม.

## ระบบช่วยขับซีอีจวีริยะ-แบบ A\*

- เมื่อเข้าใกล้คนเดินเท้าหรือยานพาหนะสองล้อ โดยมีความเร็วรถอยู่ระหว่างประมาณ 7 กม./ชม. ถึง 85 กม./ชม.

### การแจ้งเตือนและการเบรก

เมื่อรถขับซีอีจวีอยู่ในช่วงความเร็วที่กำหนด และระบบตรวจพบว่ารถของท่านมีความเสี่ยงที่จะชนกับรถคันหน้าในเลนเดียวกันหรือคนเดินเท้าด้านหน้า ระบบจะส่งสัญญาณเตือนและช่วยชะลอความเร็วรถโดยอัตโนมัติ เพื่อหลีกเลี่ยงการชนหรือช่วยบรรเทาความเสียหายจากการชน เมื่อเบรกฉุกเฉินหยุดนิ่ง ระบบจะควบคุมรถให้หยุดนิ่งอยู่กับที่ในช่วงเวลาสั้นๆ จากนั้นผู้ขับขี่ต้องเป็นผู้ควบคุมรถด้วยตนเอง

### ระบบอาจเข้าแทรกแซงเพื่อชะลอความเร็วรถโดยอัตโนมัติในกรณีดังต่อไปนี้

- เมื่อเข้าใกล้รถที่หยุดนิ่งหรือเคลื่อนที่ โดยมีความเร็วรถอยู่ระหว่างประมาณ 4 กม./ชม. ถึง 150 กม./ชม.
- เมื่อเข้าใกล้คนเดินเท้าหรือยานพาหนะสองล้อ โดยมีความเร็วรถอยู่ระหว่างประมาณ 4 กม./ชม. ถึง 85 กม./ชม.

### ระบบอาจชะลอความเร็วรถโดยอัตโนมัติ เมื่อเป็นไปตามเงื่อนไขดังต่อไปนี้

- ระบบควบคุมการทรงตัว (SCS) และระบบป้องกันล้อหมุนฟรี และควบคุมการลื่นไถล (TCS) อยู่ในสถานะเปิดทำงานและไม่มี ความผิดปกติ
- ตำแหน่งเกียร์อยู่ในเกียร์เดินหน้า (D) หรือเกียร์ว่าง (N)
- ถังลมเสริมความปลอดภัยไม่ทำงาน
- มีการคาดเข็มขัดนิรภัยและประตูปิดสนิททุกบาน

*หมายเหตุ ในบางกรณี ผู้ขับขี่อาจไม่ต้องการให้ระบบเบรกโดยอัตโนมัติ หากระบบช่วยหลีกเลี่ยงการชนด้านหน้า (FCA) กำลังเบรกอย่างรุนแรงและสภาพแวดล้อมเอื้ออำนวย ผู้ขับขี่สามารถเหยียบคันเร่งหรือหักพวงมาลัยเพื่อยกเลิกการทำงานของระบบชั่วคราวได้*

### ระบบช่วยหลีกเลี่ยงการชนด้านหน้า (FCA) อาจถูกจำกัดหรือจะไม่ทำงานในกรณีดังต่อไปนี้

- ในสภาพอากาศที่เลวร้าย เช่น มีหมอกหนา ฝนตกหนัก หิมะตกหนัก หรือมีฝุ่นละอองปกคลุมหนาแน่น

## ระบบช่วยขับข้อัจฉริยะ-แบบ A\*

- ได้รับผลกระทบจากสภาวะแสง เช่น ระดับแสงสว่างในเวลา กลางคืนไม่เพียงพอ การขับขี้อันแสง ไฟส่องสว่างจากรถที่ขับสวนทาง (เช่น บริเวณทางเข้า-ออกอุโมงค์) การขับขึ้นบนพื้นผิว ถนนสะท้อนแสงสูง (เช่น ถนนที่มีน้ำขัง หลังฝนตกหรือหิมะตก) หรือการขับขี้อุโมงค์/ภายในอาคาร
- ขับขี้อในพื้นที่ที่มีแสงสว่างไม่เพียงพอ เช่น ในช่วงเย็น เวลา กลางคืน ภายในอุโมงค์ ภายในอาคาร หรือลานจอดรถใต้ดิน ฯลฯ
- รถคันหน้าขับสวนทางมา ข้ามช่องจราจร หรือตัดหน้ากะทันหัน
- รถคันหน้าขับขี้อันตรงช่องจราจร (เช่น ขับคร่อมเลน) หรือจอดรถ ไม่เป็นระเบียบ (เช่น จอดกีดขวางบนถนน)
- รถคันหน้าไม่ได้อยู่ในช่องจราจรเดียวกับรถของท่าน หรือถูก บดบังบางส่วน
- รถคันหน้าไม่ใช่รถยนต์ขนาดมาตรฐาน (เช่น รถดัดแปลง)
- ยานพาหนะที่มีแฮชชีสูง
- รถคันหน้าเป็นรถขนาดใหญ่และอยู่ในระยะประจันชิด (เช่น รถ พ่วง รถกึ่งพ่วง รถบรรทุกป่วน รถขยะ ฯลฯ)
- รถคันหน้าเป็นยานพาหนะลักษณะพิเศษที่พบเห็นได้ยาก (เช่น เกวียนลากจูงด้วยสัตว์ หรือยานพาหนะลักษณะอื่นๆ)
- รถคันหน้าเป็นจักรยาน รถจักรยานยนต์ หรือวัตถุที่มีล้อขนาดเล็ก (เช่น กระเป๋าเดินทาง รถเข็นข้อปั้ง หรือรถเข็นเด็ก)
- น้ำที่กระเด็นจากล้อรถคันอื่น ทำให้ทัศนวิสัยหรือโครงสร้างของรถ คันหน้าไม่ชัดเจน
- รถคันหน้าไม่เปิดไฟท้ายในเวลา กลางคืนหรือเมื่อขับขี้อุโมงค์
- ไฟท้ายของรถคันหน้าเป็นไฟ LED หรือไฟสีอื่นๆ ที่ดัดแปลงขึ้นเอง
- ขับขี้อันบริเวณที่มีร่มเงาหนาแน่นในเวลา กลางคืน หรือในบริเวณ ที่ไฟถนนกะพริบ
- คนเดินเท้าไม่ได้อยู่ด้านหน้าของรถโดยตรง หรือระบบไม่ สามารถมองเห็นคนเดินเท้าได้อย่างสมบูรณ์
- คนเดินเท้าที่ไม่ได้อยู่ในท่าทางตัวตรง หรือเด็กที่มีความสูงน้อย
- กลุ่มคน คนเดินเท้าในบริเวณที่เป็นเงา หรือคนเดินเท้าในที่มืด
- มีสัตว์อยู่ด้านหน้ารถ
- มีสิ่งกีดขวางที่มีรูปร่างผิดปกติอยู่ด้านหน้า (เช่น แบรีเออร์ เสากัน แฉกกัน ก้อนหินขนาดใหญ่ หรือสิ่งของที่กระจายอยู่บนถนน

เป็นต้น)

- มีป้ายจราจร แผงกั้นถนน สะพาน หรืออาคารอยู่ด้านหน้า
- ขับขึ้นเนินเขา ทางขึ้น-ลงสะพาน หรือบริเวณทางโค้ง
- ตำแหน่งเกียร์อยู่ในเกียร์ถอยหลัง (R)
- มีการเบรกหรือเร่งความเร็วอย่างกะทันหัน
- กล้องถูกบดบังหรือทัศนวิสัยไม่ชัดเจน (เช่น มีคราบสกปรกหรือเกิดฝ้าบนเลนส์) กล้องไม่สามารถโฟกัสหรือสอบเทียบได้
- กล้องหรือระบบเกิดความขัดข้องเนื่องจากทัศนวิสัยของกล้องลดลงจากปัจจัยต่างๆ เช่น แสงแดดส่องต่ำ แสงจ้า ละอองน้ำบนถนน มีน้ำแข็งเกาะที่กระจกบังลม ฝนตก หิมะตก หมอกกลบ หรือสภาพอากาศอื่นๆ
- เรดาร์ถูกบดบัง เกิดความขัดข้อง หรือระบบขัดข้อง
- อยู่ในโหมดลากจูง
- ในพื้นที่โล่งกว้างที่มีเพียงวัตถุหนึ่ง (เช่น ลานจอดรถที่ว่างเปล่า) อาจส่งผลให้ประสิทธิภาพการทำงานของเซ็นเซอร์เรดาร์ลดลง

## ระบบความปลอดภัยเชิงป้องกันด้านหลัง (ACTIVE SAFETY)

### ข้อมูลทั่วไป

 โครงสร้างริมทางบางประเภท (เช่น แฉกกันสูง) สภาพอากาศ น้ำหนักบรรทุก สภาพถนน (เช่น ถนนที่มีความลาดชันหรือทางโค้ง) และการติดตั้งอุปกรณ์เสริมบนตัวรถ เป็นต้น อาจส่งผลกระทบต่อการทำงานของเซ็นเซอร์ระบบช่วยเหลือนในการขับขี่ RDA จนทำให้ระบบส่งสัญญาณเตือนผิดพลาดได้

 เมื่อมีรถยนต์ขับตามหลังด้วยความเร็วสูง หรือในขณะที่ขับขี่ผ่านทางโค้งที่มีรัศมีวงเลี้ยวแคบมาก ระบบอาจไม่สามารถส่งสัญญาณเตือนได้

 ระบบอาจไม่สามารถทำงานได้ตามปกติ เมื่อมีการติดตั้งอุปกรณ์ลากจูง



ระบบความปลอดภัยเชิงป้องกันด้านหลังมีหน้าที่ช่วยผู้ขับขี่สังเกตสภาพแวดล้อมโดยรอบเท่านั้น ผู้ขับขี่ต้องสังเกตสภาพรอบตัวรถตลอดเวลาและขับขี่อย่างปลอดภัย



เซ็นเซอร์เรดาร์บริเวณกันชนหลังอาจได้รับความเสียหายหรือเคลื่อนจากตำแหน่งเดิมเนื่องจากการชน ซึ่งอาจส่งผลกระทบต่อการทำงานหรือทำให้ระบบปิดการทำงานโดยอัตโนมัติ



ห้ามตีวัตถุใดๆ บดบังไฟสัญญาณเตือน เพื่อไม่ให้ส่งผลกระทบต่อประสิทธิภาพในการแจ้งเตือนของระบบ



เพื่อให้แน่ใจว่าเซ็นเซอร์เรดาร์สามารถทำงานได้อย่างถูกต้อง ควรดูแลกันชนหลังให้สะอาดอยู่เสมอ โดยปราศจากหิมะ น้ำแข็ง และโคลน และต้องตรวจสอบไม่ให้มีสิ่งใดบดบังตำแหน่งของเรดาร์



หากมีการพ่นสีกันชนหลัง ต้องใช้สีที่ได้รับการรับรองจากบริษัทฯ เท่านั้น มิฉะนั้น ประสิทธิภาพของระบบอาจถูกจำกัดหรือทำงานผิดพลาดได้

# ระบบช่วยขับซีอีจลริยะ-แบบ A\*

## การปิดและเปิดระบบ

สวิตช์ระบบความปลอดภัยเชิงป้องกันด้านหลังอยู่บนจอแสดงผลระบบเครื่องเสียง โดยท่านสามารถเปิดหรือปิดระบบหรือระบบย่อยได้ในหน้าตั้งค่าระบบความปลอดภัยเชิงป้องกันด้านหลัง

**หมายเหตุ** ค่าจำกัดเวลาและความเร็วรถที่ระบุในคำอธิบายฟังก์ชันนี้ มีไว้เพื่อการอ้างอิงเท่านั้น

## ระบบช่วยตรวจสอบความปลอดภัยในมุมอับสายตา

### คำอธิบายฟังก์ชัน

ระบบช่วยตรวจสอบความปลอดภัยในมุมอับสายตาประกอบด้วยระบบความปลอดภัยเชิงป้องกัน 2 รูปแบบ ได้แก่ ระบบช่วยเตือนมุมอับสายตา (BSD) และระบบช่วยเปลี่ยนเลน (LCA) ซึ่งทำหน้าที่แจ้งเตือนผู้ขับขี่เมื่อมีรถยนต์อยู่ในบริเวณจุดอับสายตาด้านหลังและด้านข้างของรถท่าน เพื่อช่วยเพิ่มความปลอดภัยในการขับขึ้นถนนที่มีหลายช่องจราจร

ระบบช่วยเตือนมุมอับสายตา (BSD) ทำหน้าที่แจ้งเตือนเมื่อมีรถยนต์อยู่ในจุดอับสายตา (ตำแหน่ง 1) และระบบช่วยเปลี่ยนเลน (LCA) จะ

ทำหน้าที่แจ้งเตือนเมื่อมีรถยนต์ในเลนข้างเคียง (ตำแหน่ง 2) ที่กำลังขับเข้าใกล้อย่างรวดเร็วและมีความเสี่ยงต่อการชน

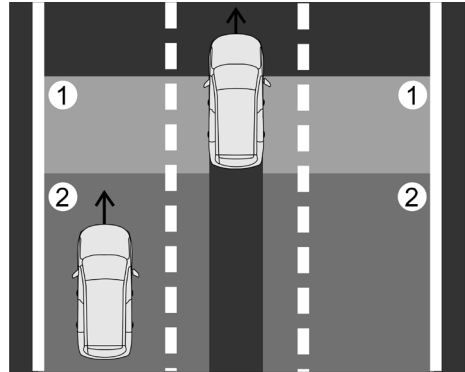

### การแจ้งเตือน

ระหว่างการขับขี่ (ความเร็วรถเกิน 15 กิโลเมตร/ชั่วโมง) เมื่อระบบตรวจพบรถยนต์ในจุดอับสายตาของกระจกมองข้าง หรือตรวจพบรถคันหลังที่กำลังเข้าใกล้อย่างรวดเร็วในเลนติดกัน ไฟเตือนบนกระจกมองข้างในฝั่งที่เกี่ยวข้อง  จะสว่างขึ้น ในขณะนี้ หากท่านเปิด

## ระบบช่วยขับชี้้อัจฉริยะ-แบบ A\*

ไฟเลี้ยวในฝั่งเดียวกัน ไฟเตือนจะกะพริบเพื่อเตือนผู้ขับขี่ว่าการเปลี่ยนเลนในขณะนั้นอาจเกิดอันตรายได้

**หมายเหตุ** ในกรณีที่ความเร็วรถของท่านสูงกว่ารถยนต์ที่อยู่ในจุดอับสายตาอย่างมาก (ขณะขับแซง) ไฟเตือนจะไม่สว่างขึ้น

ระบบเตือนเมื่อมีรถในจุดอับสายตาขณะถอยหลัง (RCTA) และระบบช่วยเบรกเมื่อมีรถในจุดอับสายตาขณะถอยหลัง (RCTB)

### คำอธิบายฟังก์ชัน

ฟังก์ชันนี้ประกอบด้วยระบบเตือนเมื่อมีรถในจุดอับสายตาขณะถอยหลัง (RCTA) และระบบช่วยเบรกเมื่อมีรถในจุดอับสายตาขณะถอยหลัง (RCTB)

ระหว่างการถอยหลัง ระบบเตือนเมื่อมีรถในจุดอับสายตาขณะถอยหลัง (RCTA) จะตรวจสอบรถที่กำลังเข้าใกล้ด้านหลังซ้ายและขวาของรถผ่านเซ็นเซอร์และจะส่งสัญญาณเตือนเมื่อรถมีความเสี่ยงที่จะถอยหลัง ระบบช่วยเบรกเมื่อมีรถในจุดอับสายตาขณะถอยหลัง (RCTB) เป็นฟังก์ชันขยายของระบบ RCTA ขณะที่ส่งสัญญาณเตือนแล้ว หากผู้ขับขี่ไม่ใช้มาตรการหลีกเลี่ยงอันตราย ระบบจะทำการ

ฉุกเฉินเพื่อหลีกเลี่ยงอันตรายจากการชน

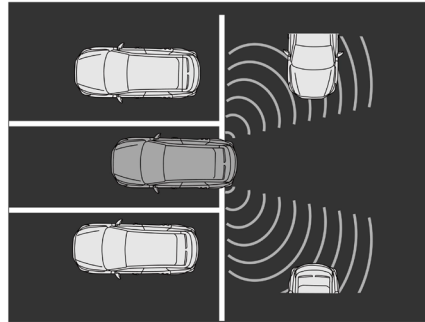

### การแจ้งเตือน

เมื่อระบบประเมินว่ามีความเสี่ยงที่จะเกิดการชนขณะถอยหลัง ไฟเตือนบนกระจกมองข้างในฝั่งที่เกี่ยวข้อง  จะสว่างขึ้น พร้อมกับมีสัญญาณเตือนปรากฏบนแผงหน้าปัดและจอแสดงผลส่วนกลางพร้อมเสียงเตือน หากผู้ขับขี่ไม่ดำเนินการหลีกเลี่ยง ระบบจะทำการเบรกฉุกเฉินโดยอัตโนมัติ

ระบบช่วยเตือนเมื่อเสียงต่อการชนรถยนต์คันหลังขณะขับซื่อ (RCW)

คำอธิบายฟังก์ชัน

ขณะขับซื่อ เมื่อมีรถยนต์หรือวัตถุอื่นในช่องจราจรเดียวกันกำลังขับซื่อเข้าใกล้รถของท่าน และมีความเสี่ยงต่อการชนจากด้านหลัง ระบบช่วยเตือนเมื่อเสียงต่อการชนรถยนต์คันหลังขณะขับซื่อ (RCW) จะทำงาน ระบบจะส่งสัญญาณโดยการกะพริบไฟฉุกเฉินเพื่อเตือนผู้ขับซื่อว่ามีวัตถุที่เป็นอันตรายกำลังเข้าใกล้ และในขณะเดียวกันก็เป็นการแจ้งเตือนให้รถคันหลังขับซื่ออย่างปลอดภัย

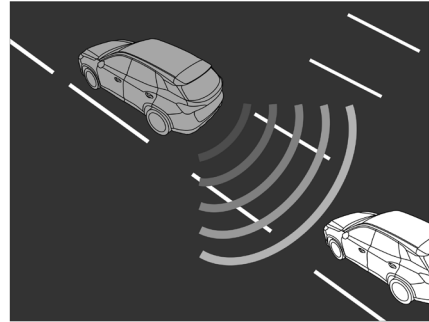

การแจ้งเตือน

เมื่อมีรถคันหลังขับซื่อเข้าใกล้รถของท่านอย่างรวดเร็ว ไฟฉุกเฉินจะกะพริบเพื่อแจ้งเตือนรถคันหลัง

## ระบบเตือนการเปิดประตู (DOW)

### คำอธิบายฟังก์ชัน

เมื่อรถจอดนิ่ง ระบบเตือนการเปิดประตู (DOW) จะตรวจจับรถยนต์ รถจักรยานยนต์ คนเดินเท้า หรือวัตถุอื่นๆ ที่เคลื่อนที่เข้าใกล้รถของท่านจากด้านหลังผ่านเซ็นเซอร์ด้านข้าง และจะส่งสัญญาณเตือนเมื่อประเมินว่ามีความเสี่ยงที่จะเกิดการชนในขณะที่เปิดประตู เพื่อช่วยหลีกเลี่ยงอุบัติเหตุ

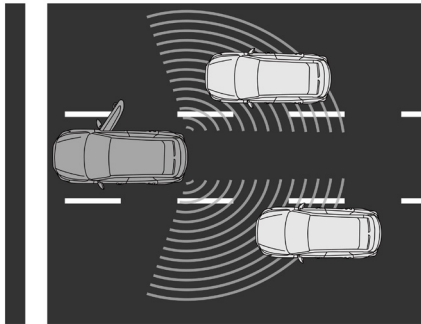

## การแจ้งเตือน

เมื่อมีความเสี่ยงที่จะเกิดการชน ไฟเตือนบนกระจกมองข้างในฝั่งที่เกี่ยวข้อง  จะสว่างขึ้น หากยังมีการเปิดประตูต่อไป ไฟเตือนจะกะพริบพร้อมส่งสัญญาณเสียงเตือน

## ระบบเคลื่อนรถผ่านโทรศัพท์มือถือระยะใกล้



ระบบเคลื่อนรถผ่านโทรศัพท์มือถือระยะใกล้ไม่มีสัญญาณเตือนจากเรดาร์และไม่มีระบบช่วยเบรกเพื่อหลบหลีกสิ่งกีดขวาง จึงมีความเสี่ยงต่อการชน ขณะใช้งาน ผู้ขับขี่ต้องสังเกตสภาพแวดล้อมรอบรถตลอดเวลา และต้องเป็นผู้รับผิดชอบต่อการกระทำและการควบคุมรถทั้งหมด



ระบบเคลื่อนรถผ่านโทรศัพท์มือถือระยะใกล้เชื่อมต่อผ่านบลูทูธ ซึ่งคุณภาพสัญญาณอาจได้รับผลกระทบจากสิ่งกีดขวางหรือสัญญาณรบกวนทางไฟฟ้า โปรดใช้งานในสภาพแวดล้อมที่เหมาะสม

ผู้ขับขี่สามารถเชื่อมต่อบลูทูธของโทรศัพท์มือถือกับตัวรถ และใช้แอปพลิเคชันบนมือถือเพื่อควบคุมรถในความเร็วดำ ทั้งการเดินหน้าถอยหลัง เลี้ยว และหยุดรถ

**หมายเหตุ** หลังจากสิ้นสุดการทำงานของระบบเคลื่อนรถผ่านโทรศัพท์มือถือระยะใกล้ ท่านสามารถเลือกสิ้นสุดฟังก์ชัน ลีกรถหรือเข้าควบคุมรถด้วยตนเอง

โปรดตรวจสอบให้แน่ใจว่ารถอยู่ในเงื่อนไขดังต่อไปนี้ก่อนเริ่มดำเนินการ

- 1 รถหยุดนิ่งและไม่ได้อยู่บนทางลาดชัน
- 2 ประตูรถทุกบาน ฝากระโปรงหน้า และฝากระโปรงท้ายปิดสนิท
- 3 ระบบ EPB ทำงาน
- 4 ตำแหน่งเกียร์อยู่ที่ P
- 5 การเชื่อมต่อบลูทูธปกติ
- 6 รถไม่ได้อยู่ในสถานะชาร์จ
- 7 แบตเตอรี่โทรศัพท์มือถือเพียงพอ (มากกว่า 20%)
- 8 ระบบเคลื่อนรถผ่านโทรศัพท์มือถือไม่เกิดการขัดข้อง

**หมายเหตุ** หลังจากเปิดฟังก์ชันแล้ว ระบบไฟฟ้าของรถจะทำงานโดยอัตโนมัติ และไฟฉุกเฉินจะกะพริบ

ฟังก์ชันจะหยุดชะงักในกรณีดังต่อไปนี้ โปรดดำเนินการตามเงื่อนไขให้ครบถ้วนเพื่อเริ่มใช้งานฟังก์ชันอีกครั้ง

## ระบบช่วยขับขี้อัจฉริยะ-แบบ A\*

---

- ประตุรถ ผากระโปรงหน้าหรือผากระโปรงท้ายเปิดออก
- มีการเหยียบคันเร่งหรือแป้นเบรก

ฟังก์ชันจะยกเลิกการทำงานในกรณีดังต่อไปนี้ โปรดดำเนินการตามเงื่อนไขให้ครบถ้วนเพื่อเริ่มใช้งานฟังก์ชันอีกครั้ง

- ระบบเคลื่อนรถผ่านโทรศัพท์มือถือขัดข้อง
- การเชื่อมต่อบลูทูธขาดหาย
- ความลาดชันของพื้นผิวถนนมากเกินไป
- มีการใช้งานระบบ EPS, EPB, การเปลี่ยนเกียร์, ปุ่มสตาร์ท หรือฟังก์ชันความเร็วสูง
- มีการใช้งานผิดพลาดภายใน 3 นาที

## การช่วยเหลือในการจอดรถ

### ระบบช่วยจอดรถ



ระบบช่วยจอดรถทำหน้าที่ช่วยเหลือผู้ขับขี่ในขณะจอดรถ เช่น เซอร์อัลตราโซนิกอาจไม่สามารถตรวจจับสิ่งกีดขวางบางชนิดได้ เช่น เสาขนาดเล็ก วัตถุขนาดเล็กที่อยู่ใกล้พื้น วัตถุที่อยู่สูงกว่าประตูท้าย หรือวัตถุที่ไม่สะท้อนคลื่นเสียง



ควรดูแลเซ็นเซอร์อัลตราโซนิกให้ปราศจากสิ่งสกปรกหรือน้ำแข็งเกาะ หากมีคราบสกปรกปิดทับบนผิวของเซ็นเซอร์อัลตราโซนิก อาจส่งผลกระทบต่อประสิทธิภาพการทำงานตามปกติ ขณะล้างรถ ควรหลีกเลี่ยงการใช้เครื่องฉีดน้ำแรงดันสูงฉีดไปที่เซ็นเซอร์อัลตราโซนิกโดยตรง

### ระบบช่วยจอดรถด้านหลัง

เซ็นเซอร์อัลตราโซนิกที่ติดตั้งบริเวณกันชนหลัง จะทำหน้าที่ตรวจจับสิ่งกีดขวางในพื้นที่ด้านหลังรถ เพื่อแจ้งเตือนให้ผู้ขับขี่ทราบ หาก

ตรวจพบสิ่งกีดขวาง ระบบจะคำนวณระยะห่างระหว่างสิ่งกีดขวางกับท้ายรถ และส่งสัญญาณแจ้งเตือนให้ผู้ขับขี่ทราบ

### สถานะการทำงานของระบบช่วยจอดรถ

หากเลือกตำแหน่งเกียร์ R ระบบช่วยจอดรถด้านหลังจะเริ่มทำงานโดยอัตโนมัติ หลังจากออกจากตำแหน่งเกียร์ R จะปิดการทำงานของระบบ เมื่อเข้าเกียร์ R ระบบช่วยจอดรถจะส่งสัญญาณเสียงเตือนสั้นๆ หนึ่งครั้ง เพื่อแจ้งว่าระบบเริ่มทำงาน และเมื่อตรวจพบสิ่งกีดขวางด้านหลัง ระบบจะส่งสัญญาณเสียงเตือนเพื่อแจ้งให้ผู้ขับขี่ทราบ

หมายเหตุ หลังจากเข้าเกียร์ถอยหลัง หากระบบส่งสัญญาณเสียงดังยาวต่อเนื่องประมาณ 3 วินาที แสดงว่าระบบเกิดการขัดข้องโปรดติดต่อศูนย์บริการที่ได้รับการแต่งตั้งเพื่อทำการตรวจสอบและซ่อมแซม

## กล้องช่วยจอด\*



ระบบกล้องช่วยจอดทำหน้าที่ช่วยเหลือผู้ขับขี่ในขณะที่จอดรถเท่านั้น ขอบเขตการมองเห็นของกล้องมีจำกัด และไม่สามารถตรวจจับสิ่งกีดขวางที่อยู่นอกรัศมีการมองเห็นได้

รถยนต์บางรุ่นมีการติดตั้งกล้องช่วยจอดไว้บริเวณระหว่างไฟส่องป้ายทะเบียนที่ประตูท้าย เมื่อเข้าเกียร์ถอยหลัง (R) กล้องจะจับภาพด้านหลังรถและแสดงผลบนจอแสดงผลระบบเครื่องเสียงโดยอัตโนมัติ

## ระบบกล้องมองภาพรอบทิศทาง 360 องศา\*



ระบบกล้องมองภาพรอบทิศทาง 360 องศา ทำหน้าที่ช่วยเหลือผู้ขับขี่ในขณะที่จอดรถ ขอบเขตการมองเห็นของกล้องมีจำกัด และไม่สามารถตรวจจับสิ่งกีดขวางที่อยู่นอกรัศมีการมองเห็นได้



ถึงแม้จอแสดงผลระบบเครื่องเสียงจะสามารถแสดงภาพรอบทิศทางได้ แต่เพื่อความปลอดภัยสูงสุดในการขับขี่ โปรดให้ความสนใจกับสภาพถนนจริงและสภาพแวดล้อมรอบข้างในขณะนั้น

เมื่อเปิดใช้ระบบกล้องมองภาพรอบทิศทาง 360 องศา จอแสดงผลระบบเครื่องเสียงจะแสดงภาพ 360 องศา รอบตัวรถ เพื่อช่วยผู้ขับขี่สังเกตสภาพโดยรอบได้อย่างสะดวกและเพิ่มความปลอดภัยในการขับขี่ ท่านสามารถแตะปุ่มกดบนหน้าจอลเพื่อเปลี่ยนมุมมองภาพรอบตัวรถในมุมที่แตกต่างกันได้

ท่านสามารถเปิดใช้งานระบบกล้องมองภาพรอบทิศทาง 360 องศา ได้ด้วยวิธีดังต่อไปนี้

## ระบบช่วยขับซื้ออัจฉริยะ-แบบ A\*

- เข้าเกียร์ถอยหลัง (R)
- แตะปุ่มสวิตช์ 360
- สามารถตั้งค่า “ฟังก์ชันการเปิดกล้องมองภาพรอบทิศทางขณะเปิดไฟเลี้ยว” ได้ผ่านจอแสดงผลระบบเครื่องเสียง เมื่อตรงตามเงื่อนไขการเปิดใช้งาน ระบบกล้องมองภาพรอบทิศทางจะเปิดใช้งานโดยอัตโนมัติ

ในหน้าจอแสดงผลระบบกล้องมองภาพรอบทิศทาง 360 องศา ให้เลือกเมนู "การตั้งค่า" เพื่อกำหนดค่าการใช้งานส่วนบุคคลสำหรับฟังก์ชันต่างๆ ของระบบ

**หมายเหตุ** เมื่อความเร็วรถสูงกว่าค่าที่ตั้งไว้ ระบบกล้องมองภาพรอบทิศทางจะปิดการทำงานโดยอัตโนมัติ

**หมายเหตุ:** หากระบบกล้องมองภาพรอบทิศทาง 360 องศาเกิดการขัดข้อง หน้าจอจะแสดงภาพค้ำหรือเป็นหน้าจอสีดำ จนกว่าจะมีข้อความแจ้งเตือนปรากฏบนหน้าจอ

**หมายเหตุ** รถบางรุ่นมีโหมดลากจูง เมื่อเปิดใช้งานโหมดลากจูงระบบช่วยจอดรถและระบบช่วยเหลือในการขับ RDA จะถูกปิดใช้งาน ทั้งนี้ โปรดอ้างอิงตามอุปกรณ์ที่ติดตั้งจริงในรถของท่าน

เมื่อระบบกล้องขัดข้องหรือผิดปกติ จอแสดงผลอาจแสดงข้อความต่อไปนี้

- Parking Radar Fault Consult Handbook
- Parking Rear Radar Fault Consult Handbook
- AW System Fault Consult Handbook



## ระบบช่วยขับที่อัจฉริยะ-แบบ B\*

---

เซ็นเซอร์ของระบบช่วยขับที่อัจฉริยะ	242
ระบบควบคุมความเร็วอัตโนมัติแบบแปรผัน (ACC)	247
ระบบ Lane Cruise Control (LCC)	256
ระบบหลบหลีกอัจฉริยะ	260
ระบบช่วยเปลี่ยนเลนเมื่อเปิดไฟเลี้ยว	261
ระบบช่วยควบคุมรถให้อยู่ในเลน	264
ระบบช่วยหลีกเลี่ยงการชนด้านหน้า (FCA)	268
ระบบช่วยจอดรถด้วยเซ็นเซอร์อัลตราโซนิก	272
ระบบช่วยจอดรถแบบผลสานภาพ (FPA)	274
ระบบช่วยจอดรถผ่านโทรศัพท์มือถือ (RPA)	277
ระบบกล้องมองภาพรอบทิศทาง 360 องศา	282

## ระบบช่วยขับขี่อัจฉริยะ-แบบ B\*

เซ็นเซอร์ของระบบช่วยขับขี่อัจฉริยะ

ตำแหน่งติดตั้งกล้อง

### กล้องช่วยขับขี่

รถยนต์ติดตั้งกล้องมองภาพดังต่อไปนี้: กล้องมองหลัง กล้องมองภาพรอบทิศทาง โมดูลกล้องมองหน้า และกล้องมองหน้า (โปรโตอ้างอิงตามสเปกจริงของรถ)

กล้องจะตรวจจับวัตถุด้วยระบบมองเห็น และหลังจากตรวจพบวัตถุรอบๆ รถแล้ว กล้องจะส่งข้อมูลการตรวจจับไปยังฟังก์ชันที่เกี่ยวข้อง

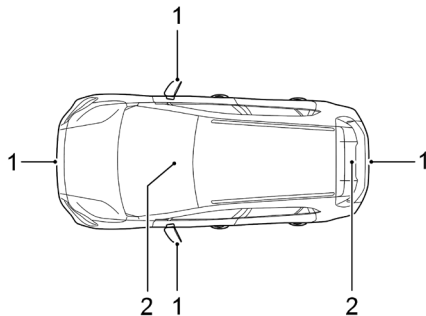

1 กล้องมองภาพรอบทิศทาง\* / กล้องมองหลัง\*

2 กล้องมองหน้าและหลัง\*

หมายเหตุ สำหรับคุณสมบัติของกล้อง โปรโตอ้างอิงตามอุปกรณ์ที่ติดตั้งจริง

หมายเหตุ เพื่อให้แน่ใจว่ากล้องทำงานได้ตามปกติ ต้องรักษาความสะอาดของเลนส์กล้อง โดยต้องปราศจากฝุ่น น้ำแข็ง ทิมา

## ระบบช่วยขับข้อจักริยะ-แบบ B\*

### คราบน้ำ และสิ่งแปลกปลอมอื่นๆ

หมายเหตุ เพื่อให้แน่ใจว่ากล้องทำงานได้ตามปกติ กระจกบังลมหน้าบริเวณหน้ากล้องต้องสะอาด และต้องไม่มีสิ่งของใดๆ บดบังระหว่างกล้องกับกระจกบังลม

หมายเหตุ เมื่อพบสิ่งแปลกปลอมติดอยู่บนพื้นผิวเลนส์กล้อง โปรดเช็ดด้วยผ้านุ่ม หรือทำความสะอาดด้วยน้ำสะอาด (น้ำแรงดันต่ำ) ห้ามใช้เครื่องฉีดน้ำแรงดันสูงล้างกล้อง และห้ามทำความสะอาดกล้องด้วยวัตถุที่มีฤทธิ์กัดกร่อนหรือแหลมคมโดยเด็ดขาด

### การสอบเทียบกล้อง

ห้ามบุคคลอื่นทำการถอดประกอบ หรือเปลี่ยนกล้องโดยเด็ดขาด ยกเว้นเจ้าหน้าที่จากศูนย์บริการที่ได้รับการแต่งตั้งเท่านั้น ต้องทำการสอบเทียบโมดูลกล้องมองหน้าใหม่ในกรณีดังต่อไปนี้

- โมดูลเกิดการผิดตำแหน่ง เช่น ตำแหน่งของกล้องเปลี่ยนแปลงไป
- มีการถอดประกอบกล้อง หรือขายึดกล้อง
- มีการถอดประกอบกระจกบังลมหน้า

- พารามิเตอร์การตั้งศูนย์ล้อทั้งสี่มีการเปลี่ยนแปลง

หมายเหตุ หากกล้องเกิดการสั่นสะเทือนอย่างรุนแรงหรือได้รับแรงกระแทก แม้เพียงเล็กน้อย ต้องทำการตรวจสอบตำแหน่งการติดตั้งกล้อง และดำเนินการสอบเทียบใหม่เมื่อจำเป็น

หมายเหตุ สำหรับการสอบเทียบกล้อง โปรดติดต่อสอบถามที่ศูนย์บริการที่ได้รับการแต่งตั้ง

ประสิทธิภาพการตรวจจับของกล้องอาจได้รับผลกระทบในกรณีต่อไปนี้

- กล้องสกปรก มีสิ่งแปลกปลอมบดบัง หรือถูกปกคลุมด้วยน้ำแข็ง หิมะ โคลน หรือฝุ่น
- ทิศนวิสัยไม่ดีหรือสภาพอากาศเลวร้าย (เช่น ฝนตกหนัก หิมะตก หมอก คว้น ฝุ่นละออง พายุทราย ฯลฯ)
- ตอนเย็น กลางคืน ภายในอุโมงค์ที่ไม่มีไฟส่องสว่าง หรือในขณะที่มีสภาพแสงไม่เพียงพอ
- มีรถทำความสะอาดหรือรถฉีดน้ำกำลังปฏิบัติงานในเลนข้างเคียง ซึ่งมีฝุ่นละอองและละอองน้ำจากการทำงาน หรือมีละอองน้ำฟุ้งกระจายจากรถคันหน้าและคันข้างเคียงเมื่อขับขึ้นบน

## ระบบช่วยขับขี้อัจฉริยะ-แบบ B\*

ทางหลวงในขณะฝนตก พื้นผิวถนนที่ไม่มีการลาดยางและพื้นที่ก่อสร้าง

- แสงจ้า (เช่น ไฟหน้าของรถที่วิ่งสวนทางมา ไฟหน้าของรถคันหลัง หรือแสงแดดที่ส่องเข้าโดยตรง) อาจส่งผลกระทบต่อทัศนวิสัยของกล้อง
- กรณีที่มีแสงสว่างจ้าเกินไป เช่น แสงแดดจัด หรือแสงอาทิตย์ที่ส่องทำมุมเอียง (ปรากฏการณ์ย้อนแสงที่พบบ่อยในพื้นที่สูง)
- ขับขึ้นบนถนนที่มีเงาต้นไม้หนาแน่นในเวลาากลางคืน ไฟถนนกะพริบ หรือสภาพแสงเปลี่ยนแปลงอย่างรวดเร็ว (เช่น ทางเข้า-ออกอุโมงค์)
- เมื่อขับขึ้นบนพื้นผิวถนนที่มีการสะท้อนแสงสูง เช่น ถนนหลังฝนตก หิมะตก หรือสภาพแวดล้อมอื่นที่เกิดการสะท้อนแสงรุนแรง
- อุณหภูมิที่ร้อนจัดหรือหนาวจัดเกินไป อาจรบกวนหรือส่งผลกระทบต่อประสิทธิภาพการทำงานของเซนเซอร์
- ขอบเขตการมองเห็นของกล้องถูกบดบังบางส่วนหรือทั้งหมด เช่น มีคราบสกปรก คราบยางไม้ คราบน้ำมัน สติกเกอร์ ฯลฯ บนกระจกด้านหน้า หรือขอบเขตการตรวจจับของกล้องถูกบดบัง

ด้วยวัตถุแปลกปลอม เช่น แถบตกแต่ง สติกเกอร์ ฯลฯ หรือการไม่ฉีดน้ำล้างและปิดทำความสะอาดอย่างทันท่วงทีในขณะที่กระจกบังลมหน้าด้านนอกมีสิ่งสกปรก

- กระจกบังลมหน้าบริเวณขอบเขตการมองเห็นของกล้องเกิดความเสียหาย แตกร้าว หรือมีการเปลี่ยนแปลงอื่นใดที่ส่งผลกระทบต่อประสิทธิภาพของเลนส์
- ที่ปิดน้ำฝนทำงานได้ไม่ทันท่วงที หรือใบปิดน้ำฝนสึกหรอ เสื่อมสภาพ หรือยกตัวขึ้น จนไม่สามารถปิดน้ำบริเวณหน้ากล้องได้อย่างสะอาด ทำให้เกิดคราบน้ำหรือรอยน้ำในขอบเขตการมองเห็นของเซนเซอร์
- ในวันที่มีฝนตกหรือสภาพแวดล้อมที่มีความชื้นสูง ประสิทธิภาพการไล่ฝ้าของกระจกบังลมหน้าอาจลดลง
- กล้องไม่ได้ถูกยึดอย่างถูกต้องหรือแน่นหนาพอ หรือโครงสร้างของชุดยึดไม่มีความมั่นคง
- ไม่ได้ทำการสอบเทียบใหม่หลังจากมีการถอด ติดตั้ง หรือเปลี่ยนกล้อง

## ระบบช่วยขับที่อัจฉริยะ-แบบ B\*

### เรดาร์ช่วยการขับที่

รถยนต์ติดตั้งเรดาร์ดังต่อไปนี้: เรดาร์อัลตราโซนิกและเรดาร์คลื่นมิลลิเมตร (โปรดอ้างอิงตามสเปคจริงของรถ)

เรดาร์จะทำหน้าที่ส่งข้อมูลการตรวจจับไปยังฟังก์ชันที่เกี่ยวข้อง เมื่อตรวจพบวัตถุเป้าหมายรอบตัวรถเท่านั้น

### ตำแหน่งติดตั้งเรดาร์

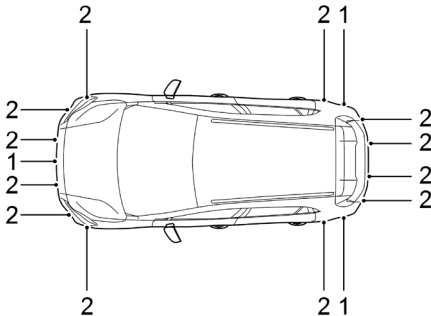

1 เรดาร์คลื่นมิลลิเมตร\*

2 เรดาร์อัลตราโซนิก\*

**หมายเหตุ** สำหรับคุณสมบัติของเรดาร์ โปรดอ้างอิงตามอุปกรณ์ที่ติดตั้งจริง

**หมายเหตุ** เพื่อให้แน่ใจว่าเรดาร์ทำงานได้ตามปกติ ต้องรักษาความสะอาดของเรดาร์โดยต้องปราศจากฝุ่น น้ำแข็ง หิมะ คราบน้ำ และสิ่งแปลกปลอมอื่นๆ

**หมายเหตุ** เมื่อพบสิ่งแปลกปลอมติดอยู่บนพื้นผิวของเรดาร์ โปรดเช็ดด้วยผ้านุ่มหรือทำความสะอาดด้วยน้ำสะอาด (น้ำแรงดันต่ำ) ห้ามใช้เครื่องฉีดน้ำแรงดันสูงล้างเรดาร์ และห้ามทำความสะอาดเรดาร์ด้วยวัตถุที่มีฤทธิ์กัดกร่อนหรือแหลมคมโดยเด็ดขาด

### การสอบเทียบเรดาร์คลื่นมิลลิเมตร

ห้ามบุคคลอื่นทำการถอดประกอบ หรือเปลี่ยนกล่องโดยเด็ดขาด ยกเว้นเจ้าหน้าที่จากศูนย์บริการที่ได้รับการแต่งตั้งเท่านั้น ต้องทำการสอบเทียบเรดาร์คลื่นมิลลิเมตรใหม่ในกรณีดังต่อไปนี้

- เรดาร์คลื่นมิลลิเมตรเกิดความขัดข้อง เช่น ตำแหน่งของเรดาร์มี

## ระบบช่วยขับเคลื่อนที่อัจฉริยะ-แบบ B\*

การเปลี่ยนแปลง

- มีการถอดและติดตั้งเรดาร์คลื่นมิลลิเมตร หรือชุดขायึดเรดาร์
- มีการถอดและติดตั้งชุดกันชนหน้า-หลัง หรือคานกันกระแทก
- พารามิเตอร์การตั้งศูนย์ล้อทั้งสี่มีการเปลี่ยนแปลง

**หมายเหตุ** เมื่อเรดาร์คลื่นมิลลิเมตรเกิดการสั่นสะเทือนอย่างรุนแรง หรือได้รับแรงกระแทก แม้เพียงเล็กน้อย ต้องทำการตรวจสอบตำแหน่งการติดตั้งเรดาร์ และดำเนินการสอบเทียบใหม่หากจำเป็น

**หมายเหตุ** สำหรับการสอบเทียบเรดาร์คลื่นมิลลิเมตร โปรดติดต่อ สอบถามที่ศูนย์บริการที่ได้รับการแต่งตั้ง

ประสิทธิภาพการตรวจจับของเรดาร์อาจได้รับผลกระทบในกรณีต่อไปนี้

- เรดาร์หรือกันชนถูกปกคลุมด้วยวัตถุแปลกปลอม เช่น หิมะ น้ำแข็ง โคลน คราบน้ำ สติกเกอร์ หรือชิ้นส่วนตกแต่ง ฯลฯ
- มีการพ่นสีหรือใช้กระบวนการเคลือบสีที่ไม่ได้รับอนุญาตบนกันชน
- เรดาร์หรือกันชนได้รับความเสียหาย หรือตำแหน่งติดตั้งมีการ

เปลี่ยนแปลง

- ถูกรบกวนด้วยคลื่นแม่เหล็กไฟฟ้าจากอุปกรณ์อื่น
- สภาพแวดล้อมที่แคบและปิด เช่น เรือข้ามฟาก หรือโรงจอดรถอัตโนมัติ ฯลฯ
- เมื่อบริเวณอยู่ในสถานะถูกลากจูง
- ในพื้นที่โล่งกว้าง (เช่น ลานจอดรถกลางแจ้ง) หรือบนถนนที่ว่างเปล่า ประสิทธิภาพการตรวจจับของเรดาร์อาจถูกจำกัดและไม่สามารถทำงานได้ตามปกติ

**หมายเหตุ** สามารถใช้แปรงปัดหิมะที่ติดบนเรดาร์ออกได้ ส่วนน้ำแข็งควรขจัดออกด้วยสเปรย์ละลายน้ำแข็ง

### ระบบควบคุมความเร็วอัตโนมัติแบบแปรผัน (ACC)



ระบบควบคุมความเร็วอัตโนมัติแบบแปรผัน (ACC) เป็นฟังก์ชันช่วยอำนวยความสะดวกในการขับขี่เท่านั้น ไม่สามารถขับเคลื่อนแทนผู้ขับขี่ได้ ขณะใช้งานระบบควบคุมความเร็วอัตโนมัติแบบแปรผัน ผู้ขับขี่ต้องมีสมาธิกับการขับขี่ตลอดเวลา และพร้อมที่จะควบคุมรถหรือเบรกด้วยตนเอง มิฉะนั้นอาจก่อให้เกิดอุบัติเหตุหรือการบาดเจ็บได้

ระบบควบคุมความเร็วอัตโนมัติแบบแปรผันจะสลับระหว่างโหมดควบคุมความเร็วคงที่และโหมดขับชิดตามรถคันหน้า ทั้งนี้ขึ้นอยู่กับว่ามีรถยนต์อยู่ด้านหน้าหรือไม่ ท่านสามารถใช้ระบบควบคุมความเร็วอัตโนมัติแบบแปรผันเพื่อให้รถวิ่งด้วยความเร็วที่กำหนด หรือตั้งค่าระยะห่างเพื่อขับชิดตามรถคันหน้าได้ เมื่อตรวจพบรถยนต์ในเส้นทางการขับขี่ ระบบควบคุมความเร็วอัตโนมัติแบบแปรผันอาจเร่งความเร็วหรือเพิ่มแรงเบรกตามความเหมาะสม เพื่อรักษาระยะห่างระหว่างรถของท่านกับรถคันหน้า

หมายเหตุ ระบบควบคุมความเร็วอัตโนมัติแบบแปรผัน เหมาะ

สำหรับใช้งานบนทางหลวงหรือถนนที่มีสภาพผิวจราจรดี ไม่แนะนำให้ใช้งานบนถนนในเขตเมืองหรือถนนบนภูเขาที่มีความลาดชัน

การเปิดใช้งานระบบควบคุมความเร็วอัตโนมัติแบบแปรผัน



เมื่อระบบควบคุมความเร็วอัตโนมัติแบบแปรผันควบคุมให้รถหยุดนิ่งตามรถคันหน้า และต้องการออกตัวอีกครั้ง ผู้ขับขี่ต้องตรวจสอบให้แน่ใจว่าไม่มีสิ่งกีดขวางหรือผู้ใช้งานรายอื่น (เช่น คนเดินเท้า) อยู่ด้านหน้ารถ



ในขณะที่ขับชิดตามรถคันหน้า ห้ามวางเท้าบนคันเร่ง เนื่องจากหากมีการเหยียบคันเร่ง ระบบควบคุมความเร็วอัตโนมัติแบบแปรผันจะไม่สามารถเบรกได้ ในกรณีนี้รถจะถูกควบคุมด้วยคันเร่งแทนและระบบจะไม่ทำงาน



ห้ามลงจากรถในขณะที่ระบบควบคุมความเร็วอัตโนมัติแบบแปรผันยังคงควบคุมให้รถหยุดนิ่งอยู่ ต้องเปลี่ยนตำแหน่งเกียร์ไปที่ P และปิดระบบไฟฟ้า ก่อนลงจากรถทุกครั้ง

## ระบบช่วยขับที่อัจฉริยะ-แบบ B\*



ในขณะที่ระบบควบคุมความเร็วอัตโนมัติแบบแปรผันควบคุมให้รถหยุดนิ่ง ผู้ขับขี่ต้องเตรียมพร้อมที่จะเหยียบเบรkd ด้วยตนเองตลอดเวลา หากระบบถูกยกเลิก ปิดใช้งาน หรือปลดการทำงาน รถจะไม่สามารถหยุดนิ่งอยู่กับที่ได้และอาจเคลื่อนที่ไปข้างหน้าหรือไหลถอยหลังได้



เมื่อขับขี่เข้าโค้ง ระบบควบคุมความเร็วอัตโนมัติแบบแปรผันอาจลดความเร็วลงโดยอัตโนมัติเพื่อความปลอดภัย

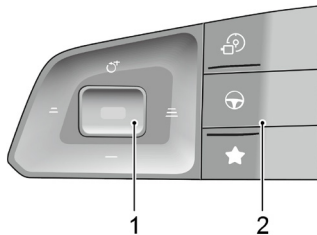

1 ปุ่มปรับ

2 ปุ่ม Pilot

สามารถตั้งค่าระบบควบคุมความเร็วอัตโนมัติแบบแปรผันได้ผ่านสวิตช์ทางด้านซ้ายของพวงมาลัย เมื่อกดปุ่ม Pilot (ตำแหน่ง 2) สีไฟแสดงสถานะระบบควบคุมความเร็วอัตโนมัติแบบแปรผันบนหน้าปัดจะเปลี่ยนเป็นสีน้ำเงิน ระบบควบคุมความเร็วอัตโนมัติแบบแปรผันจะเข้าสู่สถานะการเปิดใช้งาน โดยในการเปิดใช้งานครั้งแรก ความเร็วเป้าหมายจะเป็นความเร็วจริงในขณะที่เปิดใช้งาน (หากความเร็วของรถยนต์คันนี้ต่ำกว่า 30 กม./ชม. ระบบจะตั้งค่า

## ระบบช่วยขับเคลื่อนอัตโนมัติ-แบบ B\*

ความเร็วเป้าหมายไว้ที่ 30 กม./ชม.) ความเร็วสูงสุดไม่เกิน 130 กม./ชม. หากรถคันหน้ามีความเร็วสูงกว่าความเร็วเป้าหมาย รถของท่านจะรักษาความเร็วคงที่ตามที่ตั้งค่าไว้ แต่หากรถคันหน้ามีความเร็วต่ำกว่าความเร็วเป้าหมาย ระบบจะเข้าสู่โหมดขับเคลื่อนตามรถคันหน้า ขณะขับเคลื่อนตามรถคันหน้า ระบบสามารถชะลอรถจนหยุดนิ่งตามรถคันหน้าได้ หากรถหยุดนิ่งน้อยกว่าเวลาที่กำหนด รถจะออกตัวตามรถคันหน้าโดยอัตโนมัติ มิฉะนั้นผู้ขับขี่ต้องรีเซ็ตระบบควบคุมความเร็วอัตโนมัติแบบแปรผันตามคำแนะนำบนแผงหน้าปัด

**หมายเหตุ** หากระบบควบคุมการทรงตัว (SCS) หรือระบบป้องกันล้อหมุนฟรีและควบคุมการลื่นไถล (TCS) ถูกปิดการทำงานโดยผู้ขับขี่ ระบบควบคุมความเร็วอัตโนมัติแบบแปรผันจะไม่สามารถเปิดใช้งานได้

### การปรับระยะห่างจากรถคันหน้าของระบบควบคุมความเร็วอัตโนมัติแบบแปรผัน

ขณะที่ระบบควบคุมความเร็วอัตโนมัติแบบแปรผันถูกเปิดใช้งานแล้ว ให้โยกปุ่มปรับไปทางขวา (เพิ่มระยะห่าง) หรือไปทางซ้าย (ลดระยะห่าง) เพื่อปรับระดับระยะห่างจากรถคันหน้าได้หลายระดับ โดยจะแสดงผลบนแผงหน้าปัด

ควรเลือกระยะห่างให้สอดคล้องกับความเร็วสัมพัทธ์ของรถคันหน้า ยิ่งความเร็วสัมพัทธ์สูงขึ้น ควรเลือกระยะห่างที่ไกลขึ้น ทั้งนี้ โปรดพิจารณาสภาพการจราจรและสภาพอากาศด้วย เนื่องจากระยะห่างที่เลือกอาจไม่เหมาะสมกับผู้ขับขี่ทุกคนหรือทุกสภาวะการขับขี่

### การปรับความเร็วเป้าหมายของระบบควบคุมความเร็วอัตโนมัติแบบแปรผัน

เมื่อระบบควบคุมความเร็วอัตโนมัติแบบแปรผันเปิดทำงาน

- เหยียบคันเร่งเพื่อให้ได้ความเร็วที่ต้องการ จากนั้นกดปุ่มปรับ (ตำแหน่ง 1) แล้วปล่อยปุ่มและคันเร่ง รถจะเริ่มรักษาความเร็วตามที่กำหนด
- โยกปุ่มปรับขึ้นหรือค้างไว้ ความเร็วเป้าหมายจะเพิ่มขึ้นอย่างต่อเนื่องจนกระทั่งถึงค่าที่ต้องการแสดงบนแผงหน้าปัด จากนั้นจึงปล่อยปุ่ม หากไม่พบรถคันหน้าในขอบเขตการตรวจจับ หรือรถคันหน้าอยู่ไกลกว่าระยะที่ตั้งค่าไว้ รถจะเพิ่มความเร็วขึ้นจนถึงความเร็วที่ตั้งไว้
- โยกปุ่มปรับลงหรือค้างไว้ ความเร็วเป้าหมายจะลดลงอย่างต่อเนื่องจนกระทั่งถึงค่าที่ต้องการแสดงบนแผงหน้าปัด จากนั้นจึง

## ระบบช่วยขับชี่อัจฉริยะ-แบบ B\*

ปล่อยปุ้ม รถจะชะลอความเร็วลงสู่ระดับที่ตั้งค่าไว้

**หมายเหตุ** หากรถคันหน้ามีการเร่งหรือเบรกอย่างกะทันหันหรือไม่ต่อเนื่อง ระบบควบคุมความเร็วอัตโนมัติแบบแปรผันอาจไม่สามารถรักษาระยะห่างได้อย่างแม่นยำ ในสถานการณ์เช่นนี้ ผู้ขับชี่ต้องใช้ความระมัดระวังและพร้อมที่จะเบรกหรือเปลี่ยนเลนตามสภาวะรอบข้างทันที

**การยกเลิกการทำงานของระบบควบคุมความเร็วอัตโนมัติแบบแปรผัน**

เมื่อระบบควบคุมความเร็วอัตโนมัติแบบแปรผันอยู่ในสถานะเปิดใช้งาน การกดปุ้ม Pilot ลั่นๆ จะเป็นการยกเลิกการเปิดใช้งาน

**การยกเลิกการทำงานของระบบควบคุมความเร็วอัตโนมัติแบบแปรผัน**

ในกรณีดังต่อไปนี้ ระบบควบคุมความเร็วอัตโนมัติแบบแปรผันอาจยกเลิกการทำงานโดยอัตโนมัติ ซึ่งผู้ขับชี่ต้องกลับมาควบคุมรถด้วยตนเองทันที

- เหยียบแป้นเบรก

- เปลี่ยนตำแหน่งเกียร์ไปที่เกียร์อื่นที่ไม่ใช่เกียร์เดินหน้า (D)
- ผู้ขับชี่ปลดเข็มขัดนิรภัยเป็นเวลานานกว่า 10 วินาที
- เหยียบคันเร่งค้างไว้เกินกว่าระยะเวลาที่กำหนด
- ประตुरถบานใดบานหนึ่ง หรือฝากระโปรงหน้า/ท้ายเปิดอยู่
- ดึงสวิตช์ EPB ขึ้น
- รถหยุดนิ่งตามรถคันหน้านานเกินกว่าเวลาที่ระบบกำหนด
- กล้องหรือเรดาร์ถูกบดบัง หรือสภาวะแวดล้อมไม่เหมาะสมต่อการทำงานของเซ็นเซอร์อย่างปลอดภัย หรือระบบเกิดความขัดข้อง

**หมายเหตุ** ในขณะที่ระบบควบคุมความเร็วอัตโนมัติแบบแปรผันควบคุมให้รถหยุดนิ่งตามรถคันหน้า หากเกิดกรณีใดกรณีหนึ่งดังต่อไปนี้ ระบบเบรกมือไฟฟ้า (EPB) จะทำงานโดยอัตโนมัติ

- ผู้ขับชี่ปลดเข็มขัดนิรภัย
- ประตูฝั่งผู้ขับชี่ถูกเปิดออก
- ระยะเวลาที่รถหยุดนิ่งนานเกินกว่าที่กำหนด

## ระบบช่วยขับขี้อัจฉริยะ-แบบ B\*

### การเปิดใช้งานระบบควบคุมความเร็วอัตโนมัติแบบแปรผันอีกครั้ง

หลังจากระบบควบคุมความเร็วอัตโนมัติแบบแปรผันยกเลิกการทำงาน หากไฟแสดงสถานะระบบควบคุมความเร็วอัตโนมัติแบบแปรผันบนแผงหน้าปัดเป็นสีเขียว ท่านสามารถเรียกคืนระบบให้กลับมาทำงานอีกครั้งได้โดยการโยกปุ่มปรับขึ้น โดยความเร็วเป้าหมายจะเป็นค่าความเร็วเป้าหมายที่ตั้งไว้ก่อนที่ระบบจะยกเลิกการทำงาน ในขณะเดียวกัน ท่านยังสามารถเรียกคืนระบบควบคุมความเร็วอัตโนมัติแบบแปรผันให้กลับมาทำงานอีกครั้งได้ โดยการกดปุ่มสวิตช์ระบบช่วยขับขี้อื่นๆ

### การควบคุมทับระบบควบคุมความเร็วอัตโนมัติแบบแปรผัน (ACC Override)

หากผู้ขับขี่เหยียบคันเร่งในขณะที่ระบบควบคุมความเร็วอัตโนมัติแบบแปรผันกำลังทำงาน ความเร็วของรถจะถูกควบคุมด้วยคันเร่งแทน ซึ่งอาจสูงกว่าหรือต่ำกว่าค่าความเร็วเป้าหมายที่ตั้งไว้ก่อนหน้านี้ เมื่อปล่อยคันเร่ง ระบบควบคุมความเร็วอัตโนมัติแบบแปรผันจะกลับมาทำงานตามปกติ เพื่อรักษาความเร็วรถให้เป็นไปตามค่าที่กำหนดไว้

### คำอธิบายข้อจำกัดของฟังก์ชัน

แม้จะมีการเปิดใช้งานระบบควบคุมความเร็วอัตโนมัติแบบแปรผัน แต่ในกรณีดังต่อไปนี้ (และกรณีอื่นๆ ที่ไม่ได้ระบุไว้) ระบบอาจมีข้อจำกัด หรืออาจไม่ตอบสนอง ตอบสนองช้า หรือตอบสนองผิดปกติ

- เมื่อพบยานพาหนะที่หยุดนิ่งหรือวัตถุที่ขวางค่อมช่องจราจร
- พบคนเดินเท้า ยานพาหนะที่ไม่ใช้เครื่องยนต์ หรือสัตว์
- พบวัตถุสองล้อ เช่น รถเข็นและกระเป๋าดำเนินทาง
- พบยานพาหนะที่มีสิ่งของหรือคนเดินเท้าติดบังบางส่วน
- พบรถยนต์ที่เปิดฝากระโปรงท้ายหรือประตูค้างไว้
- พบรถยนต์ที่มีการสะท้อนแสงรุนแรงบริเวณท้ายรถ
- พบรถยนต์ที่พลิกคว่ำ
- พบรถคันหน้าในช่องจราจรที่มีความกว้างเป็นพิเศษ
- รถคันหน้าขับสวนทางมาหรือมีการเบรกฉุกเฉิน
- รถคันหน้ากำลังถอยหลัง
- มีรถตัดหน้ากะทันหัน

## ระบบช่วยขับชီးัจฉริยะ-แบบ B\*

---

- พบรถที่ใช้ความเร็วต่ำมาก
- พบรถที่มีสัมภาระยื่นออกมาจกตัวรถ
- พบรถพ่วง
- ยานพาหนะลักษณะพิเศษ (เช่น รถบรรทุกตู้คอนเทนเนอร์ทรงสูง รถที่สะท้อนแสงรุนแรง รถพ่วง รถฉีคน้ำ ฯลฯ)
- การเข้าใกล้รถคันหน้าเร็วเกินไป จนระบบไม่สามารถเพิ่มแรงเบรกได้อย่างเพียงพอ
- ขับขึ้นถนนที่ขรุขระ หรือเส้นทางที่มีการจราจรซับซ้อน
- รถเลี้ยวโค้งหักศอก
- รถขับเข้า-ออก หรือขับอยู่ภายในอุโมงค์
- ขับขี่ในบริเวณที่มีแสงและเงาจากต้นไม้พาดผ่านถนน
- บรรทุกของหนักบริเวณห้องเก็บสัมภาระท้ายรถมากเกินไป จนทำให้หน้ารถเซิดขึ้น
- ในสถานการณ์ที่มีการเบี่ยงเบนออกด้านข้างอย่างมาก เช่น การเปลี่ยนเลนหรือการกลับรถ ระบบ ACC อาจไม่ตอบสนองต่อวัตถุเป้าหมายด้านหน้า
- หากรถยังเปลี่ยนเลนไม่เสร็จสิ้น หรือกำลังขับคร่อมเส้นแบ่งเลน

ระบบ ACC อาจตอบสนองต่อวัตถุเป้าหมายด้านหน้าได้อย่างไม่ต่อเนื่อง

### สภาพแวดล้อมการขับขี่พิเศษ

ระบบควบคุมความเร็วอัตโนมัติแบบแปรผันมีข้อจำกัดในการทำงานในสถานการณ์ต่อไปนี้ ระบบอาจทำงานนอกเหนือข้อจำกัดด้านความปลอดภัย ผู้ขับขี่ต้องควบคุมรถด้วยความระมัดระวังตลอดเวลา โดยต้องให้ความสนใจเป็นพิเศษต่อสภาพการจราจรและสิ่งแวดลอมรอบตัวรถ รวมถึงขับขี่ด้วยความเร็วที่เหมาะสมและเตรียมพร้อมในการควบคุมรถด้วยตนเองอยู่เสมอ

- 1 เมื่อขับขี่เข้าโค้งหรือขับตามรถคันหน้าเข้าสู่/ออกจากทางโค้ง ระบบควบคุมความเร็วอัตโนมัติแบบแปรผันอาจไม่สามารถตรวจจับรถคันหน้าในช่องจราจรเดียวกันได้ หรืออาจตอบสนองต่อรถยนต์ในช่องจราจรอื่นแทน

**หมายเหตุ ห้ามเปิดใช้งานระบบควบคุมความเร็วอัตโนมัติแบบแปรผันบริเวณทางลาดทางเข้า-ออก หรือทางโค้งหักศอก**

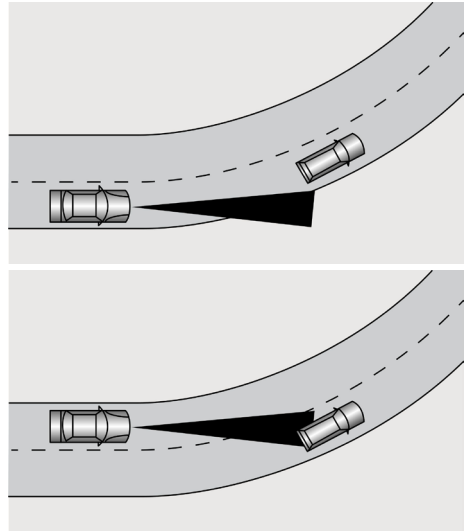

- 2 ในกรณีที่รถคันหน้าเปลี่ยนเลนแต่ยังเข้าสู่ช่องจราจรไม่เต็มคัน ระบบควบคุมความเร็วอัตโนมัติแบบแปรผันอาจไม่สามารถตรวจจับรถคันดังกล่าวได้

## ระบบช่วยขับขี่อัจฉริยะ-แบบ B\*

หากรถคันหน้าเปลี่ยนเลนแต่ยังไม่ออกจากเลนโดยสมบูรณ์ ระบบควบคุมความเร็วอัตโนมัติแบบแปรผันอาจประเมินว่ารถคันหน้าออกจากเลนไปแล้วและเริ่มเร่งความเร็วขึ้น

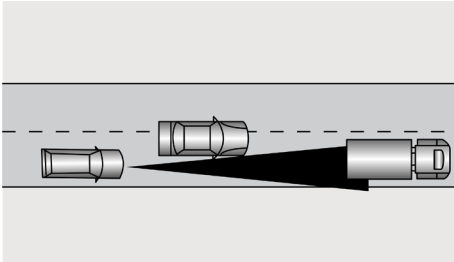

- ห้ามใช้งานระบบควบคุมความเร็วอัตโนมัติแบบแปรผันเมื่อขับขี่บนสภาพถนนที่ขรุขระหรือไม่สม่ำเสมอ รวมถึงการขับขี่ขึ้นหรือลงทางลาดชัน

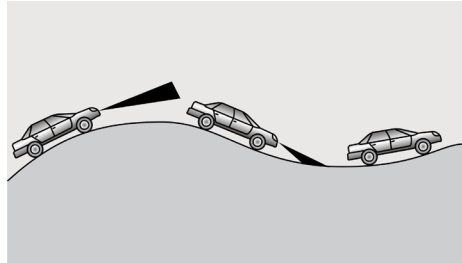

- เมื่อขับขี่ตามหลังรถที่มีตำแหน่งเหลื่อมกับรถของท่านเพียงบางส่วน (ตำแหน่ง A) ระบบควบคุมความเร็วอัตโนมัติแบบแปรผันอาจไม่สามารถตรวจพบรถคันดังกล่าวได้

## ระบบช่วยขับขี้อัจฉริยะ-แบบ B\*

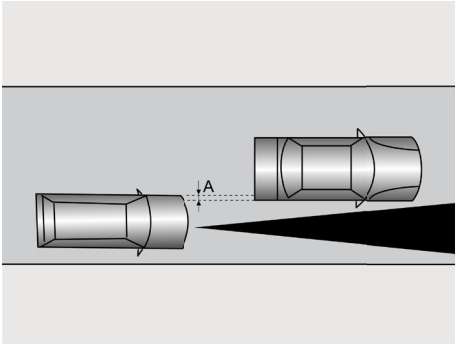

หมายเหตุ ขอแนะนำให้ปิดการทำงานของระบบควบคุมความเร็วอัตโนมัติแบบแปรผัน (ACC) ในกรณีดังต่อไปนี้

- ขับขี่ในสภาพอากาศเลวร้าย
- กรณีที่แสงสว่างโดยรอบไม่เพียงพอ มีแสงสว่างจ้าเกินไป หรือ ไฟหน้าของรถท่านให้ความสว่างไม่เพียงพอ
- ขับขี่บนถนนขรุขระ
- ขับขี่ผ่านพื้นที่ก่อสร้าง
- เดินทางบนถนนลื่น (เนื่องจากแรงยึดเกาะถนนเปลี่ยนแปลงอย่างรวดเร็ว อาจทำให้รถลื่นไถลได้)

## ระบบช่วยขับชี่อัจฉริยะ-แบบ B\*

### ระบบ Lane Cruise Control (LCC)

หมายเหตุ ระบบ LCC เป็นฟังก์ชันเพื่อความความสะดวกสบายในการขับชี่เท่านั้น และไม่สามารถขับแทนผู้ขับชี่ได้ เมื่อเลือกใช้งานระบบ LCC เนื่องจากข้อจำกัดในการตรวจจับและการควบคุมของระบบ ผู้ขับชี่จำเป็นต้องจับพวงมาลัยไว้ตลอดเวลา พร้อมทั้งสังเกตสภาพแวดล้อมรอบรถ และเข้าควบคุมพวงมาลัยด้วยตนเองทันทีเมื่อจำเป็น มิฉะนั้นอาจนำไปสู่การเกิดอุบัติเหตุหรือการบาดเจ็บได้

ระบบ LCC จะทำงานควบคู่กับระบบควบคุมความเร็วอัตโนมัติแบบแปรผัน โดยในขณะที่ระบบควบคุมความเร็วอัตโนมัติแบบแปรผันสามารถเปิดใช้งานได้ และเมื่อเป็นไปตามเงื่อนไขดังต่อไปนี้

- สวิตช์ระบบ LCC บนจอแสดงผลระบบเครื่องเสียงอยู่ในสถานะเปิด
- ระบบตรวจพบเส้นแบ่งเลนทั้งด้านซ้ายและด้านขวาได้อย่างชัดเจน
- ตำแหน่งเกียร์อยู่ในเกียร์เดินหน้า (D)

กดปุ่ม Pilot สั้นๆ เพื่อเปิดใช้งานระบบ LCC หากเส้นแบ่งเลนทั้งสอง

ด้านชัดเจน ระบบจะช่วยควบคุมรถให้อยู่กึ่งกลางเลน แต่หากขับชี่ด้วยความเร็วต่ำและเส้นแบ่งเลนไม่ชัดเจนในขณะที่มีรถคันหน้าอยู่ ระบบจะช่วยขับเคลื่อนตามรถคันหน้าแทน ความเร็วสูงสุดไม่เกิน 130 กม./ชม.

หมายเหตุ ในขณะที่ระบบควบคุมความเร็วอัตโนมัติแบบแปรผันทำงานอยู่ หากเป็นไปตามเงื่อนไขข้างต้น ระบบ LCC จะเปิดทำงานโดยอัตโนมัติ โดยไม่จำเป็นต้องกดปุ่มเปิดใช้งานระบบช่วยขับชี่อัจฉริยะซ้ำอีก

หากระบบตรวจพบว่าผู้ขับชี่ไม่ได้ควบคุมพวงมาลัยอย่างต่อเนื่องในช่วงเวลาหนึ่ง ระบบจะส่งสัญญาณเตือนเพื่อแจ้งเตือนผู้ขับชี่

หมายเหตุ ผู้ขับชี่ควรปรับความเร็วและระยะห่างจากรถคันหน้าให้เหมาะสมตามทัศนวิสัย สภาพอากาศ และสภาพการจราจร ระบบ LCC จะไม่ตอบสนองต่อคนเดินเท้า สัตว์ ยานพาหนะที่หยุดนิ่ง ยานพาหนะที่ขับคร่อมเลน หรือยานพาหนะที่ขับสวนทางมาในเลนเดียวกัน หากระบบไม่สามารถลดความเร็วรถได้อย่างเพียงพอ ผู้ขับชี่ต้องเหยียบเบรคเพื่อช่วยชะลอรถด้วยตนเอง ในสภาพการจราจรที่หนาแน่น หากมีรถคันอื่นเปลี่ยนเลนเข้ามาตัดหน้า ระบบอาจไม่สามารถเบรคได้ทันท่วงที เนื่องจากรถคันดังกล่าว

## ระบบช่วยขับเคลื่อนอัตโนมัติ-แบบ B\*

อาจยังไม่อยู่ในขอบเขตการตรวจจับ ในกรณีนี้ ผู้ขับขี่ต้องเหยียบเบรกด้วยตนเอง

ระบบ LCC อาจถูกจำกัดหรือจะไม่ทำงานในกรณีดังต่อไปนี้

- ผู้ขับขี่เปิดไฟเลี้ยว
- ผู้ขับขี่เปิดไฟฉุกเฉิน
- ผู้ขับขี่เหยียบคันเร่งหรือหักพวงมาลัยอย่างกะทันหัน หรือเหยียบแป้นเบรกอย่างรุนแรง
- ระบบตรวจพบว่าผู้ขับขี่ไม่ได้ควบคุมพวงมาลัยภายในระยะเวลาที่กำหนด
- ผู้ขับขี่หมุนพวงมาลัยเพื่อแทรกแซงในขณะที่ระบบกำลังควบคุมรถอยู่
- เส้นแบ่งเลนบางเกินไป ชำรุด หรือไม่ชัดเจน
- เมื่อขับขี่ผ่านทางโค้งที่มีรัศมีวงเลี้ยวแคบมาก หรือถนนที่มีความแคบหรือกว้างเกินไป
- เมื่อเพิ่งเข้าสู่ช่วงถนนที่มีเส้นแบ่งเลน หรือขับขี่ผ่านถนนที่ไม่มีเส้นแบ่งเลน

- ตำแหน่งเกียร์อยู่ในเกียร์ถอยหลัง (R)
- รถมีการเปลี่ยนเลนหรือส่ายไปมาในแนวขวางเร็วเกินไป
- ในกรณีที่ขับตามรถคันหน้า รัศมีการเลี้ยวของรถคันหน้าแคบเกินไป
- ระบบป้องกันล้อล็อก (ABS) ระบบควบคุมการทรงตัว (SCS) กำลังทำงาน
- ระบบป้องกันล้อล็อก (ABS) ระบบควบคุมการทรงตัว (SCS) ระบบพวงมาลัยเพาเวอร์ไฟฟ้า (EPS) เกิดการขัดข้อง
- สภาพอากาศที่ทำให้ทัศนวิสัยลดลง เช่น ฝนตก หิมะตก หรือมีหมอกหนา
- ระดับแสงสว่างในเวลากลางวันไม่เพียงพอ
- เลนส์กล้องได้รับแสงแดดโดยตรงหรือขับขี่ในสภาวะย้อนแสง
- สภาพอากาศที่มีพายุทรายหรือลมกรรโชกแรง
- ถนนที่เป็นทางโค้งหักศอก
- ถนนแคบหรือกว้างเกินไป
- เส้นแบ่งเลนชำรุดมากเกินไปหรือถูกบดบัง หรือมีเส้นแบ่งเลนเก่าและใหม่ทับซ้อนกัน

## ระบบช่วยขับชี่อัจฉริยะ-แบบ B\*

- ถนนที่มีการก่อสร้าง
- ถนนบางช่วงที่มีรถขนาดใหญ่ทอดลงบนช่องจราจร
- ถนนที่ไม่มีเส้นแบ่งเลน เช่น ถนนที่ไม่ได้มาตรฐาน พื้นที่ก่อสร้าง ฯลฯ
- เครื่องหมายแบ่งเลนพิเศษ เช่น เส้นเตือนลดความเร็ว เส้นบอกแน ฯลฯ
- ถนนที่มีขอบทางหรือเส้นอื่นๆ ที่มีความคมชัดสูงนอกเหนือจากเส้นแบ่งเลน เช่น รอยต่อถนน เส้นขอบถนน รอยบนผิวถนน หรือเส้นแบ่งเลนเก่าที่ยังไม่ได้ลบออก เป็นต้น
- ผิวถนนที่มีตัวอักษรหรือเครื่องหมายจราจรบนพื้นทาง
- ทางแยกที่มีสภาพภูมิประเทศซับซ้อน
- การเปลี่ยนเลนพิเศษ เช่น เลนยวบ การรวมเลน หรือการเปลี่ยนไปใช้ทางเบี่ยง เป็นต้น
- เส้นทางพิเศษ เช่น อุโมงค์
- สภาพผิวถนนไม่ดี เช่น ถนนขรุขระ เปียกชื้น มีรอยแตก หรือมีน้ำแข็งเกาะ
- ขับชี่ขึ้นหรือลงทางลาดชัน
- รถคันหน้าหยุดนิ่งหรือใช้ความเร็วต่ำ รวมถึงรถที่ขับตัดหน้าในแนวขวาง
- ยานพาหนะลักษณะพิเศษ เช่น ยานพาหนะที่ชำรุดเสียหาย หรือ ยานพาหนะที่มีรูปร่างไม่ปกติ
- สัตว์ กำแพง และสิ่งกีดขวางอื่นๆ ที่ระบบไม่สามารถระบุได้
- คนที่เดินข้ามถนน ยานพาหนะ จักรยาน รถจักรยานยนต์ รถสามล้อ และยานพาหนะที่ขับสวนทางมา
- สิ่งกีดขวางที่หยุดนิ่ง เช่น อุปกรณ์ซ่อมบำรุงถนน (กรวยจราจร ถังจราจร เสาจากรถล้มลุก ป้ายเตือนสามเหลี่ยม หรือแบรีเออร์กั้นถนนอื่นๆ)
- รถคันอื่นขับตัดหน้ากะทันหันในระยะกระชั้นชิด
- รถคันอื่นขับเบี่ยงออกจากเลนอย่างรวดเร็ว
- บริเวณทางเชื่อมเข้า-ออก หรือทางแยกที่มีรั้วกั้น แบรีเออร์ หรือ สิ่งกีดขวางอื่นๆ
- กระจกบังลมหน้าถูกบดบัง (เช่น บดบังด้วยละอองน้ำ ฝุ่น หรือ สติกเกอร์ ฯลฯ)
- กล้องถูกบดบัง กล้องไม่สามารถโฟกัสหรือสอบเทียบได้ รวมถึง

## ระบบช่วยขับช้อัจฉริยะ-แบบ B\*

กล้องหรือระบบตรวจจับอันเนื่องมาจากการบดบังทัศนวิสัยด้วยปัจจัยต่างๆ เช่น แสงแดดส่องต่ำ แสงจ้า ละอองน้ำบนถนน กระจกบังลมมีน้ำแข็งเกาะ ฝนตก หิมะตก หมอกกลบ หรือสภาพอากาศอื่นๆ เรดาร์ถูกบดบังหรือเกิดการผิดพลาดตำแหน่ง หรือระบบตรวจจับ

- ในพื้นที่โล่งกว้างหรือบนถนนที่ว่างเปล่า ประสิทธิภาพการตรวจจับของเรดาร์อาจถูกจำกัดและไม่สามารถทำงานได้ตามปกติ

แนะนำให้ปิดระบบ LCC ในกรณีต่อไปนี้

- ขับขี่ในสไคล์สปอร์ต
- ขับขี่ในสภาพอากาศเลวร้าย
- ขับขี่บนถนนขรุขระ
- ขับขี่ผ่านพื้นที่ก่อสร้าง
- ขับขี่บนทางลาดชัน ทางโค้ง หรือถนนลื่น (เช่น ถนนที่มีหิมะ ถนนเปียก หรือถนนที่มีน้ำขัง)
- ขับขี่บนเส้นทางออฟโรดหรือพื้นที่ที่ไม่มีผิวจราจร

### ข้อควรระวัง

- ในกรณีที่มีจำนวนเลนเพิ่มขึ้นหรือต้องรวมเลน ฯลฯ ผู้ขับขี่ต้องควบคุมรถด้วยตนเอง
- ในกรณีที่พบสภาพการจราจรซับซ้อน (เช่น ทางแยก หรือถนนที่มีการจราจรติดขัด) ผู้ขับขี่ต้องควบคุมรถด้วยตนเอง
- เมื่อเปิดใช้งานฟังก์ชันขับตามรถคันหน้า ผู้ขับขี่ต้องสังเกตสภาพการจราจรด้านข้างและด้านหลังด้วย และเตรียมพร้อมในการควบคุมรถอยู่เสมอ

## ระบบหลบหลีกอัจฉริยะ

ประสิทธิภาพการตรวจจับได้รับผลกระทบ

### การควบคุมระบบหลบหลีกอัจฉริยะ

เมื่อระบบ LCC ทำงานอยู่ หากมีรถบรรทุกขนาดใหญ่หรือรถยนต์ที่มีความเสี่ยงขับเข้าใกล้ในเลนข้างเคียง และรถมีความเร็วอยู่ที่ 60-130 กม./ชม. ระบบจะควบคุมให้รถของท่านเบี่ยงออกไปทางด้านตรงข้ามภายในช่องจราจรเดิม เพื่อรักษาระยะห่างด้านข้างที่ปลอดภัยอย่างเพียงพอ

สามารถเปิด/ปิดระบบหลบหลีกอัจฉริยะได้ผ่านจอแสดงผลระบบเครื่อง ในเมนู "ระบบช่วยขับชี่ - ระบบ LCC"

### ระบบหลบหลีกอัจฉริยะอาจไม่ทำงานในกรณีดังต่อไปนี้

- ระบบตรวจพบรถบรรทุกขนาดใหญ่ในเลนข้างเคียงฝั่งหนึ่ง แต่มีรถยนต์คันอื่นหรือขอบถนนอยู่ในเลนข้างเคียงอีกฝั่งหนึ่ง
- เส้นแบ่งเลนฝั่งใดฝั่งหนึ่งเลือนกลางหรือไม่ชัดเจน
- รถยนต์กำลังขับชี่อยู่บนทางโค้ง
- อยู่ในสภาวะที่กล้องหรือเรดาร์เกิดการขัดข้อง รวมถึงสภาวะที่

### ระบบช่วยเปลี่ยนเลนเมื่อเปิดไฟเลี้ยว



ขณะใช้งานระบบช่วยเปลี่ยนเลนเมื่อเปิดไฟเลี้ยว ผู้ขับขี่ต้องจับพวงมาลัยไว้ด้วยสองมือตลอดเวลา



ระบบช่วยเปลี่ยนเลนเมื่อเปิดไฟเลี้ยวเหมาะสำหรับใช้งานบนทางหลวงหรือเส้นทางที่ควบคุมการเข้า-ออก โดยผู้ขับขี่ต้องมีความจดจ่อกับการขับขี่ตลอดเวลา ขณะใช้งานระบบช่วยเปลี่ยนเลนเมื่อเปิดไฟเลี้ยว ต้องจับพวงมาลัยไว้ พร้อมทั้งสังเกตสภาพถนนและสภาพการจราจรรอบข้าง ห้ามใช้งานในเขตก่อสร้าง หรือบนเส้นทางที่อาจมีผู้ขับขี่จักรยานหรือคนเดินเท้า การไม่ปฏิบัติตามคำแนะนำเหล่านี้ อาจนำไปสู่ความเสียหายต่อทรัพย์สิน การบาดเจ็บสาหัส หรือถึงแก่ชีวิตได้



ระบบช่วยเปลี่ยนเลนเมื่อเปิดไฟเลี้ยวไม่สามารถควบคุมรถให้หักหลบสิ่งกีดขวางที่บดบังช่องจราจรบางส่วนได้ และในบางกรณี ระบบอาจไม่หยุดรถเมื่อเผชิญหน้ากับสิ่งกีดขวางที่ขวางช่องจราจรอยู่ทั้งหมด โปรดสังเกตสภาพเส้นทางด้านหน้าอย่างสม่ำเสมอ และพร้อมที่จะ

ตอบสนองต่อเหตุฉุกเฉินได้ตลอดเวลา ผู้ขับขี่มีหน้าที่และความรับผิดชอบในการควบคุมรถตลอดเวลา



ผู้ขับขี่มีหน้าที่ในการประเมินว่าการเปลี่ยนเลนนั้นปลอดภัยและเหมาะสมหรือไม่ ดังนั้น ก่อนเริ่มทำการเปลี่ยนเลน จำเป็นต้องตรวจสอบจุดอับสายตา เส้นแบ่งเลน และพื้นผิวถนนโดยรอบ เพื่อยืนยันว่าการเข้าสู่เลนเป้าหมายมีความปลอดภัยและเหมาะสม



ห้ามพึ่งพาระบบนี้ในการตัดสินใจเลือกเส้นทางขับขี่ที่เหมาะสมโดยเด็ดขาด โปรดสังเกตสภาพถนนและสภาพการจราจรด้านหน้า ตรวจสอบพื้นที่รอบตัวรถ ตรวจสอบข้อความเตือนบนแผงหน้าปัด และตั้งสมาธิกับการขับขี่ ต้องพร้อมที่จะเข้าควบคุมรถและตอบสนองอย่างทันท่วงทีตลอดเวลา



โปรดรักษาความสะอาดของกล้องและเซ็นเซอร์ทุกตัว หากกล้องและเซ็นเซอร์สกปรก รวมถึงสถานะแวดล้อม เช่น ฝนตก หรือเส้นแบ่งเลนเลือนลาง อาจส่งผลกระทบต่อประสิทธิภาพการทำงานของระบบได้

## ระบบช่วยขับเคลื่อนที่อัจฉริยะ-แบบ B\*



ระบบช่วยเปลี่ยนเลนเมื่อเปิดไฟเลี้ยวเป็นเพียงฟังก์ชันช่วยขับขี่ ที่ออกแบบมาเพื่อเพิ่มความสะดวกสบายและความปลอดภัยในการขับขี่เท่านั้น ระบบไม่สามารถรองรับทุกสถานการณ์ภายใต้สภาวะการจราจร สภาพอากาศ และสภาพถนนที่แตกต่างกันได้



ระบบช่วยเหลือผู้ขับขี่ไม่สามารถทดแทนความจดจ่อและการตัดสินใจของผู้ขับขี่ได้ ผู้ขับขี่ต้องเป็นผู้รับผิดชอบเสมอในการควบคุมรถให้ขับขี่อย่างปลอดภัยด้วยความเร็วที่เหมาะสม รักษาระยะห่างที่เหมาะสมจากรถคันอื่น และปฏิบัติตามกฎหมายและข้อบังคับจราจรที่บังคับใช้ในปัจจุบัน



ระบบไม่สามารถรับประกันการทำงานได้ถูกต้องสมบูรณ์แบบ 100% ในทุกสภาวะ ดังนั้น ห้ามขับรถมุ่งหน้าเข้าหาคนเดินเท้าหรือยานพาหนะอื่นเพื่อทดสอบฟังก์ชันนี้โดยเด็ดขาด เนื่องจากอาจก่อให้เกิดความเสียหายร้ายแรง การบาดเจ็บสาหัส หรือถึงแก่ชีวิตได้

เมื่อระบบ LCC ทำงานอยู่ ผู้ขับขี่สามารถส่งคำสั่งเปลี่ยนเลนได้โดยการโยกคันโยกไฟเลี้ยวค้างไว้ จากนั้นระบบช่วยเปลี่ยนเลนเมื่อเปิด

ไฟเลี้ยวจะควบคุมรถเพื่อทำการเปลี่ยนเลน

ในขณะเดียวกัน ผู้ขับขี่สามารถตั้งค่ารูปแบบพฤติกรรมรถช่วยขับระหว่างการเปลี่ยนเลนได้ผ่านจอแสดงผลระบบเครื่องเสียง

เมื่อระบบ LCC ทำงานอยู่ และเมื่ออยู่ในเงื่อนไขที่ระบบกำหนดครบถ้วน ผู้ขับขี่จะสามารถใช้คันโยกไฟเลี้ยวเพื่อให้รถทำการเปลี่ยนเลนอัตโนมัติได้ หากระบบตรวจพบความเสี่ยงอันตรายในสิ่งแวดล้อมรอบข้าง จนทำให้ไม่ครบเงื่อนไข หรือผู้ขับขี่โยกคันโยกไฟเลี้ยวไปในทิศทางตรงกันข้าม ฟังก์ชันการเปลี่ยนเลนจะถูกยกเลิกทันที

**หมายเหตุ** ในระหว่างกระบวนการเปลี่ยนเลน จะไม่สามารถปรับเปลี่ยนสวิตช์ระบบและรูปแบบพฤติกรรมรถช่วยขับได้

ระบบช่วยเปลี่ยนเลนเมื่อเปิดไฟเลี้ยวอาจยกเลิกการทำงานในกรณีดังต่อไปนี้ ซึ่งกำหนดให้ผู้ขับขี่ต้องกลับมาควบคุมรถด้วยตนเองทันที

- ระบบ LCC ยกเลิกการทำงาน
- ผู้ขับขี่เหยียบแป้นเบรก
- ปิดสวิตช์ระบบช่วยเปลี่ยนเลนเมื่อเปิดไฟเลี้ยวบนจอแสดงผลระบบเครื่องเสียง
- ผู้ขับขี่ดันคันโยกไฟเลี้ยวกลับตำแหน่งเดิม

## ระบบช่วยขับชี่อัจฉริยะ-แบบ B\*

- สถานะของตัวรถหรือสภาพแวดล้อมรอบข้างไม่ครบเงื่อนไขการเปลี่ยนเลน
- เกิดการแจ้งเตือนเมื่อผู้ขับชี่ปล่อยมือจากพวงมาลัย
- โมดูลระบบที่เกี่ยวข้องเกิดการขัดข้อง

### ขอแนะนำให้หลีกเลี่ยงการใช้งานระบบช่วยเปลี่ยนเลนเมื่อเปิดไฟเลี้ยวในสถานการณ์ดังต่อไปนี้

- ถนนในเขตเมืองที่มีคนเดินเท้าหรือผู้ขี่จักรยาน
- ช่วงเส้นทางที่มีการจราจรหนาแน่น
- ขณะใช้งานระบบช่วยเปลี่ยนเลนอัตโนมัติ มีรถคันอื่นขับเข้าใกล้รถของท่านอย่างกะทันหัน
- มีรถคันอื่นกำลังเปลี่ยนเลนในเวลาเดียวกัน และเพิ่งแทรกเข้าหรือกำลังจะแทรกเข้าสู่เลนเป้าหมายของท่าน
- รถคันหน้าในเลนเป้าหมายกำลังเบี่ยงออกจากเลน
- มีวัตถุรูปทรงไม่ปกติติดอยู่บนทางหลวง เช่น ยางรถยนต์ ซึ่งยากต่อการตรวจจับของกล้องและเซ็นเซอร์เรดาร์
- บริเวณโค้งหักศอกหรือถนนที่มีรัศมีวงเลี้ยวแคบ

- ขับขึ้นทางโค้งที่มีรัศมีแคบ ถนนที่กว้างหรือแคบเกินไป หรือพื้นผิวถนนขรุขระ
- เส้นแบ่งเลนตัดไขว้กัน ทางลาดชันเข้า-ออกบนทางหลวง จุดแยกหรือจุดรวมเลน เส้นแบ่งเลนหักมุม หรือสภาพถนนที่ซับซ้อนอื่นๆ
- สภาพทางลาดชันขึ้น-ลง หรือเส้นทางที่เลนเป้าหมายมีการแยกฟอว์กออก
- ในเขตก่อสร้างหรือพื้นที่ควบคุมจราจร ที่มีการวางสิ่งกีดขวาง เช่น กรวยจราจร หรือแผงกั้นน้ำ
- เส้นแบ่งเลนเลือนกลาง หรือมีเส้นแบ่งเลนเก่าและใหม่ซ้อนทับกัน
- สภาพแวดล้อมที่ทัศนวิสัยแย่ เช่น ฝนตกหนัก หิมะตกหนัก หมอกลงจัด
- สภาพแวดล้อมที่แสงสว่างไม่เพียงพอในเวลากลางวัน แสงแดดส่องเข้าโดยตรง หรือสภาวะย้อนแสง
- บริเวณทางแยกที่มีเงาขนาดใหญ่ทอดลงบนพื้นผิวถนน
- สภาพอากาศที่มีลมกรรโชกแรง

## ระบบช่วยขับชี่อัจฉริยะ-แบบ B\*

### ระบบช่วยควบคุมรถให้อยู่ในเลน



ระบบช่วยควบคุมรถให้อยู่ในเลนเป็นเพียงระบบช่วยขับชี่เท่านั้น และไม่สามารถขับแทนผู้ขับชี่ได้ ขณะใช้งานระบบช่วยควบคุมรถให้อยู่ในเลน ผู้ขับชี่ต้องมีความสามารถขับชี่ตลอดเวลา และพร้อมที่จะควบคุมรถหรือเบรกด้วยตนเอง มิฉะนั้นอาจก่อให้เกิดอุบัติเหตุหรือการบาดเจ็บได้



ระบบช่วยควบคุมรถให้อยู่ในเลนอาจไม่สามารถตรวจพบเส้นแบ่งเลนหรือขอบทางได้อย่างแม่นยำในทุกสภาวะ ในบางกรณีระบบอาจประเมินผิดพลาดโดยมองว่าสภาพถนนที่ขรุขระ โครงสร้างถนน หรือวัตถุบางชนิดเป็นเส้นแบ่งเลนหรือขอบทาง หากพบกรณีดังกล่าว ต้องปิดการทำงานของระบบช่วยควบคุมรถให้อยู่ในเลนทันที

สวิตช์ระบบช่วยควบคุมรถให้อยู่ในเลนอยู่บนจอแสดงผลระบบเครื่องเสียง โดยท่านสามารถเข้าสู่หน้าจอระบบช่วยขับชี่เพื่อเปิด/ปิดระบบและเลือกโหมดการทำงานได้

### การแจ้งเตือน

ระบบจะตรวจจับเส้นแบ่งเลนด้านหน้า เมื่อเป็นไปตามเงื่อนไขการทำงานดังต่อไปนี้

- ฟังก์ชันอยู่ในสถานะเปิดทำงาน
- ความเร็วรถเกิน 60 กม./ชม. โดยมีความเร็วสูงสุดไม่เกิน 130 กม./ชม.
- เส้นแบ่งเลนชัดเจน และระบบตรวจพบเส้นแบ่งเลนอย่างน้อย 1 เส้น
- ไฟเลี้ยวหรือไฟฉุกเฉินไม่ได้เปิดใช้งาน

หากล้อรถไถลจะคร่อมเส้นแบ่งเลน ระบบจะส่งสัญญาณเตือนเพื่อให้ผู้ขับชี่รักษาทิศทางรถและควบคุมรถให้อยู่กึ่งกลางเลนโดยเร็ว เมื่อความเร็วรถต่ำกว่า 55 กม./ชม. ระบบจะปิดการทำงานโดยอัตโนมัติ

### การแจ้งเตือน+ระบบ Lane Assist

ระบบจะตรวจจับเส้นแบ่งเลนด้านหน้า เมื่อเป็นไปตามเงื่อนไขการทำงานดังต่อไปนี้

## ระบบช่วยขับชี่อัจฉริยะ-แบบ B\*

- ฟังก์ชันอยู่ในสถานะเปิดทำงาน
- ความเร็วรถเกิน 60 กม./ชม. โดยมีความเร็วสูงสุดไม่เกิน 130 กม./ชม.
- เส้นแบ่งเลนชัดเจน และระบบตรวจพบเส้นแบ่งเลนอย่างน้อย 1 เส้น
- ไฟเลี้ยวหรือไฟฉุกเฉินไม่ได้เปิดใช้งาน

หากล้อรถใกล้จะคร่อมเส้นหรือเหยียบเส้นแบ่งเลน ระบบจะช่วยควบคุมและปรับองศาการเลี้ยว พร้อมส่งสัญญาณเตือนเพื่อช่วยรักษาตัวรถให้อยู่ในเลน หากกรณีการเบี่ยงออกนอกเส้นทางอย่างมาก ระบบจะเปิดทำงานฟังก์ชันแจ้งเตือนทันที เมื่อความเร็วรถต่ำกว่า 55 กม./ชม. ระบบจะปิดการทำงานโดยอัตโนมัติ

เมื่อระบบมีการแทรกแซงการควบคุมหลายครั้งในช่วงเวลาที่กำหนด และตรวจพบว่าผู้ขับชี่ไม่ได้ควบคุมพวงมาลัย ระบบจะส่งสัญญาณเตือน

### ระบบช่วยควบคุมรถให้อยู่ในเลนฉุกเฉิน

ระบบจะตรวจจับเส้นเลนด้านหน้า ขอบถนนหรือรอยนูนตีในเลนที่อยู่ติดกันเมื่อเป็นไปตามเงื่อนไขการตรวจจับต่อไปนี้

- ฟังก์ชันอยู่ในสถานะเปิดทำงาน
- ความเร็วรถเกิน 60 กม./ชม. โดยมีความเร็วสูงสุดไม่เกิน 130 กม./ชม.
- เส้นเลนหรือขอบถนนชัดเจน ระบบตรวจพบเส้นทึบหรือขอบถนนอย่างน้อย 1 เส้น หรือมีรถเข้าใกล้ในเลนที่อยู่ติดกัน
- ไฟเลี้ยวหรือไฟฉุกเฉินไม่ได้เปิดใช้งาน

หากล้อรถใกล้จะคร่อมเส้นทึบ/ขอบถนน หรือคร่อมเส้นทึบ/ขอบถนนแล้ว หรือรถออกนอกเลนและมีความเสี่ยงที่จะชนกับรถในเลนข้างเคียงที่กำลังขับสวนมา ระบบจะทำการแทรกแซงพวงมาลัยเพื่อแก้ไขทิศทาง พร้อมทั้งแจ้งเตือน เพื่อช่วยให้ผู้ขับชี่รักษาตัวรถให้อยู่ในช่องจราจรหรือหักหลบฉุกเฉิน ทั้งนี้ หากกรณีการเบี่ยงเบนออกจากเลนมากเกินไป ระบบจะเปิดใช้งานฟังก์ชันเตือนภัยพร้อมกันทันที เมื่อความเร็วรถต่ำกว่า 55 กม./ชม. ระบบจะปิดการทำงานโดยอัตโนมัติ

เมื่อระบบมีการแทรกแซงการควบคุมหลายครั้งในช่วงเวลาที่กำหนด และตรวจพบว่าผู้ขับชี่ไม่ได้ควบคุมพวงมาลัย ระบบจะส่งสัญญาณเตือน

## ระบบช่วยขับชี่อัจฉริยะ-แบบ B\*

### ข้อควรระวัง

- ในกรณีที่จำนวนเลนเพิ่มขึ้นหรือต้องรวมเลน ฯลฯ ผู้ขับชี่ต้องควบคุมรถด้วยตนเอง
- ในกรณีที่พบสภาพการจราจรซับซ้อน (เช่น ทางแยก หรือถนนที่มีการจราจรติดขัด) ผู้ขับชี่ต้องควบคุมรถด้วยตนเอง

ระบบช่วยเตือนและควบคุมรถเมื่อออกนอกเลน (LDA) อาจถูกจำกัดหรือจะไม่ทำงานในกรณีดังต่อไปนี้

- ผู้ขับชี่เปิดไฟเลี้ยวในทิศทางที่จะข้ามเส้นแบ่งเลน
- ผู้ขับชี่เปิดไฟฉุกเฉิน
- ผู้ขับชี่เหยียบคันเร่งหรือหักพวงมาลัยอย่างกะทันหัน หรือเหยียบแป้นเบรกอย่างรุนแรง
- ระบบตรวจพบว่าผู้ขับชี่ไม่ได้ควบคุมพวงมาลัยภายในระยะเวลาที่กำหนด
- ผู้ขับชี่ควบคุมพวงมาลัยเมื่อระบบควบคุมการบังคับเลี้ยว
- เส้นแบ่งเลนบางเกินไป ชำรุด หรือไม่ชัดเจน

- เส้นแบ่งเลนมีการเปลี่ยนแปลง เช่น แยกเลนหรือรวมเลน และในขณะที่ขับขึ้นทางแยก
- ขอบทางมีความไม่สม่ำเสมอหรือชำรุดเสียหาย
- เมื่อขับชี่ผ่านทางโค้งที่มีรัศมีวงเลี้ยวแคบมาก หรือถนนที่แคบหรือกว้างเกินไป
- เมื่อเพิ่งเข้าสู่ช่วงถนนที่มีเส้นแบ่งเลน หรือขับชี่ผ่านถนนที่ไม่มีเส้นแบ่งเลน
- รถมีการเปลี่ยนเลนหรือส่ายไปมาในแนวขวางเร็วเกินไป
- ตำแหน่งเกียร์ไม่อยู่ในเกียร์เดินหน้า (D)
- ความเร็วรถสูงกว่า 55 กิโลเมตร/ชั่วโมง หรือความเร็วรถสูงเกินไป
- ระบบป้องกันล้อล็อก (ABS) ระบบควบคุมการทรงตัว (SCS) กำลังทำงาน
- ระบบป้องกันล้อล็อก (ABS) ระบบควบคุมการทรงตัว (SCS) ระบบพวงมาลัยเพาเวอร์ไฟฟ้า (EPS) เกิดการขัดข้อง

แนะนำให้ปิดระบบช่วยเตือนและควบคุมรถเมื่อออกนอกเลน (LDA) ในกรณีดังต่อไปนี้

## ระบบช่วยขับช็อกจลริยะ-แบบ B\*

---

- ขับขึ้นในสไตรล์สปอร์ต
- ขับขึ้นในสภาพอากาศเลวร้าย
- ขับขึ้นบนถนนขรุขระ
- ขับผ่านสถานที่ก่อสร้าง
- กล้องถูกบดบังหรือทัศนวิสัยไม่ชัดเจน (เช่น มีคราบสกปรกหรือเกิดฝ้าบนเลนส์) กล้องไม่สามารถโฟกัสหรือสอบเทียบได้
- กล้องหรือระบบเกิดความขัดข้องเนื่องจากทัศนวิสัยของกล้องลดลงจากปัจจัยต่างๆ เช่น แสงแดดส่องต่ำ แสงจ้า ละอองน้ำบนถนน มีน้ำแข็งเกาะที่กระจกบังลม ฝนตก หิมะตก หมอกกลอง หรือสภาพอากาศอื่นๆ
- อยู่ในโหมดลากจูง
- ในเวลากลางคืนและมีแสงสว่างไม่เพียงพอ
- เมื่อเข้าและออกจากอุโมงค์ (สภาวะแสงมีการเปลี่ยนแปลงอย่างรวดเร็ว)

### ระบบช่วยหลีกเลี่ยงการชนด้านหน้า (FCA)



ผู้ขับขี่มีหน้าที่รับผิดชอบต่อความปลอดภัยในการขับขี่ทั้งหมด แม้จะมีการติดตั้งระบบช่วยหลีกเลี่ยงการชนด้านหน้า (FCA) แต่ผู้ขับขี่ต้องมีสมาธิและขับชี่ด้วยความระมัดระวังอยู่เสมอ ระบบนี้เป็นเพียงระบบช่วยขับชี่เท่านั้น ไม่สามารถป้องกันหรือหลีกเลี่ยงการชนได้ในทุกกรณี ต้องสังเกตสภาพถนนและสภาพการจราจรตลอดเวลา เพื่อหลีกเลี่ยงอุบัติเหตุหรือสถานการณ์ฉุกเฉิน



หากระบบช่วยหลีกเลี่ยงการชนด้านหน้า (FCA) ทำงานและมีการเบรกอย่างกะทันหัน อาจทำให้ผู้โดยสารได้รับบาดเจ็บได้ ดังนั้น ผู้ขับขี่ต้องขับรถด้วยความระมัดระวังและผู้โดยสารทุกคนต้องคาดเข็มขัดนิรภัยให้ถูกต้องอยู่เสมอ



โปรดปิดการทำงานของระบบช่วยหลีกเลี่ยงการชนด้านหน้า (FCA) เมื่อรถยนต์ของท่านกำลังถูกลากจูง ในระหว่างการลากจูง ระบบอาจส่งผลกระทบต่อความ

ปลอดภัยของรถยนต์ของท่าน รถลาก หรือบุคคลรอบข้างได้



ห้ามทดสอบการทำงานของระบบช่วยหลีกเลี่ยงการชนด้านหน้า (FCA) ด้วยตนเองโดยเด็ดขาด เพื่อหลีกเลี่ยงการเกิดอุบัติเหตุ

สวิตช์ระบบช่วยหลีกเลี่ยงการชนด้านหน้า (FCA) อยู่บนจอแสดงผลระบบเครื่องเสียง โดยท่านสามารถเข้าสู่หน้าจอระบบช่วยขับชี่เพื่อเปิด/ปิดระบบ และเลือกโหมดการทำงานได้

**ระบบช่วยเตือนเมื่อเสี่ยงต่อการชนรถยนต์คันหน้าขณะขับชี่ (FCW)**

เมื่อระบบตรวจพบความเสี่ยงต่อการชนระหว่างรถของท่านกับยานพาหนะที่คร่อมเลน/หยุดนิ่งด้านหน้าในช่องจราจรเดียวกัน รถจักรยานยนต์/รถจักรยาน (ทั้งในทิศทางเดียวกันหรือขณะขับชี่คร่อมเลน) หรือคนเดินเท้า (ทั้งในทิศทางเดียวกันหรือขณะข้ามถนน) ระบบจะส่งสัญญาณเตือนเพื่อแจ้งเตือนให้ผู้ขับขี่ชะลอความเร็วลงทันที เพื่อรักษาระยะห่างและความเร็วที่ปลอดภัยสัมพันธ์กับยานพาหนะด้านหน้าหรือคนเดินเท้าที่กำลังเคลื่อนที่

## ระบบช่วยขับชี้อัจฉริยะ-แบบ B\*

### ระบบอาจส่งสัญญาณเตือนในกรณีดังต่อไปนี้

- เมื่อขับเข้าใกล้ยานพาหนะ ด้วยความเร็วมากกว่าประมาณ 8 กม./ชม. และน้อยกว่าประมาณ 150 กม./ชม.
- เมื่อเข้าใกล้คนเดินเท้าหรือยานพาหนะสองล้อ โดยมีความเร็วรถอยู่ระหว่างประมาณ 30 กม./ชม. ถึง 85 กม./ชม.

### ระบบเบรกฉุกเฉินอัตโนมัติ

เมื่อระบบตรวจพบความเสี่ยงต่อการชนระหว่างรถของท่านกับยานพาหนะหรือคนเดินเท้าที่กำลังเคลื่อนที่ด้านหน้าในช่องจราจรเดียวกัน ระบบเบรกจะทำการแทรกแซงเพื่อชะลอความเร็วรถลงเพื่อหลีกเลี่ยงการเกิดอุบัติเหตุหรือลดความรุนแรงจากการชน เมื่อเบรกฉุกเฉินหยุดนิ่ง ระบบจะควบคุมรถให้หยุดนิ่งอยู่กับที่ในช่วงเวลาสั้นๆ จากนั้นผู้ขับขี่ต้องเป็นผู้ควบคุมรถด้วยตนเอง

### ระบบอาจเข้าแทรกแซงเพื่อชะลอความเร็วรถในกรณีดังต่อไปนี้

- เมื่อขับเข้าใกล้ยานพาหนะ ด้วยความเร็วมากกว่าประมาณ 8 กม./ชม. และน้อยกว่าประมาณ 150 กม./ชม.
- เมื่อเข้าใกล้คนเดินเท้าหรือยานพาหนะสองล้อ โดยมีความเร็วรถอยู่ระหว่างประมาณ 30 กม./ชม. ถึง 85 กม./ชม.

### ระบบจะเข้าแทรกแซงเพื่อชะลอความเร็วรถ ก็ต่อเมื่อตรงตามเงื่อนไขต่อไปนี้เท่านั้น

- ระบบควบคุมการทรงตัว (SCS) และระบบป้องกันล้อหมุนฟรี และควบคุมการลื่นไถล (TCS) อยู่ในสถานะเปิดทำงานและไม่มี

## ระบบช่วยขับชီးัจฉริยะ-แบบ B\*

ความผิดปกติ

- ตำแหน่งเกียร์อยู่ในเกียร์เดินหน้า (D) หรือเกียร์ว่าง (N)
- ถูกลมเสริมความปลอดภัยไม่ทำงาน

*หมายเหตุ* ในบางกรณี ผู้ขับชီးอาจไม่ต้องการให้ระบบเบรกโดยอัตโนมัติ หากระบบช่วยหลีกเลี่ยงการชนด้านหน้า (FCA) กำลังเบรกอย่างรุนแรงและสภาพแวดล้อมเอื้ออำนวย ผู้ขับชီးสามารถเหยียบคันเร่งหรือหักพวงมาลัยเพื่อยกเลิกการทำงานของระบบชั่วคราวได้

ระบบช่วยหลีกเลี่ยงการชนด้านหน้า (FCA) อาจถูกจำกัดหรือจะไม่ทำงานในกรณีดังต่อไปนี้

- รถคันหน้าขับสวนทางมา ข้ามช่องจราจร หรือตัดหน้ากะทันหัน
- รถคันหน้าขับชီးไม่ตรงช่องจราจร (เช่น ขับคร่อมเลน) หรือจอดรถไม่เป็นระเบียบ (เช่น จอดกีดขวางบนถนน)
- รถคันหน้าไม่ได้อยู่ในช่องจราจรเดียวกับรถของท่าน หรือถูกบดบังบางส่วน
- รถคันหน้าไม่ใช่รถยนต์ขนาดมาตรฐาน (เช่น รถดัดแปลง)
- ยานพาหนะที่มีมีแฮชชีสูง

- รถคันหน้าเป็นรถขนาดใหญ่และอยู่ในระยะประชิด (เช่น รถพ่วง รถกึ่งพ่วง รถบรรทุกพูน รถขยะ ฯลฯ)
- รถคันหน้าเป็นยานพาหนะลักษณะพิเศษที่พบเห็นได้ยาก (เช่น เกรียนลากจูงด้วยสัตว์ หรือยานพาหนะลักษณะอื่นๆ)
- รถคันหน้าเป็นวัตถุที่มีล้อขนาดเล็ก (เช่น กระเป๋าเดินทาง รถเข็นชื้อปิ้ง หรือรถเข็นเด็ก)
- น้ำที่กระเด็นจากล้อรถคันอื่น ทำให้ทัศนวิสัยหรือโครงร่างของรถคันหน้าไม่ชัดเจน
- รถคันหน้าไม่เปิดไฟท้ายในเวลากลางคืนหรือเมื่อขับชီးในอุโมงค์
- ไฟท้ายของรถคันหน้าเป็นไฟ LED หรือไฟสีอื่นๆ ที่ดัดแปลงขึ้นเอง
- ขับชီးในบริเวณที่มีร่มเงาหนาแน่นในเวลากลางคืน หรือในบริเวณที่ไฟถนนกะพริบ
- คนเดินเท้าไม่ได้อยู่ด้านหน้าของรถโดยตรง หรือระบบไม่สามารถมองเห็นคนเดินเท้าได้อย่างสมบูรณ์
- คนเดินเท้าที่ไม่ได้อยู่ในท่าทางตัวตรง หรือเด็กที่มีความสูงน้อย
- กลุ่มคน คนเดินเท้าในบริเวณที่เป็นเงา หรือคนเดินเท้าในที่มืด

## ระบบช่วยขับช็้อจฉริยะ-แบบ B\*

---

- มีสัตว์หรือสิ่งกีดขวางที่มีรูปร่างผิดปกติอยู่ด้านหน้า (เช่น แบริเออร์ เสากัน แผงกัน ก้อนหินขนาดใหญ่ หรือสิ่งของที่กระจายอยู่บนถนน เป็นต้น)
- มีป้ายจราจร แผงกันถนน สะพาน หรืออาคารอยู่ด้านหน้า
- ขับขึ้นเนินเขา ทางขึ้น-ลงสะพาน หรือบริเวณทางโค้ง
- ตำแหน่งเกียร์อยู่ในเกียร์ถอยหลัง (R)
- รถยนต์อยู่ในสถานะเบรก แรงความเร็วอย่างรุนแรง หักเลี้ยวด้วยมุมกว้าง หรือหักพวงมาลัยอย่างกะทันหัน

## ระบบช่วยขับชี่อัจฉริยะ-แบบ B\*

### ระบบช่วยจอดรถด้วยเซ็นเซอร์อัลตราโซนิก



ระบบช่วยจอดรถทำหน้าที่ช่วยเหลือผู้ขับชี่ในขณะที่จอดรถ เซ็นเซอร์อัลตราโซนิกอาจไม่สามารถตรวจจับสิ่งกีดขวางบางชนิดได้ เช่น เสาขนาดเล็ก วัตถุขนาดเล็กที่อยู่ใกล้พื้น วัตถุที่อยู่สูงกว่าประตูท้าย หรือวัตถุที่ไม่สะท้อนคลื่นเสียง



ควรดูแลเซ็นเซอร์อัลตราโซนิกให้ปราศจากสิ่งสกปรกหรือน้ำแข็งเกาะ หากมีคราบสกปรกปิดทับบนผิวของเซ็นเซอร์อัลตราโซนิก อาจส่งผลกระทบต่อประสิทธิภาพการทำงานตามปกติ ขณะล้างรถ ควรหลีกเลี่ยงการใช้เครื่องฉีดน้ำแรงดันสูงฉีดไปที่เซ็นเซอร์อัลตราโซนิกโดยตรง

### ระบบช่วยจอดรถด้านหลัง

เซ็นเซอร์อัลตราโซนิกที่ติดตั้งบริเวณกันชนหลัง จะทำหน้าที่ตรวจจับสิ่งกีดขวางในพื้นที่ด้านหลังรถ เพื่อแจ้งเตือนให้ผู้ขับชี่ทราบ หากตรวจพบสิ่งกีดขวาง ระบบจะคำนวณระยะห่างระหว่างสิ่งกีดขวางกับท้ายรถ และส่งสัญญาณแจ้งเตือนให้ผู้ขับชี่ทราบ

### ระบบช่วยจอดรถด้านหน้า\*

กันชนหน้าของรถยนต์บางรุ่นมีการติดตั้งอัลตราโซนิกเซ็นเซอร์ เพื่อตรวจจับพื้นที่บริเวณด้านหน้ารถ และประเมินว่ามีสิ่งกีดขวางหรือไม่ หากตรวจพบสิ่งกีดขวาง ระบบจะคำนวณระยะห่างระหว่างหน้ารถกับสิ่งกีดขวาง และส่งสัญญาณเสียงเตือนเพื่อแจ้งข้อมูลให้ผู้ขับชี่ทราบ

### สถานะการทำงานของระบบช่วยจอดรถ

#### ระบบช่วยจอดรถด้านหลัง

หากเลือกตำแหน่งเกียร์ R ระบบช่วยจอดรถด้านหลังจะเริ่มทำงานโดยอัตโนมัติ หลังจากออกจากตำแหน่งเกียร์ R จะปิดการทำงานของระบบ เมื่อเข้าเกียร์ R ระบบช่วยจอดรถจะส่งสัญญาณเสียงเตือนสั้นๆ หนึ่งครั้ง เพื่อแจ้งว่าระบบเริ่มทำงาน และเมื่อตรวจพบสิ่งกีดขวางด้านหลัง ระบบจะส่งสัญญาณเสียงเตือนเพื่อแจ้งให้ผู้ขับชี่ทราบ

**หมายเหตุ** หลังจากเข้าเกียร์ถอยหลัง หากระบบส่งสัญญาณเสียงดังยาวต่อเนื่องประมาณ 3 วินาที แสดงว่าระบบเกิดการขัดข้อง โปรดติดต่อศูนย์บริการที่ได้รับการแต่งตั้งเพื่อทำการตรวจสอบและซ่อมแซม

## ระบบช่วยขับช็อกจรรยา-แบบ B\*

### ระบบช่วยจอดรถด้านหน้าและด้านหลัง\*

สามารถเปิดใช้งานระบบช่วยจอดรถด้านหน้าได้ด้วยวิธีต่อไปนี้

- เข้าเกียร์ที่ไม่ใช่เกียร์ P
- ความเร็วรถ 0-15 กิโลเมตร/ชั่วโมง
- เมื่อเปิดหน้าจอร์บบกกล้องมองภาพรอบทิศทาง 360 องศา แล้วแตะไอคอนระบบช่วยจอดรถด้านหน้า หากไอคอนเปลี่ยนเป็นสีน้ำเงิน จะเป็นการเปิดสัญญาณเสียงเตือนของระบบช่วยจอดรถด้านหน้า

สามารถปิดระบบช่วยจอดรถด้านหน้าได้ด้วยวิธีต่อไปนี้

- เข้าเกียร์ P
- ความเร็วรถเกิน 15 กิโลเมตร/ชั่วโมง
- เมื่อเปิดหน้าจอร์บบกกล้องมองภาพรอบทิศทาง 360 องศา แล้วแตะไอคอนระบบช่วยจอดรถด้านหน้า หากไอคอนเปลี่ยนเป็นสีเทา จะเป็นการปิดสัญญาณเสียงเตือนของระบบช่วยจอดรถด้านหน้า

หลังจากระบบช่วยจอดรถเปิดทำงาน เมื่อตรวจพบสิ่งกีดขวาง ระบบ

จะทำการแจ้งเตือนด้วยภาพหรือส่งสัญญาณเสียงเตือน (อาจมีจุดอับสายตา) โดยขึ้นอยู่กับตำแหน่งเกียร์ในขณะนั้น รวมถึงตำแหน่งสัมพัทธ์และระยะห่างระหว่างสิ่งกีดขวางกับตัวรถ

เมื่อระยะห่างระหว่างสิ่งกีดขวางกับตัวรถลดน้อยลง ช่วงเวลาแจ้งเตือนของสัญญาณเสียงเตือนจะยิ่งสั้นลง

หากสิ่งกีดขวางอยู่ในระยะประมาณ 30 เซนติเมตร จากกันชนหน้าหรือกันชนหลัง ระบบจะส่งสัญญาณเสียงเตือนแบบต่อเนื่อง พร้อมทั้งแจ้งเตือนด้วยภาพสีแดง

## ระบบช่วยขับชี่อัจฉริยะ-แบบ B\*

### ระบบช่วยจอดรถแบบผลานภาพ (FPA)



โปรดทราบว่าระบบนี้เป็นเพียงระบบช่วยเหลือผู้ขับขี่ในการจอดรถเท่านั้น ผู้ขับขี่ต้องเป็นผู้ควบคุมรถหลัก และต้องปฏิบัติตามกฎหมายและข้อบังคับความปลอดภัยทางจราจรของประเทศและท้องถิ่น พร้อมทั้งรับผิดชอบต่อความปลอดภัยตลอดกระบวนการจอดรถทั้งหมด ผู้ขับขี่ควรประเมินสภาพแวดล้อมโดยรวม (เช่น สภาพอากาศ สภาพภูมิประเทศ ฯลฯ) เพื่อตัดสินใจว่าจะใช้งานระบบนี้หรือไม่ และต้องรับผิดชอบต่อผลลัพธ์จากการตัดสินใจดังกล่าวด้วยตนเอง



ผู้ขับขี่ควรตรวจสอบให้แน่ใจว่าได้ใช้งานระบบนี้ภายใต้สภาวะแสงสว่างที่เพียงพอ สภาพอากาศที่เหมาะสม พื้นผิวถนนราบเรียบและไม่มีความลาดชันที่ชัดเจน ตัวรถอยู่ในสภาพที่ปลอดภัยสำหรับการขับชี่และมีระดับแบตเตอรี่ที่เพียงพอ ทั้งนี้ ในขณะที่ใช้งาน กระจกมองข้างต้องอยู่ในสถานะกางออก และกล้องทั้ง 4 ตัว (หน้า หลัง ซ้าย ขวา) ต้องอยู่ในสถานะทำงานปกติ



ในระหว่างกระบวนการจอดรถ หากเผชิญหน้ากับสถานการณ์อันตราย (เช่น สิ่งกีดขวาง คนเดินเท้า ยานพาหนะ สัตว์ขนาดเล็ก ฯลฯ) ผู้ขับขี่ต้องทำการเหยียบเบรกเพื่อควบคุมรถด้วยตนเองทันที



ผู้ขับขี่ต้องมีความจดจ่อขั้นสูงในการสังเกตสิ่งกีดขวาง คนเดินเท้า ยานพาหนะ หรือความเสี่ยงอันตรายอื่นๆ รอบตัวรถ บริษัทฯ จะไม่รับผิดชอบต่อใดๆ ทั้งสิ้น ต่ออุบัติเหตุทางรถยนต์ การเฉี่ยวชน หรือรอยขีดข่วนที่เกิดจากการเปลี่ยนแปลงอย่างกะทันหันของสภาพแวดล้อมรอบข้าง หรือการใช้งานที่ไม่เป็นไปตามข้อกำหนดของผู้ขับขี่



โปรดระมัดระวังและหมั่นสังเกตสิ่งกีดขวางที่เตี้ย เช่น ขอบถนนที่เตี้ย เพื่อหลีกเลี่ยงไม่ให้ล้อรถเกิดการครูดหรือกระแทก

ระบบช่วยจอดรถแบบผลานภาพ (FPA) สามารถช่วยเหลือผู้ขับขี่ในการนำรถเข้าจอดในช่องจอดที่ระบบตรวจพบ หรือช่วยเหลือผู้ขับขี่ในขณะที่นำรถออกจากช่องจอด

## ระบบช่วยขับขี้อัจฉริยะ-แบบ B\*

ระบบสามารถนำรถเข้าจอด ทั้งในช่องจอดแบบขนาน ช่องจอดแบบตั้งฉาก ช่องจอดแบบเฉียง และช่องจอดแบบกำหนดเอง หากช่องจอดนั้นไม่มีเส้นแบ่งช่องจอดที่ชัดเจน สำหรับช่องจอดแบบตั้งฉาก บริเวณด้านซ้ายและด้านขวาจำเป็นต้องมีรถคันอื่นหรือวัตถุที่มีขนาดใหญ่จอดอยู่ (และสำหรับช่องจอดแบบขนาน จะต้องมียอดหรือรถยนต์อยู่ด้านหน้าและด้านหลัง) หากช่องจอดมีเส้นแบ่งช่องจอดที่ชัดเจนและมีสถานะแสงสว่างที่ดี ระบบจะสามารถตรวจจับช่องจอดได้โดยอัตโนมัติ โดยไม่จำเป็นต้องมียอดอ้างอิงที่อยู่ด้านข้างของช่องจอด

เมื่อระบบตรวจพบการขัดข้อง ฟังก์ชันของระบบจะไม่สามารถใช้งานได้ และตัวรถจะแสดงข้อความแจ้งเตือนที่เกี่ยวข้องเพื่อแจ้งให้ทราบ

### การใช้งานระบบ

ในขณะที่จอดรถ โปรดปฏิบัติตามคำแนะนำบนจอแสดงผลระบบเครื่องเสียง

ก่อนเริ่มจอดรถ โปรดตรวจสอบให้แน่ใจว่าตรงตามเงื่อนไขต่อไปนี้

- ไม่พบการขัดข้องของระบบ
- รถหยุดนิ่ง

- ประตูรถทุกบานปิดสนิท
- ฝากระโปรงท้ายปิดสนิท

### การนำรถเข้าจอดในช่องจอด

- 1.แตะเปิดแอปพลิเคชันช่วยจอด ขับรถเดินทางด้วยความเร็วต่ำกว่า 25 กม./ชม. ระบบจะเริ่มทำการค้นหาช่องจอด
- 2.หลังจากระบบพบช่องจอด ให้เหยียบแป้นเบรกเพื่อหยุดรถอย่างปลอดภัย จากนั้นเลือกช่องจอดที่ต้องการบนจอแสดงผลระบบเครื่องเสียง เมื่อกดยืนยันแล้ว ระบบจะเริ่มกระบวนการจอดรถอัตโนมัติ
- 3.ระบบจะแสดงข้อความแจ้งว่า "กระบวนการจอดรถเสร็จสิ้นสมบูรณ์"

**หมายเหตุ** หากความเร็วรถเกิน 35 กม./ชม. ระบบจะยกเลิกการทำงาน

**หมายเหตุ** หลังจากระบบพบช่องจอดแล้ว หากรถยังคงขับเคลื่อนต่อไปจนเลยขอบเขตพื้นที่ ระบบจะทำการค้นหาช่องจอดใหม่คร่าวถัดไป

## ระบบช่วยขับชี่อัจฉริยะ-แบบ B\*

### การนำรถเข้าจอดในช่องจอดแบบกำหนดเอง

1. ตะตะเปิดแอปพลิเคชันช่วยจอด แล้วเลือกเข้าสู่โหมด "ช่องจอดแบบกำหนดเอง"
2. ลากหรือหมุนไอคอนช่องจอดแบบกำหนดเองบนจอแสดงผลระบบเครื่องเสียง เพื่อระบุตำแหน่งที่ต้องการ เมื่อกดยืนยันแล้ว ระบบจะเริ่มนำรถเข้าจอด ณ ตำแหน่งเป้าหมายที่กำหนดไว้โดยอัตโนมัติ
3. ระบบจะแสดงข้อความแจ้งว่า "กระบวนการจอดเสร็จสิ้นสมบูรณ์"

*หมายเหตุ* ช่องจอดแบบกำหนดเองจะมีการระบุทิศทาง โดยตัวรถจะเข้าจอดตามทิศทางที่ผู้ใช้งานได้กำหนดไว้

### การนำรถออกจากช่องจอด

1. ตะตะเปิดแอปพลิเคชันช่วยจอด แล้วเลือกตัวเลือก "นำรถออก"
2. เลือกทิศทางการนำรถออกโดยตะตัวเลือกบนจอแสดงผลระบบเครื่องเสียง เมื่อกดยืนยันแล้ว ระบบจะเริ่มกระบวนการนำรถออกโดยอัตโนมัติ

3. ระบบจะแสดงข้อความแจ้งว่า "กระบวนการจอดเสร็จสิ้นสมบูรณ์"

*หมายเหตุ* ในขณะที่จอดรถ ผู้ขับขี่ต้องสังเกตสภาพแวดล้อมรอบตัวรถอย่างต่อเนื่อง และต้องทำการเหยียบเบรกด้วยตนเองทันทีเมื่อจำเป็น เพื่อความปลอดภัยในการจอดรถ

### ระบบช่วยจอดรถผ่านโทรศัพท์มือถือ (RPA)



ประสิทธิภาพการทำงานของระบบ RPA ขึ้นอยู่กับความสามารถในการตรวจจับและระบุวัตถุของเซ็นเซอร์และกล้อง ระบบอาจไม่สามารถตรวจพบช่องจอดหรือสิ่งกีดขวางบนเส้นทางการเคลื่อนที่ของรถได้ในทุกกรณี ดังนั้น ผู้ขับขี่จำเป็นต้องตรวจสอบสถานะแวดล้อมรอบตัวรถให้แน่ใจว่าเหมาะสมและปลอดภัยก่อนใช้งานเสมอ



ระบบนี้เป็นเพียงฟังก์ชันช่วยเหลือเท่านั้น แม้ว่าระบบจะมีความสามารถในการหลบหลีกสิ่งกีดขวางและหยุดรถชั่วคราวโดยอัตโนมัติ แต่เนื่องจากข้อจำกัดของเซ็นเซอร์และกล้อง ผู้ขับขี่จึงต้องเตรียมพร้อมที่จะหยุดระบบ RPA ด้วยตนเองได้ตลอดเวลา



ในขณะที่ใช้งานระบบ RPA ผู้ขับขี่ต้องยืนอยู่นอกรถ และต้องรักษาระยะห่างจากตัวรถให้อยู่ในช่วงประมาณ 3-5 เมตรตลอดเวลา

รถยนต์บางรุ่นอาจมีฟังก์ชันการจอดรถระยะไกล โดยผู้ขับขี่สามารถ

ใช้งานผ่านแอปพลิเคชันบนโทรศัพท์มือถือ เพื่อสั่งการนำรถเข้าจอดในช่องจอดเป้าหมาย หรือสั่งการนำรถออกจากช่องจอดได้ ความเร็วรถในขณะที่นำรถเข้าช่องจอด/นำรถออกจากช่องจอดต่ำกว่า 5 กม./ชม.

ทั้งนี้ สำหรับอินเตอร์เฟสการใช้งานและฟังก์ชันโดยละเอียด โปรดอ้างอิงตามที่แสดงบนแอปพลิเคชันโทรศัพท์มือถือจริงเป็นสิ่งสำคัญ

### การจอดรถผ่านโทรศัพท์มือถือ (การนำรถเข้าช่องจอด)

การเตรียมความพร้อมก่อนนำรถเข้าช่องจอด

- ตรวจสอบให้แน่ใจว่าระบบไฟฟ้าของรถทำงานเป็นปกติ และไม่มีอาการแจ้งเตือนความผิดปกติใดๆ ที่เกี่ยวข้อง
- ค้นหาช่องจอดที่เหมาะสมผ่านระบบช่วยจอดรถของรถ
- เมื่อรถหยุดนิ่งสนิทแล้ว ให้เปลี่ยนตำแหน่งเกียร์ไปที่เกียร์ P โดยไม่จำเป็นต้องปิดระบบไฟฟ้าของรถ
- ปิดหน้าต่าง ชันรูป ฝากระโปรงหน้า และฝากระโปรงท้ายให้สนิท
- ผู้ขับขี่และผู้โดยสารทั้งหมดต้องลงจากรถและปิดประตูรถ พร้อม

## ระบบช่วยขับชี่อัจฉริยะ-แบบ B\*

ทั้งรักษาระยะห่างที่ปลอดภัยจากตัวรถ

ตามต้องการ

- ตรวจสอบให้แน่ใจว่าการเชื่อมต่อบลูทูธเพื่อควบคุมผ่านโทรศัพท์มือถือเสร็จสิ้นสมบูรณ์

**การจอดรถผ่านโทรศัพท์มือถือ (การนำรถออกจากช่องจอด)**

การนำรถเข้าช่องจอด

การเตรียมความพร้อมก่อนนำรถออกจากช่องจอด

- เลือกฟังก์ชัน "นำรถเข้าช่องจอดผ่านมือถือ" บนอินเทอร์เฟซระบบช่วยจอดอัจฉริยะของแอปพลิเคชันโทรศัพท์มือถือ (หากยังไม่ได้เลือกช่องจอดเป้าหมาย ระบบจะเข้าสู่ฟังก์ชันนำรถออกจากช่องจอดแทน)
- กดค้างที่ปุ่ม "นำรถเข้าช่องจอด" เพื่อเริ่มกระบวนการควบคุมการจอดระยะไกล พร้อมทั้งโปรดหมั่นสังเกตสภาพแวดล้อมรอบตัวรถอย่างสม่ำเสมอ

- ตรวจสอบให้แน่ใจว่าระบบไฟฟ้าของรถทำงานเป็นปกติ และไม่มีอาการแจ้งเตือนความผิดปกติใดๆ ที่เกี่ยวข้อง
- ปิดประตู ฝากระโปรงหน้า และฝากระโปรงท้ายให้สนิท
- เปลี่ยนเกียร์ไปที่ตำแหน่งเกียร์ P
- ตรวจสอบให้แน่ใจว่าการเชื่อมต่อบลูทูธเพื่อควบคุมผ่านโทรศัพท์มือถือเสร็จสิ้นสมบูรณ์

**หมายเหตุ หากประเมินว่ามีสถานะความเสี่ยงด้านความปลอดภัยในระหว่างกระบวนการนำรถเข้าช่องจอด โปรดหยุดกระบวนการนำรถเข้าช่องจอดทันที**

การนำรถออกจากช่องจอด

- เมื่อรถยนต์เข้าช่องจอดเรียบร้อยแล้ว แอปพลิเคชันจะแสดงข้อความแจ้งเตือนว่า "กระบวนการจอดเสร็จสิ้นสมบูรณ์" โดยผู้ใช้งานสามารถเลือกคำสั่ง "ล็อกรถ" หรือ "ออกจากระบบ" ได้

- เลือกฟังก์ชัน "นำรถออกจากช่องจอดผ่านมือถือ" บนอินเทอร์เฟซระบบช่วยจอดอัจฉริยะของแอปพลิเคชันโทรศัพท์มือถือ
- ระบบจะประเมินสภาพแวดล้อมโดยรอบเพื่อระบุทิศทางการนำรถออกโดยอัตโนมัติ เช่น นำรถออกไปด้านหน้า หรือนำรถออกไปด้านซ้าย เป็นต้น

## ระบบช่วยขับขี่อัจฉริยะ-แบบ B\*

- ผู้ขับขี่สามารถเลือกทิศทางการนำรถออกที่เหมาะสมได้ตามสภาพแวดล้อมจริง จากนั้นแตะปุ่ม "นำรถออกจากช่องจอด" เพื่อเริ่มกระบวนการควบคุมการจอดรถระยะไกล พร้อมทั้งโปรดหมั่นสังเกตสภาพแวดล้อมรอบตัวรถอย่างสม่ำเสมอ

**หมายเหตุ** หากประเมินว่ามีสถานะความเสี่ยงด้านความปลอดภัยในระหว่างกระบวนการนำรถออก โปรดหยุดกระบวนการนำรถออกทันที

- หลังจากรถยนต์เคลื่อนออกจากช่องจอดเรียบร้อยแล้ว และแอปพลิเคชันแสดงข้อความแจ้งเตือน "กระบวนการจอดรถเสร็จสิ้นสมบูรณ์" จะถือว่าการจอดรถเสร็จสิ้นสมบูรณ์แล้ว

**หมายเหตุ** หากผู้ขับขี่ไม่ได้เข้าควบคุมรถด้วยตนเองภายในระยะเวลาที่กำหนด ระบบจะทำการปิดระบบไฟฟ้าโดยอัตโนมัติ และจะปลดล็อกประตูรถ

### สถานการณ์พิเศษ

เพื่อความปลอดภัย ไม่แนะนำให้ใช้ฟังก์ชันการจอดรถระยะไกลในสถานการณ์พิเศษดังต่อไปนี้

- กล้องของรถยนต์สกปรก หรือมีสิ่งแปลกปลอมบดบังอย่างเห็น

ได้ชัด เช่น ถูกปกคลุมด้วยน้ำแข็ง หิมะ โคลน หรือฝุ่นละออง

- ทัศนวิสัยในการมองเห็นต่ำ หรือสภาพอากาศเลวร้าย เช่น ฝนตกหนัก หิมะตก หมอกหนา หมอกควัน ฝุ่นฟุ้งกระจาย หรือพายุทราย
- แสงแวดล้อมจ้าเกินไป หรือมีแสงสะท้อนบนพื้นผิวถนน
- บริเวณที่มีผู้คน หรือการจราจรหนาแน่น
- ช่องจอดรถที่ไม่เป็นระเบียบ หรือพื้นที่ผิวถนนที่ไม่ใช่ทางปกติ เช่น ทางเดินแคบๆ บริเวณป่าไม้ หรือบนทางลาดชัน
- สัญญาณการเชื่อมต่อบลูทูธระหว่างโทรศัพท์มือถือกับตัวรถไม่เสถียร

### ระบบควบคุมรถเดินหน้า-ถอยหลังระยะไกล

ท่านสามารถควบคุมรถให้เดินหน้าหรือถอยหลังผ่านแอปพลิเคชัน "MG iSmart" บนโทรศัพท์มือถือ เพื่อใช้งานฟังก์ชันการย้ายรถเข้าและออกจากช่องจอดได้

ฟังก์ชันนี้เป็นระบบช่วยขับขี่ มีวัตถุประสงค์เพื่อเพิ่มความสะดวกสบายในการจอดรถในชีวิตประจำวันเท่านั้น เหมาะสำหรับช่องจอด

## ระบบช่วยขับชี่อัจฉริยะ-แบบ B\*

รถที่แคบ เพื่อหลีกเลี่ยงความยากลำบากในการขึ้นหรือลงจากรถของผู้ใช้งาน

ฟังก์ชันนี้ไม่เหมาะสำหรับสถานการณ์พิเศษ เช่น สภาพอากาศเลวร้าย สิ่งกีดขวางที่ไม่สม่ำเสมอ พื้นผิวถนนที่เป็นหลุมเป็นบ่อ หรือบริเวณที่มีผู้ร่วมทางบนท้องถนนปรากฏขึ้นบ่อยครั้ง ในกรณีเกิดเหตุฉุกเฉิน ท่านยังคงจำเป็นต้องเข้าควบคุมรถในทันทีเพื่อความปลอดภัยในการขับชี่

### วิธีการใช้งาน

- 1 รถต้องอยู่ในตำแหน่งเกียร์จอด (P) ตรวจสอบให้แน่ใจว่าไม่มีคนหรือสัตว์เลี้ยงอยู่ภายในรถ ประตูกทุกบานรวมถึงฝากระโปรงหน้าและฝากระโปรงท้ายต้องปิดสนิท
- 2 ใช้บลูทูธของโทรศัพท์มือถือเชื่อมต่อกับตัวรถและผ่านการยืนยันตัวตนเจ้าของรถ
- 3 เลือกเมนู "ระบบควบคุมรถเดินหน้า-ถอยหลังระยะไกล" บนหน้าจอหลักของแอปพลิเคชัน
- 4 เลือกตัวเลือก "ระบบควบคุมรถเดินหน้า-ถอยหลังระยะไกล" รอ

ให้รถยนต์ทำการเชื่อมต่อและตรวจเช็คระบบโดยอัตโนมัติ

- 5 หลังจากเข้าสู่ระบบแล้ว ให้กดปุ่มทิศทางบนหน้าจอกางไว้ตามทิศทางที่ต้องการย้ายรถ และคอยสังเกตสิ่งแวดล้อมรอบตัวพร้อมเข้าควบคุมรถด้วยตนเองได้ตลอดเวลา

**หมายเหตุ** ฟังก์ชันนี้จำเป็นต้องพึ่งพาการเชื่อมต่อบลูทูธ ในระหว่างการควบคุมรถ ต้องตรวจสอบให้แน่ใจว่าสัญญาณบลูทูธระหว่างโทรศัพท์มือถือกับรถยนต์เสถียร (แนะนำให้อยู่ในระยะ 3-5 เมตร)

**หมายเหตุ** โปรดตรวจสอบให้แน่ใจว่ารถยนต์อยู่ในระยะที่สายตามองเห็นตลอดเวลา

**หมายเหตุ** ในระหว่างกระบวนการจอดรถ โปรดสังเกตสภาพแวดล้อมรอบตัวอย่างใกล้ชิด หากพบอันตราย ให้ปล่อยปุ่มควบคุมทันที

**หมายเหตุ** หากมีความเสี่ยงที่จะเกิดการชนหรือการครูดเฉี่ยวในระหว่างการย้ายรถ โปรดปล่อยปุ่มควบคุม หรือเปิดประตูรถเพื่อระงับกระบวนการจอดรถชั่วคราว

## ระบบช่วยขับชี้อัจฉริยะ-แบบ B\*

---

หมายเหตุ โปรดอ้างอิงข้อมูลข้อควรระวังเพิ่มเติมจากเอกสาร  
"ข้อตกลงการใช้งานอย่างปลอดภัย"

หมายเหตุ การกดปุ่มค้างไว้เพื่อย้ายรถต่อหนึ่งครั้งสามารถทำระยะ  
ทางได้สูงสุด 12 เมตร หากเกินระยะทางดังกล่าว ผู้ใช้งานจำเป็นต้อง  
ยืนยันก่อนจึงจะกดค้างเพื่อใช้งานต่อได้

## ระบบช่วยขับเคลื่อนอัตโนมัติ-แบบ B\*

### ระบบกล้องมองภาพรอบทิศทาง 360 องศา



ระบบกล้องมองภาพรอบทิศทาง 360 องศา ทำหน้าที่ช่วยเหลือผู้ขับขี่ในขณะจอดรถ ขอบเขตการมองเห็นของกล้องมีจำกัด และไม่สามารถตรวจจับสิ่งกีดขวางที่อยู่นอกรัศมีการมองเห็นได้



ถึงแม้จะแสดงผลระบบเครื่องเสียงจะสามารถแสดงภาพรอบทิศทางได้ แต่เพื่อความปลอดภัยสูงสุดในการขับขี่โปรดให้ความสนใจกับสภาพถนนจริงและสภาพแวดล้อมรอบข้างในขณะนั้น

เมื่อเปิดใช้ระบบกล้องมองภาพรอบทิศทาง 360 องศา จอแสดงผลระบบเครื่องเสียงจะแสดงภาพ 360 องศารอบตัวรถ เพื่อช่วยผู้ขับขี่สังเกตสภาพโดยรอบได้อย่างสะดวกและเพิ่มความปลอดภัยในการขับขี่ ท่านสามารถแตะปุ่มกดบนหน้าจอเพื่อเปลี่ยนมุมมองภาพรอบตัวรถในมุมที่แตกต่างกันได้

ท่านสามารถเปิดใช้งานระบบกล้องมองภาพรอบทิศทาง 360 องศาได้ด้วยวิธีดังต่อไปนี้

- เข้าเกียร์ถอยหลัง (R)
- แตะปุ่มสวิตช์ 360

**หมายเหตุ** เมื่อความเร็วรถสูงกว่าค่าที่ตั้งไว้ ระบบกล้องมองภาพรอบทิศทางจะปิดการทำงานโดยอัตโนมัติ

### ระบบตัวถังโปร่งใสแบบไดนามิก\*

ระบบตัวถังโปร่งใสแบบไดนามิกจะนำภาพพื้นผิวถนนที่กล้องบันทึกไว้ล่วงหน้าในขณะที่รถกำลังเคลื่อนที่ มาประมวลผลด้วยเทคโนโลยีเพื่อให้เกิดเอฟเฟกต์โปร่งใส และแสดงผลบนจอแสดงผลระบบเครื่องเสียง ช่วยให้ท่านมองเห็นสภาพถนนใต้ท้องรถจากภายในรถได้อย่างสะดวก สามารถตั้งค่าเปิด/ปิด และปรับระดับความโปร่งใสได้บนหน้าจอ

**หมายเหตุ** ระบบแฮสซีโปร่งใสแบบไดนามิกไม่สามารถตรวจจับการเปลี่ยนแปลงของสิ่งแวดล้อมใต้ท้องรถที่อาจเกิดขึ้นในขณะที่รถหยุดนิ่งได้ โปรดขับขี่ด้วยความระมัดระวัง และยึดตามสภาพแวดล้อมจริงเป็นหลักในขณะใช้งาน เพื่อหลีกเลี่ยงไม่ให้เกิดความเสียหายแก่ตัวรถ

### การตั้งค่ามุมมองชดเชยจุดอับสายตา\*

- ระบบช่วยแสดงภาพขณะออกตัว: เมื่อเปลี่ยนเป็นเกียร์ D ครั้งแรก หน้าต่างป๊อปอัปภาพมุมมองจากด้านบน 360 องศาจะเปิดขึ้นโดยอัตโนมัติ
- ระบบช่วยแสดงภาพจุดอับสายตาด้านข้างและด้านหลัง: เปิดใช้งาน หน้าจอจะแสดงภาพมุมมองด้านข้างและด้านหลังของฝั่งนั้นๆ
- ระบบช่วยแสดงภาพขณะฝนตก: แนะนำให้ใช้ฟังก์ชันนี้เมื่อใบปัดน้ำฝนทำงานต่อเนื่อง หลังจากเปิดใช้งาน หน้าจอคอนโซลกลางจะแสดงภาพแบบเรียลไทม์ของจุดอับสายตาบริเวณด้านซ้ายและด้านขวาท้ายรถพร้อมกัน ช่วยเพิ่มทัศนวิสัยให้คมชัดและขับชีได้อย่างปลอดภัยยิ่งขึ้นในวันฝนตก



## กรณีฉุกเฉินระหว่างการขับขี่

---

การพ่วงแบตเตอรี่	286
การซ่อมแซมยาง	288
ข้อควรระวังเพื่อความปลอดภัยสำหรับการช่วยเหลือฉุกเฉิน	291
การตัดการเชื่อมต่อไฟฟ้าแรงดันสูง	293
กรณีเกิดเหตุเพลิงไหม้และกรณีรถลื่นน้ำหรือแช่น้ำ	295
การตัดชิ้นส่วนตัวถังและการยกรถ	298
การลากจูงและการขนส่งด้วยรถบรรทุก	300

# กรณีฉุกเฉินระหว่างการขับขี่

## การพ่วงแบตเตอรี่



ห้ามสตาร์ทรถยนต์ด้วยการผลักหรือการลากจูงโดยเด็ดขาด



ตรวจสอบให้แน่ใจว่าแบตเตอรี่ทั้งสองก้อนมีแรงดันไฟฟ้าเท่ากัน (12V) และใช้สายพ่วงแบตเตอรี่ที่ได้รับมาตรฐานสำหรับแบตเตอรี่ 12V เท่านั้น



ตรวจสอบให้แน่ใจว่าไม่มีประกายไฟในบริเวณห้องเครื่องด้านหน้าขณะปฏิบัติงาน



ตรวจสอบให้แน่ใจว่าสายพ่วงแบตเตอรี่เชื่อมต่ออย่างแน่นหนา ไม่สัมผัสกันเอง และไม่สัมผัสกับชิ้นส่วนที่เคลื่อนที่ได้ มิฉะนั้นอาจเกิดประกายไฟ ซึ่งนำไปสู่การเกิดเพลิงไหม้หรือการระเบิดได้

เมื่อแบตเตอรี่หมดไฟ สามารถใช้สายพ่วงแบตเตอรี่เชื่อมต่อกับรถยนต์คันอื่นหรือแบตเตอรี่ภายนอกเพื่อสตาร์ทรถได้

โดยให้ปิดระบบไฟฟ้าและอุปกรณ์ไฟฟ้าทั้งหมดของรถยนต์ก่อน แล้ว

ปฏิบัติตามขั้นตอนดังนี้

- 1 ใช้สายพ่วงแบตเตอรี่สีแดงเชื่อมต่อระหว่างขั้วบวก (+) ของแบตเตอรี่ทั้งสองก้อน ใช้สายพ่วงแบตเตอรี่สีดำเชื่อมต่อขั้วลบ (-) แบตเตอรี่ของรถยนต์คันที่จ่ายไฟ (A) กับจุดต่อกราวด์ที่เหมาะสม (เช่น เสื้อชุดแร็คพวงมาลัย หรือพื้นที่ที่ไม่ได้ทำสีของรถยนต์) ของรถยนต์คันที่รับไฟ (B) โดยพยายามอยู่ห่างจากแบตเตอรี่และสายเบรก

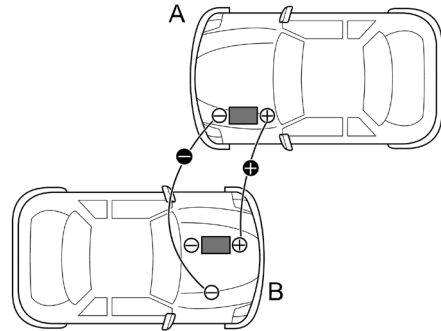

## กรณีฉุกเฉินระหว่างการขับขี่

- 2 สตาร์ทรถยนต์คันที่จ่ายไฟและปล่อยให้เดินเบาหลายนาที
- 3 สตาร์ทรถยนต์คันที่รับไฟ หากสตาร์ทรถยนต์ไม่ติดหลายครั้ง อาจต้องนำรถยนต์ไปรับบริการซ่อมแซม กรุณาติดต่อศูนย์บริการที่ได้รับบริการแต่งตั้งเพื่อทำการตรวจสอบและซ่อมแซม
- 4 หลังจากที่รถทั้งสองคันสตาร์ทติดตามปกติแล้ว ให้ปิดระบบไฟฟ้าของรถยนต์คันที่จ่ายไฟ
- 5 ถอดสายพ่วงแบตเตอรี่ออก การถอดสายพ่วงให้ทำย้อนขั้นตอนกับการเชื่อมต่อ โดยต้องเริ่มจากการปลดสายพ่วงแบตเตอรี่สีดำ (ขั้วลบ) ออกจากจุดต่อกราวด์ของรถยนต์คันที่รับไฟเป็นอันดับแรก

แบตเตอรี่ หลังจากชาร์จตามระยะเวลาที่กำหนดแล้ว หากยังไม่สามารถสตาร์ทได้ตามปกติ กรุณาติดต่อศูนย์บริการที่ได้รับบริการแต่งตั้งเพื่อตรวจสอบและซ่อมแซม

### ข้อควรระวัง

ก่อนที่จะปลดสายพ่วงแบตเตอรี่ ห้ามเปิดอุปกรณ์ไฟฟ้าใดๆ ของรถยนต์คันที่รับไฟโดยเด็ดขาด

หมายเหตุ หลังจากสตาร์ทรถยนต์คันที่รับไฟติดแล้ว แนะนำให้ปิดไฟส่องสว่าง ระบบปรับอากาศ และอุปกรณ์ไฟฟ้าอื่นๆ จากนั้นปล่อยให้รถทำงานต่อเนื่องเป็นเวลา 1-2 ชั่วโมง เพื่อประจุไฟคืนสู่

# กรณีฉุกเฉินระหว่างการขับขี่

## การซ่อมแซมยาง

### เครื่องมือ

รถคันนี้มาพร้อมกับเครื่องมือซ่อมยาง โดยจัดเก็บไว้บนพรมในห้องเก็บสัมภาระท้ายรถ

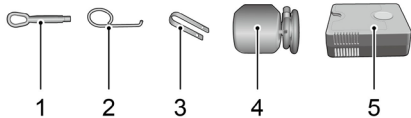

- 1 ท้วงลากจูง
- 2 ตะขอสำหรับถอดฝาครอบ
- 3 เครื่องมือถอดน็อตล้อ

- 4 ถังกาวซีล
- 5 ปืนเติมลมไฟฟ้า

## การซ่อมแซมยาง

- 1 ฉีกฉลากที่กั้นถังกาวซีลออกและติดบนพวงมาลัย เพื่อเตือนผู้ขับขี่ว่าจำกัดความเร็วไม่เกิน 80 กิโลเมตร/ชั่วโมง

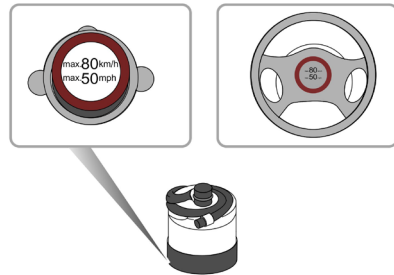

- 2 เชื่อมต่อท่อลมของปืนเติมลมไฟฟ้าเข้าถังกาวซีล คว่ำหัวถังกาวซีลลง เพื่อประกอบเข้าร่องล็อกบนปืนเติมลมไฟฟ้า ถอดยางกันฝุ่นออกจากวาล์วของยางที่เสียหาย แล้วต่อหัวต่อสายยางของ

## กรณีฉุกเฉินระหว่างการขับขี่

ถ้าถ่วงซีลเข้ากับวาล์วของยาง ตรวจสอบให้แน่ใจว่าสวิตช์ปั๊มเติมลมไฟฟ้าอยู่ในตำแหน่งปิด (กด “O” ลง) จากนั้นเสียบปลั๊กปั๊มเติมลมไฟฟ้าเข้ากับช่องจ่ายไฟ 12V ขณะที่เปิดระบบไฟฟ้าไว้

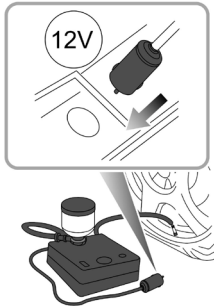

**หมายเหตุ** แนะนำให้สตาร์ทรถเพื่อป้องกันแบตเตอรี่หมดไฟ

- กดเปิดสวิตช์ปั๊มเติมลมไฟฟ้า (กด “—” ลง) และเริ่มฉีดถ่วงซีลเข้าสู่ยาง การฉีดถ่วงซีลจนหมดถ่วงซีลจะใช้เวลาประมาณ 30 วินาที การเติมลมยางจนถึงค่าแรงดันที่กำหนดจะใช้เวลาประมาณ 5-10 นาที

**หมายเหตุ** เมื่อเกจวัดแรงดันปั๊มเติมลมเริ่มทำงาน เกจวัดอาจแสดงค่าสูงถึง 600 kPa (6 บาร์) ชั่วครู่ก่อนที่จะแรงดันจะกลับสู่ระดับปกติ

- เมื่อแรงดันถึงค่าที่กำหนด ให้ปิดสวิตช์ปั๊มเติมลม (กด “O” ลง)

**หมายเหตุ** หากแรงดันลมยางไม่ถึงค่าที่กำหนดภายใน 10 นาที กรุณาถอดชุดเครื่องมือซ่อมยางออก และเคลื่อนรถยนต์เป็นระยะทางประมาณหนึ่งรอบวงล้อ แล้วจึงเติมลมอีกครั้ง หากยังไม่สามารถถึงแรงดันลมยางที่กำหนดได้ แสดงว่ายางเสียหายอย่างร้ายแรงเกินกว่าจะซ่อมแซมได้ กรุณาติดต่อศูนย์บริการที่ได้รับการแต่งตั้งเพื่อทำการตรวจสอบหรือซ่อมแซม

**หมายเหตุ** ห้ามเปิดปั๊มเติมลมไฟฟ้าให้ทำงานต่อเนื่องกันเกิน 10 นาที เนื่องจากอาจทำให้มอเตอร์เสียหายจากความร้อนที่สะสมมากเกินไป

**หมายเหตุ** ห้ามเปิด/ปิดปั๊มเติมลมไฟฟ้าติดต่อกันหลายครั้ง

- ถอดถ่วงซีลออกจากร่องล็อก และปลดท่อของถ่วงซีลออกจากวาล์วยาง จากนั้น ถอดปลั๊กปั๊มเติมลมไฟฟ้าออกจากช่องจ่ายไฟ 12V

## กรณีฉุกเฉินระหว่างการขับขี่

- 6 โปรดขับขี่รถภายใน 1 นาทีหลังจากเสร็จสิ้นขั้นตอนดังกล่าวข้างต้น เพื่อให้กาวซีลกระจายตัวอย่างสม่ำเสมอ ทั้งนี้ ความเร็วรถต้องไม่เกิน 80 กิโลเมตร/ชั่วโมง และเดินทางเป็นระยะทางไม่เกิน 5 กิโลเมตร หลังจากขับขี่รถตามระยะทางดังกล่าว ให้จอดรถเพื่อตรวจเช็คแรงดันลมยางอีกครั้ง

หากแรงดันลมยางต่ำกว่า 80 kPa (0.8 bar) แสดงว่ายางเสียหายอย่างร้ายแรงจนไม่สามารถซ่อมแซมได้ กรุณาติดต่อกับศูนย์บริการที่ได้รับการแต่งตั้งเพื่อทำการตรวจสอบหรือซ่อมแซม

หากแรงดันลมยางอยู่ระหว่าง 80 kPa (0.8 bar) และค่าแรงดันที่กำหนด ให้ใช้ปั๊มเติมลมไฟฟ้าเติมลมกลับเข้าไปให้ถึงค่ามาตรฐาน ทำซ้ำตามขั้นตอนที่ 6

หากแรงดันลมยางถึงค่าแรงดันที่กำหนด จะสามารถขับขี่รถต่อได้ แต่ความเร็วรถต้องไม่เกิน 80 กิโลเมตร/ชั่วโมง และเดินทางเป็นไม่เกิน 200 กิโลเมตร

**หมายเหตุ** เครื่องมือซ่อมยางเหมาะสมสำหรับรอยรั่วจากวัตถุแหลมคมที่มีขนาดเส้นผ่านศูนย์กลางไม่เกิน 6 มม. และสามารถซ่อมแซมได้เฉพาะบริเวณหน้ายาง (ตำแหน่ง A) เท่านั้น และไม่สามารถ

สามารถซ่อมแซมตำแหน่ง B ได้

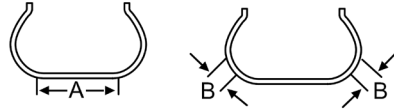

### ข้อควรระวังเพื่อความปลอดภัยสำหรับการช่วยเหลือฉุกเฉิน



- ในการปฏิบัติการช่วยเหลือฉุกเฉิน โปรดปฏิบัติตามข้อควรระวังด้านความปลอดภัยสำหรับการทำงานกับไฟฟ้าแรงดันสูงอย่างเคร่งครัด ไม่ว่าในกรณีใดก็ตาม ต้องให้ความสำคัญกับความปลอดภัยของเจ้าหน้าที่กู้ภัยเป็นอันดับแรก
- ชิ้นส่วนที่มีสัญลักษณ์คำเตือนไฟฟ้าแรงดันสูงและชุดสายไฟสีส้มถือเป็นชิ้นส่วนไฟฟ้าแรงดันสูงทั้งหมด โปรดปฏิบัติตามข้อกำหนดด้านความปลอดภัยที่ปรากฏบนสัญลักษณ์คำเตือนของระบบไฟฟ้าแรงดันสูง
- หากจำเป็นต้องปฏิบัติงานกับชิ้นส่วนไฟฟ้าแรงดันสูง ต้องดำเนินการโดยผู้เชี่ยวชาญเท่านั้น โดยต้องสวมใส่อุปกรณ์ป้องกันส่วนบุคคล (PPE) ที่มีฉนวนกันไฟฟ้าตลอดเวลา และใช้เครื่องมือที่มีฉนวนหุ้มเท่านั้น
- เมื่อต้องปฏิบัติงานกับชิ้นส่วนไฟฟ้าแรงดันสูง ต้องปฏิบัติตามขั้นตอน "การตัดการเชื่อมต่อไฟฟ้าแรงดันสูง" ในคู่มือเล่มนี้อย่างเคร่งครัด เพื่อตัดการจ่ายไฟฟ้าแรงดันสูง และต้องมั่นใจว่าระบบปลอดภัยแล้วจึงปฏิบัติงานต่อ
- ในกรณีที่ต้องยกรถขึ้นจากใต้รถ ห้ามทำให้แบตเตอรี่ไฟฟ้าแรงดันสูงได้รับความเสียหาย เมื่อใช้เครื่องมือกู้ภัย โปรดใช้ความระมัดระวังเป็นพิเศษเพื่อให้แน่ใจว่าโครงสร้างใต้ท้องรถจะไม่ได้ได้รับความเสียหาย
- ต้องใช้ความระมัดระวังตลอดเวลาที่ปฏิบัติงานกับชิ้นส่วนไฟฟ้าแรงดันสูงหรือปฏิบัติงานในบริเวณใกล้เคียง เนื่องจากการตัด การบีบอัด หรือการสัมผัสชิ้นส่วนไฟฟ้าแรงดันสูงโดยไม่มีอุปกรณ์ป้องกัน อาจทำให้เกิดการบาดเจ็บร้ายแรงหรือเสียชีวิตได้

## กรณีฉุกเฉินระหว่างการขับขี่

### อุปกรณ์ป้องกันส่วนบุคคล (PPE)

หากจำเป็นต้องปฏิบัติงานกับชิ้นส่วนไฟฟ้าแรงดันสูง ต้องดำเนินการโดยผู้เชี่ยวชาญเท่านั้น โดยต้องสวมใส่อุปกรณ์ป้องกันส่วนบุคคล (PPE) ที่มีฉนวนกันไฟฟ้าตลอดเวลา และใช้เครื่องมือที่มีฉนวนหุ้มเท่านั้น

อุปกรณ์ป้องกันและเครื่องมือที่เป็นฉนวน	รูปภาพ
ถุงมือฉนวนกันไฟฟ้า สามารถทนแรงดันไฟฟ้าได้ 1 kV	
รองเท้าฉนวนกันไฟฟ้า สามารถทนแรงดันไฟฟ้าได้ 18 kV	
เครื่องมือหุ้มฉนวน สามารถทนแรงดันไฟฟ้าได้ 1 kV	

อุปกรณ์ป้องกันและเครื่องมือที่เป็นฉนวน	รูปภาพ
แผ่นฉนวน สามารถทนแรงดันไฟฟ้าได้ 10 kV	

## การตัดการเชื่อมต่อไฟฟ้าแรงดันสูง

หากจำเป็นต้องปฏิบัติงานกับชิ้นส่วนไฟฟ้าแรงดันสูง ต้องดำเนินการโดยผู้เชี่ยวชาญเท่านั้น โดยต้องสวมใส่อุปกรณ์ป้องกันส่วนบุคคล (PPE) ที่มีฉนวนกันไฟฟ้าตลอดเวลา และใช้เครื่องมือที่มีฉนวนหุ้มเท่านั้น

ในกรณีที่สามารถปิดระบบไฟฟ้าได้ตามปกติ เจ้าหน้าที่กู้ภัยสามารถตัดการเชื่อมต่อไฟฟ้าแรงดันสูงได้โดยการปิดระบบไฟฟ้า จากนั้นให้ถอดสายไฟขั้วลบของแบตเตอรี่แรงดันต่ำ 12V และดึงปลั๊กตัดการเชื่อมต่อสำหรับงานบริการออกตามลำดับ

ในกรณีฉุกเฉิน สามารถตัดการเชื่อมต่อไฟฟ้าแรงดันสูงได้โดยการถอดสายไฟขั้วลบของแบตเตอรี่แรงดันต่ำ 12V และดึงปลั๊กตัดการเชื่อมต่อสำหรับงานบริการออกตามลำดับ

## การปลดแบตเตอรี่แรงดันต่ำ 12V

- 1 เปิดฝากระโปรงหน้า
- 2 ปลดการเชื่อมต่อหรือตัดสายไฟขั้วลบของแบตเตอรี่แรงดันต่ำ

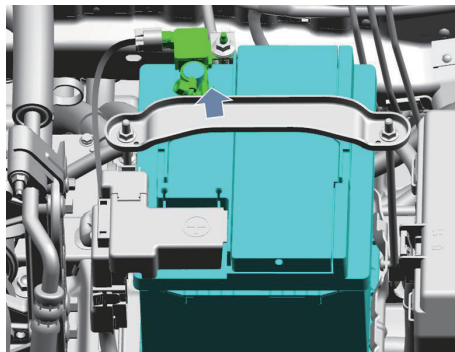

หมายเหตุ หลังจากปิดระบบไฟฟ้าแล้ว ต้องรอให้วงจรไฟฟ้าแรงดันสูงคายประจุไฟฟ้าจนหมดอย่างน้อย 1 นาทีแล้วจึงปฏิบัติงานต่อ

## กรณีฉุกเฉินระหว่างการขั้วขี้

### การดึงปลั๊กตัดการเชื่อมต่อสำหรับงานบริการออก

ในขณะที่ปฏิบัติการตัดการเชื่อมต่อไฟฟ้าแรงดันสูง ผู้ปฏิบัติงานจะต้องสวมใส่อุปกรณ์ป้องกันส่วนบุคคล (PPE) ที่มีฉนวนกันไฟฟ้าครบชุด และต้องใช้เครื่องมือหุ้มฉนวนที่ออกแบบมาโดยเฉพาะ

- 1 เปิดฝากระโปรงหน้า
- 2 กดที่จุด A แล้วดึงออกตามทิศทาง B เพื่อดึงปลั๊กตัดการเชื่อมต่อสำหรับงานบริการออก

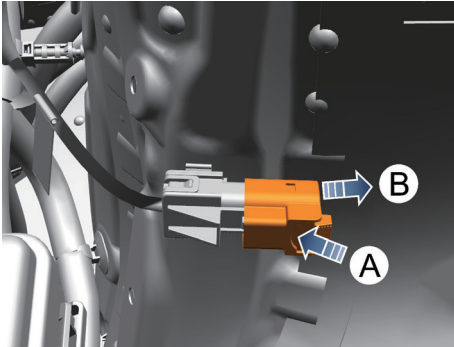

หมายเหตุ เมื่อดึงปลั๊กตัดการเชื่อมต่อสำหรับงานบริการออกแล้ว ควรระวังไม่ให้วัตถุแปลกปลอมตกลงไปในฐานของปลั๊กตัดการเชื่อมต่อสำหรับงานบริการ

หมายเหตุ หากจำเป็นต้องถอดชิ้นส่วนของระบบไฟฟ้าแรงดันสูง ผู้ปฏิบัติงานจะต้องตรวจสอบด้วยเครื่องมือวัดที่เหมาะสม (เช่น โวลต์มิเตอร์) เพื่อให้แน่ใจว่าแรงดันไฟฟ้าในวงจรลดลงอยู่ในระดับที่ปลอดภัย (แรงดันไฟฟ้าไม่เกิน 30V สำหรับ AC (ค่าที่ถูกต้อง) หรือไม่เกิน 60V สำหรับ DC) ก่อนเริ่มปฏิบัติงานต่อ

## กรณีฉุกเฉินระหว่างการขับขี่

### กรณีเกิดเหตุเพลิงไหม้และกรณีรถลุดน้ำหรือแช่น้ำ



ในกรณีเกิดเหตุเพลิงไหม้ โปรดสวมใส่อุปกรณ์ป้องกันส่วนบุคคล (PPE) ครบชุด รวมถึงเครื่องช่วยหายใจ (SCBA)

ระหว่างการกู้ภัยขณะเกิดเพลิงไหม้ เจ้าหน้าที่กู้ภัยต้องสวมใส่อุปกรณ์ป้องกันส่วนบุคคล (PPE) ที่มีฉนวนกันไฟฟ้าครบชุด และต้องใช้เครื่องมือที่มีฉนวนหุ้มเฉพาะทาง

- ผู้ขับขี่ ผู้โดยสาร และบุคคลที่ไม่เกี่ยวข้องต้องออกห่างจากรถยนต์ทันที
- ในระหว่างการกู้ภัย ห้ามสัมผัสส่วนประกอบโลหะที่มีกระแสไฟฟ้าของชิ้นส่วนไฟฟ้าแรงดันสูงที่ชำรุดเพื่อป้องกันอันตรายที่อาจเกิดขึ้นจากไฟฟ้าช็อต
- ในขณะที่ตรวจสอบสภาพเพลิงไหม้อย่างละเอียด ห้ามสัมผัสกับชิ้นส่วนไฟฟ้าแรงดันสูงใดๆ และต้องจัดการด้วยเครื่องมือที่มีฉนวนหุ้มตลอดเวลา ต้องตัดการเชื่อมต่อไฟฟ้าแรงดันสูงทันทีภายใต้สภาวะที่ปลอดภัย

- หากเกิดเพลิงไหม้ที่ไม่รุนแรงและเปลวไฟยังไม่ลุกลามไปยังแบตเตอรี่ไฟฟ้าแรงดันสูง สามารถใช้ถังดับเพลิงชนิดก๊าซคาร์บอนไดออกไซด์ (CO2) หรือผงเคมีแห้ง ABC เพื่อทำการดับไฟได้
- หากแบตเตอรี่ไฟฟ้าแรงดันสูงเกิดเพลิงไหม้ ควรใช้น้ำปริมาณมากอย่างต่อเนื่องฉีดพ่นเพื่อลดอุณหภูมิของแบตเตอรี่ไฟฟ้าแรงดันสูง (หากไม่มีผู้ติดค้างอยู่ในรถและไม่สามารถดำเนินการกู้ภัยได้ เจ้าหน้าที่กู้ภัยอาจเลือกปล่อยให้เพลิงลุกไหม้จนดับไปเอง ทั้งนี้ ต้องมั่นใจว่าเพลิงจะไม่ลุกลาม และหลีกเลี่ยงการสูดดมสารพิษในกลุ่มควัน)
- แบตเตอรี่ไฟฟ้าแรงดันสูงที่กำลังลุกไหม้หรือได้รับความร้อนจะปล่อยก๊าซพิษออกมา เจ้าหน้าที่กู้ภัยควรสวมใส่อุปกรณ์ป้องกันส่วนบุคคล (PPE) ครบชุด (รวมถึง SCBA) เพื่อป้องกันตัวเอง และดำเนินการที่เหมาะสมเพื่อระบายควันและก๊าซ รวมถึงปกป้องประชาชนในบริเวณใกล้เคียงไม่ให้ได้รับผลกระทบจากอุบัติเหตุ
- เนื่องจากมีสารเคมีจำนวนมากอยู่ในแบตเตอรี่ จึงมีความเสี่ยงที่จะเกิดการลุกไหม้ซ้ำ ในระหว่างปฏิบัติงาน ควรใช้อุปกรณ์ต่างๆ เช่น กล้องถ่ายภาพความร้อน และเครื่องวัด

## กรณีฉุกเฉินระหว่างการขับขี่

อุณหภูมิ เพื่อเฝ้าระวังอุณหภูมิของแบตเตอรี่แบบเรียลไทม์ หากพบว่าอุณหภูมิภายในแบตเตอรี่เพิ่มขึ้นอย่างรวดเร็วหรือมีควันปล่องออกมา ควรหยุดปฏิบัติงานทันที และใช้หัวฉีดน้ำดับเพลิงแบบฟ่นฝอยเพื่อดับไฟและลดอุณหภูมิ จนกว่าจะมั่นใจว่าเหตุขัดข้องจากความร้อนของแบตเตอรี่ไฟฟ้าแรงดันสูงนั้นอยู่ภายใต้การควบคุม

- เมื่อเพลิงสงบลงอย่างสมบูรณ์ ควรทำการเคลื่อนย้ายรถที่เกิดอุบัติเหตุไปยังสถานที่ปลอดภัยเพื่อทำการกักกันพื้นที่ ในการเคลื่อนย้ายรถ ห้ามทำการลากจูงโดยตรง แต่ควรใช้รถยกสำหรับกู้ภัยแทน
- หากแบตเตอรี่ไฟฟ้าแรงดันสูงและชิ้นส่วนไฟฟ้าแรงดันสูงได้รับความเสียหาย อาจมีของเหลวรั่วไหลออกมาเล็กน้อย เช่น อิเล็กโทรไลต์ของแบตเตอรี่ลิเธียม หรือน้ำยาหล่อเย็น ห้ามสัมผัสโดยตรง ควรทำความสะอาดอย่างระมัดระวังและทันที่ และหลีกเลี่ยงไม่ให้ของเหลวดังกล่าวไหลลงสู่ระบบระบายน้ำหรือแหล่งน้ำอื่นๆ
- หลังจากเสร็จสิ้นการกู้ภัย ควรจัดการรถที่เกิดอุบัติเหตุและแบตเตอรี่ไฟฟ้าแรงดันสูงอย่างเหมาะสม และติดต่อศูนย์บริการที่ได้รับการแต่งตั้งเพื่อทำการตรวจเช็คและดำเนินการต่อไป

### ถังดับเพลิง

ท่านต้องจัดซื้อถังดับเพลิงด้วยตนเอง และโปรดตรวจสอบเพื่อเปลี่ยนใหม่ตามระยะเวลาที่กำหนดอย่างสม่ำเสมอ แนะนำให้ใช้ถังดับเพลิงชนิดก๊าซคาร์บอนไดออกไซด์ (CO<sub>2</sub>) หรือชนิดผงเคมีแห้ง ABC



ในกรณีที่เกิดเพลิงไหม้ตัวรถและเพลิงยังไม่ลุกลาม สามารถใช้ถังดับเพลิงเพื่อทำการดับไฟได้ (โปรดศึกษาวิธีการใช้งานที่ระบุบนตัวถังดับเพลิง)

## กรณีฉุกเฉินระหว่างการขับขี่

**หมายเหตุ ขณะใช้งานถึงดับเพลิง ควรหลีกเลี่ยงการสัมผัสกับผิวหนังโดยตรงเพื่อป้องกันการเกิดฟรอสไบท์**

เช่นเดียวกับกับรถยนต์อื่นๆ รถยนต์คันนี้ไม่ได้มีความเสี่ยงเพิ่มขึ้นเนื่องจากการลุยน้ำ ต้องสวมใส่อุปกรณ์ป้องกันส่วนบุคคล (PPE) ที่มีฉนวนกันไฟฟ้าเมื่อจัดการกับรถยนต์ที่ผ่านการลุยน้ำหรือแช่น้ำ

- ผู้ขับขี่ ผู้โดยสาร และบุคคลที่ไม่เกี่ยวข้องต้องออกห่างจากรถยนต์ทันที
- ในระหว่างการกู้ภัย ห้ามสัมผัสส่วนประกอบโลหะที่มีกระแสไฟฟ้าของชิ้นส่วนไฟฟ้าแรงดันสูงที่ชำรุดเพื่อป้องกันอันตรายที่อาจเกิดขึ้นจากไฟฟ้าช็อต
- หากแบตเตอรี่ไฟฟ้าแรงดันสูงของรถยนต์ที่แช่น้ำไม่มีเสียงฟู่หรือไม่มีฟองอากาศปรากฏขึ้น สามารถให้หน่วยงานที่เชี่ยวชาญดำเนินการกู้รถขึ้นมาได้
- หลังจากกู้รถขึ้นมาแล้ว ควรทำการตัดระบบไฟฟ้าแรงดันสูงทันทีและวางรถทิ้งไว้ในพื้นที่โล่งเพื่อทำการกักกัน
- ห้ามลากจูงรถยนต์โดยตรงเมื่อย้ายรถยนต์ ควรขนย้ายรถยนต์ด้วยรถยก

- หลังจากเสร็จสิ้นการกู้ภัย ควรจัดการรถที่เกิดอุบัติเหตุและแบตเตอรี่ไฟฟ้าแรงดันสูงอย่างเหมาะสม และติดต่อศูนย์บริการที่ได้รับการแต่งตั้งเพื่อทำการตรวจเช็คและดำเนินการต่อไป

# กรณีฉุกเฉินระหว่างการขับขี่

## การตัดชิ้นส่วนตัวถังและการยกรถ

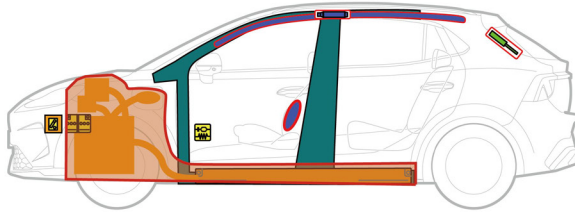

- พื้นที่ความแข็งแรงสูงพิเศษ
- พื้นที่ห้ามตัด

เมื่อต้องการตัดตัวถังรถยนต์ โปรดใช้เครื่องมือที่เหมาะสม (เช่น เครื่องตัดไฮดรอลิก) และสวมใส่อุปกรณ์ป้องกันส่วนบุคคล (PPE) ที่เหมาะสมอยู่เสมอ มิฉะนั้นอาจก่อให้เกิดการบาดเจ็บสาหัสหรือถึงแก่ชีวิตได้

- ระบบไฟฟ้าแรงดันสูง และระบบอุปกรณ์เสริมความปลอดภัย (SRS) ถูกกำหนดให้เป็นพื้นที่ห้ามตัด (พื้นที่กรอบเส้นสีแดงในรูป) ห้ามตัดหรือบีบอัดบริเวณเหล่านี้ มิฉะนั้นอาจส่งผลให้เกิดการบาดเจ็บสาหัสหรือถึงแก่ชีวิตได้ ชิ้นส่วนไฟฟ้าแรงดันสูงจะสามารถทำการตัดได้ต่อเมื่อมีการตัดระบบไฟฟ้าแรงดันสูงแล้วเท่านั้น ยกเว้นแบตเตอรี่ไฟฟ้าแรงดันสูง
- เพื่อความปลอดภัยของผู้ขับขี่และผู้โดยสาร โครงสร้างตัวถังในบางส่วนจึงผลิตจากวัสดุเหล็กกล้าความแข็งแรงสูงพิเศษ ดังนั้นการดำเนินการตัดถ่างหรือการขยายโครงสร้างในบริเวณเหล่านี้ (พื้นที่สีฟ้าในรูป) ระหว่างการกู้ภัย จำเป็นต้องใช้เครื่องมือที่เหมาะสมเท่านั้น



## กรณีฉุกเฉินระหว่างการขับขี่

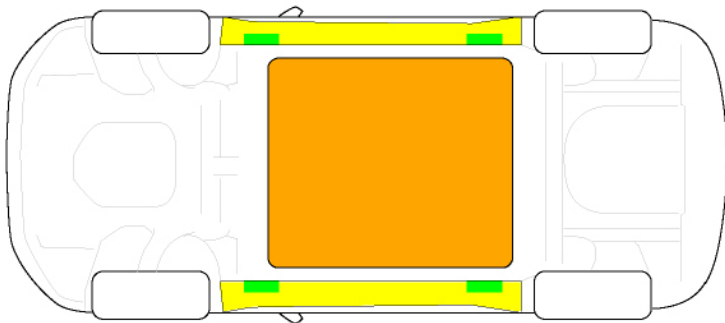

ในกรณีที่ต้องยกรถขึ้นจากใต้รถ ห้ามทำให้แบตเตอรี่ไฟฟ้าแรงดันสูงได้รับความเสียหาย เมื่อใช้เครื่องมือกู้ภัย โปรดใช้ความระมัดระวังเป็นพิเศษเพื่อให้แน่ใจว่าโครงสร้างใต้ท้องรถจะไม่ได้รับความเสียหาย

แบตเตอรี่ไฟฟ้าแรงดันสูงติดตั้งอยู่บริเวณใต้ท้องรถ เมื่อยกหรือค้ำยันตัวรถ ต้องใช้จุดยกที่กำหนดไว้เท่านั้น (ตำแหน่งสีเขียวในรูป) และตรวจสอบให้แน่ใจว่าเครื่องมือไม่ได้สัมผัสกับแบตเตอรี่ไฟฟ้าแรงดันสูง (ตำแหน่งสีส้มในรูป) หรือชิ้นส่วนไฟฟ้าแรงดันสูงอื่นๆ



-  ตำแหน่งจุดยก  
Lifting-Position
-  แบตเตอรี่ไฟฟ้าแรงดันสูง  
Battery-Location

# กรณีฉุกเฉินระหว่างการขับขี่

## การลากจูงและการขนส่งด้วยรถบรรทุก

### การลากจูงรถยนต์

#### ห้วงลากจูง



ห้ามใช้เชือกที่พันกันเป็นเกลียวในการลากรถ เพราะอาจทำให้ห้วงลากจูงหลุดออก

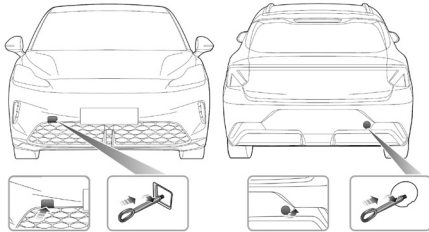

รถยนต์ของท่านมีรูสำหรับติดตั้งห้วงลากจูงทั้งด้านหน้าและด้านหลัง เพื่อใช้ติดตั้งห้วงลากจูงจากชุดเครื่องมือ ซึ่งจัดเก็บไว้บนพรมในห้องเก็บสัมภาระท้ายรถ

ขั้นตอนการใช้งาน:

- 1 นำห้วงลากจูงออกจากชุดเครื่องมือในห้องเก็บสัมภาระท้ายรถ
- 2 ถอดฝาครอบเล็กๆ บนกันชนออก

**หมายเหตุ** ฝาครอบเล็กๆ ด้านหน้าสามารถเปิดได้โดยการกดลงบนตัวฝาครอบ และฝาครอบเล็กๆ ด้านหลังสามารถดึงเปิดได้ตามทิศทางที่แสดงในภาพ

- 3 สอดห้วงลากจูงผ่านรูเล็กๆ แล้วหมุนเข้าไปในรูเกลียวบนคานกันชน (ดังแสดงในรูปภาพ)
- 4 ตรวจสอบให้แน่ใจว่าหมุนห้วงลากจูงแน่นสนิทแล้ว

**หมายเหตุ** ฝาครอบเล็กๆ ที่ถอดออกมีสายพลาสติกยึดติดกับตัวกันชน

ห้วงลากจูงมีไว้เพื่อใช้เป็นจุดยึดสำหรับการลากจูงรถของท่าน ในกรณีที่เกิดการขัดข้องหรืออุบัติเหตุเท่านั้น ไม่ได้ออกแบบมาเพื่อใช้ลากจูงรถยนต์คันอื่น ในการลากจูง แนะนำให้ใช้คานลากจูงแบบแข็ง แต่หากไม่มี สามารถใช้เชือกสำหรับการลากจูงที่เหมาะสมแทนได้

## กรณีฉุกเฉินระหว่างการขับขี่

### การขนส่งด้วยรถบรรทุก

หากจำเป็นต้องเคลื่อนย้ายรถยนต์ แนะนำให้ใช้รถบรรทุกสำหรับขนส่งรถยนต์โดยเฉพาะเท่านั้น เมื่อต้องยึดรั้งรถยนต์บนรถบรรทุก ควรปฏิบัติตามขั้นตอนดังนี้

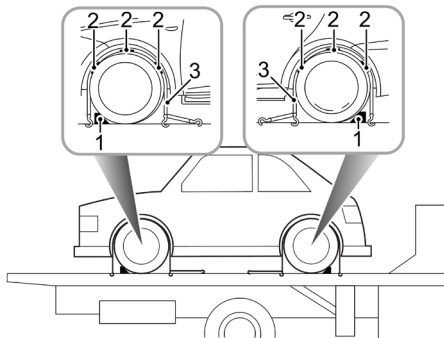

- 1 ดึงเบรกมือขึ้นและเข้าเกียร์ P
- 2 จัดวางบล็อกหนุนล้อ (1) และแผ่นยางกันลื่น (2) ไว้บริเวณรอบล้อรถตามตำแหน่งที่แสดงในรูป

- 3 ใช้สายรัด (3) พันรอบยางรถยนต์และยึดเข้ากับจุดยึดบนรถบรรทุก จากนั้นดึงสายรัดให้แน่นจนรถยนต์ถูกยึดไว้อย่างแน่นหนา



## การบำรุงรักษา

คำแนะนำเกี่ยวกับการบำรุงรักษา	304	การซ่อมแซมและการเปลี่ยนถุงลมเสริมความปลอดภัย	340
ฝากระโปรงหน้า	307	การทำความสะอาดและบำรุงรักษา	342
ห้องเครื่องด้านหน้า	309		
น้ำยาหล่อเย็น	310		
น้ำมันเบรก	311		
น้ำยาล้างกระจกบังลม	312		
แบตเตอรี่ไฟฟ้าแรงดันสูง	314		
แบตเตอรี่ 12V	316		
การเปลี่ยนฟิวส์	318		
การเปลี่ยนหลอดไฟ	325		
ที่ปัดน้ำฝน	328		
ยางรถยนต์	331		
การตรวจสอบ การบำรุงรักษาและการเปลี่ยนเข็มขัดนิรภัย	337		

# การบำรุงรักษา

## คำแนะนำเกี่ยวกับการบำรุงรักษา

### การบำรุงรักษาตามกำหนดเวลา

ประสิทธิภาพการใช้งานของระบบความปลอดภัยรถยนต์ขึ้นอยู่กับคุณภาพการบำรุงรักษาของท่าน ท่านต้องทำการบำรุงรักษาตามข้อกำหนดในสมุดการรับประกันและการบำรุงรักษา

### การบำรุงรักษา

หลังการบำรุงรักษาทุกครั้ง ศูนย์บริการที่ได้รับการแต่งตั้งที่ทำการบำรุงรักษาจะทำการรีเซ็ตการแจ้งเตือนการบำรุงรักษา (SIA)

**หมายเหตุ** หากไม่ได้นำรถยนต์ไปทำการบำรุงรักษาหรือไม่ได้รีเซ็ตระยะทางหลังการบำรุงรักษาแล้วเสร็จ จะไม่สามารถแสดงข้อมูลที่ถูกต้องได้

## ประวัติการบำรุงรักษา

หลังการบำรุงรักษาทุกครั้ง ต้องให้ศูนย์บริการที่ได้รับการแต่งตั้งลงบันทึกในประวัติการบำรุงรักษา

### ของเหลว

โปรดใช้ของเหลวที่บริษัทฯ แนะนำและได้รับการอนุมัติให้ใช้ โปรดอ้างอิงหัวข้อ “ของเหลวและปริมาณที่แนะนำ” ในบท “ข้อมูลทางเทคนิค”

#### ข้อควรระวัง

การใช้ของเหลวหรือสารเติมแต่งที่ไม่เหมาะสมกับรถรุ่นนี้อาจทำให้ชิ้นส่วนหรืออุปกรณ์เสียหายได้ สำหรับรายละเอียดเพิ่มเติม โปรดติดต่อศูนย์บริการที่ได้รับการแต่งตั้ง

## การบำรุงรักษาทั่วไป



หากระดับของเหลวลดลงอย่างผิดปกติหรือกะทันหัน หรือยางสึกหรออย่างไม่สม่ำเสมอ ควรรีบนำรถไปตรวจสอบที่ศูนย์บริการที่ได้รับการแต่งตั้งทันที

นอกจากการบำรุงรักษาดังกล่าวข้างต้น ท่านควรทำการตรวจสอบทั่วไปเป็นประจำ

### การตรวจสอบประจำวัน

- ตรวจสอบประสิทธิภาพการทำงานของไฟส่องสว่าง แตร ที่ปิดน้ำฝน เครื่องฉีดน้ำล้างกระจกและสัญญาณไฟเตือน
- ตรวจสอบประสิทธิภาพการทำงานของเข็มขัดนิรภัยและระบบเบรก
- ตรวจสอบพื้นที่ใต้ท้องรถว่ามีรอยการรั่วซึมของของเหลวหรือไม่
- ตรวจสอบสภาพภายนอกของยาง

### การตรวจสอบประจำสัปดาห์

- ระดับน้ำยาหล่อเย็น

- ระดับน้ำมันเบรก
- ระดับน้ำยาล้างกระจกบังลม
- แรงดันลมยาง
- ประสิทธิภาพการทำงานของระบบปรับอากาศ

## การขับรถในสภาวะพิเศษ

หากขับรถในสภาพแวดล้อมที่มีฝุ่นเยอะ หรือมีอุณหภูมิต่ำกว่าศูนย์องศา หรือมีอุณหภูมิสูงมากบ่อยครั้ง ควรให้ความสำคัญกับการบำรุงรักษาเป็นพิเศษ กรุณาทำการบำรุงรักษาพิเศษ (อ้างอิงถึงสมุดการรับประกันและการบำรุงรักษา) หรือติดต่อศูนย์บริการที่ได้รับการแต่งตั้ง

## ความปลอดภัยในโรงเก็บรถ

**หมายเหตุ** หลังจากปิดระบบไฟฟ้า พัดลมระบายความร้อนอาจทำงานต่อเนื่องช่วงขณะหนึ่ง เมื่อทำงานภายในห้องเครื่องด้านหน้า ห้ามสัมผัสกับพัดลม

หากทำการบำรุงรักษาด้วยตัวเอง ต้องปฏิบัติตามข้อควรระวังด้านความปลอดภัยดังต่อไปนี้

- หากเพิ่งใช้งานรถยนต์เสร็จ ห้ามสัมผัสกับชิ้นส่วนของระบบระบายความร้อนจนกว่ามอเตอร์จะเย็นลง
- เมื่อเปิดระบบไฟฟ้า ห้ามสัมผัสสายไฟหรือชิ้นส่วนของอุปกรณ์ไฟฟ้า
- ห้ามทำงานใต้ท้องรถโดยใช้เพียงแม่แรงค้ำยันเท่านั้น

- ต้องสวมชุดป้องกัน และใส่ถุงมือทำงาน
- ก่อนที่จะทำงานภายในห้องเครื่องด้านหน้า ควรถอดนาฬิกาและเครื่องประดับออก
- ห้ามให้เครื่องมือหรือชิ้นส่วนโลหะของรถยนต์สัมผัสกับข้อแบตเตอรี่

## ของเหลวที่เป็นพิษ

ของเหลวที่ใช้ในรถยนต์ไฟฟ้าเป็นสารพิษ ห้ามกลืนหรือสัมผัสกับแผลสด ของเหลวที่มีส่วนประกอบของสารพิษ รวมถึง กรดของแบตเตอรี่ น้ำยาหล่อเย็น น้ำมันเบรก และน้ำยาล้างกระจกบังลม

เพื่อความปลอดภัยของท่าน โปรดอ่านและปฏิบัติตามวิธีการใช้งานทั้งหมดบนฉลากและภาชนะอย่างเคร่งครัด

## ฝากระโปรงหน้า

### การเปิดฝากระโปรงหน้า



ห้ามขับรถในขณะที่ฝากระโปรงหน้าปิดไม่สนิทหรือตัวล็อกนิรภัยยังไม่ลงล็อก

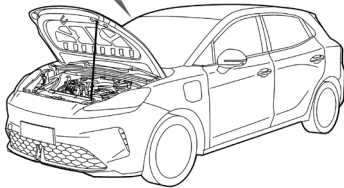
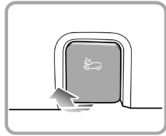

- 1 ดึงมือจับเปิดฝากระโปรงหน้าจากด้านในรถติดต่อกัน 2 ครั้ง
- 2 ยกฝากระโปรงหน้าขึ้น และใช้เหล็กค้ำยันฝากระโปรงหน้าไว้

### การปิดฝากระโปรงหน้า

ใช้มือข้างหนึ่งประคองฝากระโปรงหน้าไว้ ในขณะที่มืออีกข้างหนึ่งเก็บเหล็กค้ำยันลงบนฐานยึด ใช้ทั้งสองมือจับฝากระโปรงหน้าและค่อยๆ วางลง เมื่อฝากระโปรงหน้าอยู่ห่างจากตำแหน่งล็อกประมาณ 20-30 เซนติเมตร ให้ปล่อยมือเพื่อให้ฝากระโปรงหน้าปิดลงด้วยน้ำหนักของตัวเองจนสนิท

หลังปิดฝากระโปรงหน้า ให้ลองยกขอบหน้าของฝากระโปรงหน้าขึ้นเพื่อตรวจสอบว่าฝากระโปรงหน้าปิดสนิทแล้วหรือไม่ หากยังปิดไม่สนิท ให้ปฏิบัติตามขั้นตอนดังกล่าวอีกครั้ง

### สัญญาณเตือนการปิดฝากระโปรงหน้า

ในกรณีที่ฝากระโปรงหน้าปิดไม่สนิท จอแสดงข้อมูลทั่วไปจะแสดงสัญลักษณ์คำเตือนที่เกี่ยวข้อง หากพบว่าฝากระโปรงหน้าปิดไม่สนิท ในระหว่างการขับขี่ ระบบจะส่งเสียงสัญญาณเตือน

### ข้อควรระวัง

- เพื่อความปลอดภัย ต้องปิดฝากระโปรงหน้าให้สนิทตลอดในระหว่างการขับขี่ ดังนั้น หลังปิดฝากระโปรงหน้าทุกครั้ง ต้องตรวจสอบว่าสลักล็อกได้เข้าตำแหน่งล็อกเรียบร้อยแล้วหรือไม่ และตรวจสอบว่าฝากระโปรงหน้าอยู่ในแนวเดียวกันกับชิ้นส่วนตัวถังหรือไม่
- หากพบว่าฝากระโปรงหน้าปิดไม่สนิทในขณะที่ ควรจอดรถในสถานที่ที่ปลอดภัยทันที จากนั้นจึงลงจากรถเพื่อปิดฝากระโปรงหน้าให้สนิทก่อนออกเดินทางต่อ
- เมื่อปิดฝากระโปรงหน้า ควรระมัดระวังไม่ให้มือโดนหนีบ

## ห้องเครื่องด้านหน้า



ขณะปฏิบัติงานกับชิ้นส่วนภายในห้องเครื่องด้านหน้า ต้องปฏิบัติตามข้อควรระวังด้านความปลอดภัยที่ระบุไว้ในหัวข้อ "ความปลอดภัยภายในห้องปฏิบัติงาน" โดยสามารถอ้างอิงเนื้อหาได้จากส่วน "การบำรุงรักษา" ในบทนี้

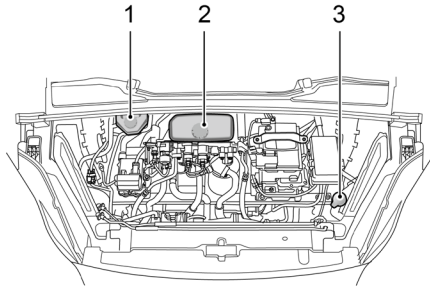

- 1 ครอบเก็บน้ำมันเบรก
- 2 ถังพักน้ำยาหล่อเย็น
- 3 ครอบเก็บน้ำยาล้างกระจกบังลม

## น้ำยาหล่อเย็น

### การตรวจสอบและการเติมน้ำยาหล่อเย็น



ในขณะที่ระบบระบายความร้อนมีความร้อนสูง ห้ามเปิดฝาถังพักน้ำยาหล่อเย็น เพราะไอน้ำและน้ำยาหล่อเย็นที่ร้อนจัดจะพุ่งออกมาทำให้เกิดการบาดเจ็บอย่างรุนแรง



น้ำยาหล่อเย็นเป็นสารพิษ หากกลืนเข้าสู่ร่างกายจะเป็นอันตรายต่อชีวิต ต้องปิดฝาภาชนะบรรจุน้ำยาหล่อเย็นให้สนิทและจัดเก็บให้พ้นมือเด็ก หากสงสัยว่าเด็กกลืนน้ำยาหล่อเย็นโดยบังเอิญ ต้องพบแพทย์ทันที



ต้องหลีกเลี่ยงไม่ให้น้ำยาหล่อเย็นสัมผัสกับผิวหนังและดวงตา หากสัมผัส ต้องล้างออกด้วยน้ำสะอาดปริมาณมากทันที หากยังมีอาการระคายเคือง เจ็บปวดหรือไม่สบาย ต้องพบแพทย์ทันที

แนะนำให้ตรวจสอบระบบระบายความร้อนเป็นประจำทุกสัปดาห์ เมื่อทำการตรวจสอบ ต้องจอดรถบนพื้นราบและในขณะที่ระบบระบายความร้อนอยู่ในสภาพเย็น เมื่อระดับน้ำยาต่ำกว่าขีด “MIN”

ให้เปิดฝาดังพักน้ำยาหล่อเย็นและเติมน้ำยาหล่อเย็น แต่ห้ามเติมน้ำยาหล่อเย็นเกินขีด “MAX”

ถังพักน้ำยาหล่อเย็นติดตั้งอยู่ในห้องเครื่องด้านหน้า โปรดอ้างอิงหัวข้อ “ห้องเครื่องด้านหน้า” ในบทนี้

**หมายเหตุ** ขณะที่เติมน้ำยาหล่อเย็น ควรหลีกเลี่ยงไม่ให้น้ำยาหล่อเย็นกระเด็นลงบนตัวถังรถ มิฉะนั้น อาจทำความเสียหายต่อสีรถได้

หากระดับน้ำยาหล่อเย็นลดลงอย่างผิดปกติในระยะเวลาสั้น แสดงว่าระบบระบายความร้อนอาจเกิดการรั่วไหล กรุณานำรถไปที่ศูนย์บริการที่ได้รับการแต่งตั้งเพื่อตรวจสอบ

กรุณาใช้น้ำยาหล่อเย็นที่บริษัทฯ แนะนำและอนุญาตให้ใช้ โปรดอ้างอิงหัวข้อ “ของเหลวและปริมาณที่แนะนำ” ในบท “ข้อมูลทางเทคนิค”

**หมายเหตุ** หากผสมสารเติมแต่งอื่นๆ ที่ไม่เหมาะสมกับรถยนต์รุ่นนี้ลงในน้ำยาหล่อเย็น อาจทำให้ชิ้นส่วนที่เกี่ยวข้องเสียหายได้ แนะนำให้ใช้สารเติมแต่งที่บริษัทฯ อนุญาตเท่านั้น โปรดติดต่อศูนย์บริการที่ได้รับการแต่งตั้ง

## น้ำมันเบรก



น้ำมันเบรกเป็นพิษร้ายแรง ต้องปิดฝาภาชนะบรรจุ น้ำมันเบรกให้สนิทและจัดเก็บให้พ้นมือเด็ก หากสงสัยว่า มีการสัมผัสน้ำมันเบรกโดยไม่ตั้งใจ ต้องพบแพทย์ทันที



ต้องระวังไม่ให้น้ำมันเบรกสัมผัสกับผิวหนังและดวงตา หากสัมผัส ต้องล้างออกด้วยน้ำสะอาดปริมาณมากทันที หากยังมีอาการระคายเคือง เจ็บปวดหรือไม่สบาย ต้องพบแพทย์ทันที

ตรวจสอบระดับน้ำมันเบรกเป็นประจำทุกสัปดาห์ เมื่อทำการ ตรวจสอบ ต้องจอดรถบนพื้นราบและในขณะที่ระบบอยู่ในสภาพเย็น ก่อนเปิดฝาดกระปุกเก็บน้ำมันเบรก โปรดทำความสะอาดบริเวณ รอบฝาดปิดก่อน

สามารถตรวจสอบระดับน้ำมันเบรกได้จากกระปุกน้ำมันเบรก โดย ควรรักษาระดับน้ำมันเบรกให้อยู่ระหว่างขีด "MAX" และ "MIN"

**หมายเหตุ** ห้ามปล่อยให้ระดับน้ำมันเบรต่ำกว่่าขีด "MIN" หรือ สูงกว่าขีด "MAX"

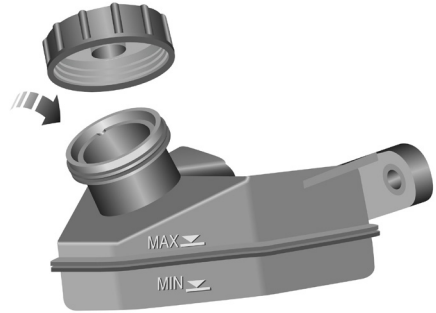

**หมายเหตุ** น้ำมันเบรกอาจทำความเสียหายต่อสีรถ ในขณะที่เติม น้ำมันเบรก หากน้ำมันเบรกกระเด็นลงบนสีรถโดยบังเอิญ ควรใช้ ผ้าเช็ดออกทันทีและใช้น้ำหรือน้ำยาล้างรถล้างบริเวณที่สัมผัส น้ำมันเบรก

## น้ำยาล้างกระจกบังลม

การตรวจสอบและการเติมน้ำยาล้างกระจก



น้ำยาล้างกระจกเป็นสารไวไฟ ห้ามให้น้ำยาล้างกระจกสัมผัสกับเปลวไฟหรือต้นเพลิงโดยตรง



เมื่อเติมน้ำยาล้างกระจก ระวังอย่าให้น้ำยากระเด็นโดนผิวสัตว์หรือระบบไฟฟ้า หากน้ำยาล้างกระจกกระเด็นโดนมือหรือส่วนใดส่วนหนึ่งของร่างกาย ควรล้างด้วยน้ำสะอาดทันที

ควรตรวจสอบระดับน้ำยาล้างกระจกเป็นประจำ เมื่อระดับน้ำยาลดต่ำเกินไป โปรดเติมน้ำยาโดยเร็วที่สุด ควรใช้น้ำยาล้างกระจกที่ผ่านการรับรองและแนะนำโดยบริษัทฯ โปรดอ้างอิงหัวข้อ “ของเหลวและปริมาณที่แนะนำ” ในบท “ข้อมูลจำเพาะของรถยนต์”

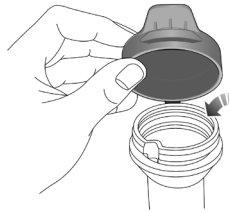

หมายเหตุ ห้ามใช้สารกันเหือกแข็งหรือสารละลายกรด (เช่น น้ำผสมน้ำส้มสายชู) สารกันเหือกแข็งจะทำความเสียหายต่อสกรีนส่วนน้ำส้มสายชูจะทำให้มอเตอร์เครื่องฉีดน้ำล้างกระจกเสียหาย

หมายเหตุ ควรเลือกน้ำยาล้างกระจกชนิดใช้งานที่อุณหภูมิห้อง/ชนิดทนอุณหภูมิต่ำตามสภาพอากาศในแต่ละฤดูกาล เพื่อป้องกันน้ำยาแข็งตัว ซึ่งอาจทำให้ระบบฉีดน้ำเสียหายได้

## ข้อควรระวัง

- กรุณาใช้น้ำยาล้างกระจกที่บริษัทฯ แนะนำและอนุญาตให้ใช้ หากใช้ผิดประเภทในฤดูหนาว อาจทำให้มอเตอร์บีบฉีดน้ำแข็งตัวจนเสียหายได้
- หากเปิดสวิตช์เครื่องฉีดน้ำล้างกระจกในขณะที่น้ำยาในกระปุกหมด จะทำให้มอเตอร์เครื่องฉีดน้ำล้างกระจกเสียหาย
- หากเปิดใช้ที่ปิดน้ำฝนในขณะที่กระจกบังลมแห้งโดยไม่ฉีดน้ำยา จะทำให้กระจกบังลมและใบปิดเสียหาย โปรดฉีดน้ำยาล้างกระจกควบคู่กับการใช้ที่ปิดน้ำฝน และตรวจสอบว่ามีน้ำยาเพียงพอในกระปุกเสมอ

ระหว่างเลื่อ (1) และหัวฉีด (2) (ในพื้นที่สีดำที่ระบุโดยลูกศร) จากนั้นค่อยๆ ผลักหัวฉีดขึ้นหรือลง เพื่อปรับมุมหัวฉีดให้เหมาะสม

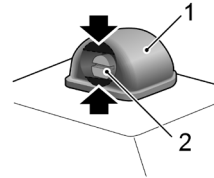

การใช้เครื่องฉีดน้ำล้างกระจกเป็นประจำ เป็นการตรวจสอบว่าหัวฉีดอยู่ในทิศทางที่ถูกต้องและสะอาดหรือไม่ หากหัวฉีดอุดตัน สามารถใช้เข็มหรือลวดโลหะเล็กๆ สอดเข้าไปในรูเพื่อกำจัดสิ่งกีดขวาง

## หัวฉีดของเครื่องฉีดน้ำล้างกระจกบังลม

หัวฉีดของเครื่องฉีดน้ำล้างกระจกบังลมหน้าอยู่บนแผงกระจังอากาศเข้าของระบบปรับอากาศในห้องเครื่องยนต์ ซึ่งได้ตั้งค่ามุมเรียบร้อยแล้วก่อนออกจากโรงงาน โดยปกติ จะไม่จำเป็นต้องปรับตั้งอีก หากต้องการปรับตั้ง สามารถใช้ไขควงเล็กๆ ที่มีลักษณะแบนเสียบเข้าไป

## แบตเตอรี่ไฟฟ้าแรงดันสูง

### ข้อควรระวังและข้อกำหนดในการใช้แบตเตอรี่



หากไม่ได้ใช้รถเป็นเวลานาน ให้ชาร์จแบตเตอรี่อย่างน้อยทุกๆ 3 เดือน (โดยระดับประจุไฟฟ้าบนหน้าปัดต้องมากกว่า 50% หลังจากการชาร์จ)



เพื่อรักษาประสิทธิภาพการทำงานของแบตเตอรี่ให้ดีที่สุด แนะนำให้ชาร์จจนเต็มอย่างน้อยสัปดาห์ละครั้ง



เมื่อแบตเตอรี่ไฟฟ้าแรงดันสูงมีระดับไฟต่ำมาก (หน้าปัดไม่แสดงระยะทางที่สามารถขับได้ด้วยไฟฟ้าที่ถูกต้อง) ห้ามปล่อยรถทิ้งไว้โดยไม่ใช้งานเกิน 7 วันโดยเด็ดขาด



หากแบตเตอรี่ไฟฟ้าแรงดันสูงเกิดความเสียหายจากสาเหตุนี้ บริษัทฯ จะถือว่าสิ้นสุดการรับประกัน



การถอดแบตเตอรี่ไฟฟ้าแรงดันสูงหรือชิ้นส่วนไฟฟ้าแรงดันสูงใดๆ มีความเสี่ยงและอันตรายอย่างมาก ร่องรอยการถอดใดๆ หรือความเสียหายที่เกิดจากการถอด

### จะทำให้การรับประกันเป็นโมฆะ

- 1 ห้ามจอดรถยนต์ทิ้งไว้เกิน 15 วันในสภาพแวดล้อมที่มีอุณหภูมิสูงกว่า 45 องศาเซลเซียส มิฉะนั้น จะส่งผลกระทบต่อประสิทธิภาพการทำงานของรถยนต์และอายุการใช้งานของแบตเตอรี่ไฟฟ้าแรงดันสูง
- 2 เพื่อยืดอายุการใช้งานของแบตเตอรี่ไฟฟ้าแรงดันสูง แนะนำให้ชาร์จรถยนต์ด้วยการชาร์จช้า การชาร์จเร็วควรใช้สำหรับการเดินทางฉุกเฉินและการเดินทางทางไกลเป็นหลัก
- 3 แนะนำให้ชาร์จรถยนต์ด้วยวิธีการชาร์จช้าเป็นประจำทุกเดือน โดยชาร์จแบตเตอรี่ให้ถึง 100% เพื่อปรับสมดุลแบตเตอรี่ และช่วยยืดอายุการใช้งานของแบตเตอรี่ไฟฟ้าแรงดันสูง ระบบจัดการแบตเตอรี่ (BMS) จะตรวจสอบสถานะของแบตเตอรี่ไฟฟ้าแรงดันสูง เมื่อแบตเตอรี่ไฟฟ้าแรงดันสูงไม่ได้ได้รับการชาร์จอย่างสมดุลเป็นระยะเวลาหนึ่ง แผงหน้าปัดจะแสดงข้อความเตือนให้ผู้ใช้งานทำการชาร์จเพื่อปรับสมดุลแบตเตอรี่ไฟฟ้าแรงดันสูง ในกรณีนี้ ผู้ใช้งานจะต้องทำการชาร์จเพื่อปรับสมดุลแบตเตอรี่ทันที โปรดอ้างอิงหัวข้อ “การชาร์จแบบปรับสมดุล” ในบท “คำแนะนำเกี่ยวกับการชาร์จ”

- 4 ความเสียหายของแบตเตอรี่ไฟฟ้าแรงดันสูงหรือชิ้นส่วนประกอบที่เกี่ยวข้องอันเนื่องมาจากอุบัติเหตุ หรือการซ่อมระบบไฟฟ้าแรงดันสูง ต้องได้รับการตรวจสอบโดยศูนย์บริการที่ได้รับการแต่งตั้ง
- 5 หากตัวถังรถได้รับความเสียหายจากอุบัติเหตุและจำเป็นต้องซ่อมแซม เพื่อป้องกันความเสียหายต่อแบตเตอรี่ไฟฟ้าแรงดันสูง โปรดติดต่อศูนย์บริการที่ได้รับการแต่งตั้ง เพื่อถอดแบตเตอรี่ไฟฟ้าแรงดันสูงก่อนดำเนินการ

### ข้อควรระวัง

ห้ามให้บุคคลที่ไม่ได้รับอนุญาตถอดหรือติดตั้งระบบไฟฟ้าแรงดันสูงและส่วนประกอบที่เกี่ยวข้องโดยเด็ดขาด

## แบตเตอรี่ 12V

### การบำรุงรักษาแบตเตอรี่



ห้ามใช้อุปกรณ์ไฟฟ้าในรถยนต์เป็นเวลานานโดยไม่สตาร์ทรถยนต์ มิฉะนั้น อาจทำให้แบตเตอรี่คายประจุจนหมด ทำให้ไม่สามารถสตาร์ทรถยนต์ได้หรือลดอายุการใช้งานของแบตเตอรี่



ห้ามวางเอียง และห้ามถอดแยกชิ้นส่วนแบตเตอรี่โดยเด็ดขาด



โปรดปฏิบัติตามข้อควรระวังดังนี้

- เก็บให้ห่างจากวัสดุไวไฟ
- สวมแว่นตาป้องกันขณะทำการบำรุงรักษา
- เก็บให้พ้นมือเด็ก
- แบตเตอรี่ประกอบด้วยสารละลายกรด
- แบตเตอรี่อาจเกิดการระเบิดได้
- โปรดอ่านคู่มือการใช้งานอย่างละเอียด

แบตเตอรี่อยู่ในห้องเครื่องด้านหน้า ซึ่งเป็นแบบไม่ต้องทำการบำรุงรักษา จึงไม่จำเป็นต้องเติมสารละลาย

ตามระดับภาวะและสถานะแบตเตอรี่ในขณะนั้น ระบบอาจจำกัดกำลังของเครื่องใช้ไฟฟ้าบางชนิด โปรดสตาร์ทรถยนต์โดยเร็วที่สุดเพื่อชาร์จแบตเตอรี่

หมายเหตุ แนะนำให้สตาร์ทรถยนต์อย่างน้อยครึ่งชั่วโมงทุกสัปดาห์ เพื่อช่วยยืดอายุการใช้งานของแบตเตอรี่ หากไม่ได้ใช้รถเป็นระยะเวลานาน (1 เดือนขึ้นไป) แนะนำให้ถอดขั้วลบของแบตเตอรี่ออก ก่อนที่จะเชื่อมต่อหรือปลดขั้วลบของแบตเตอรี่ ต้องตรวจสอบให้แน่ใจว่าได้ปิดระบบไฟฟ้าแล้ว

หมายเหตุ ตรวจสอบให้แน่ใจว่าได้ตัดการจ่ายไฟหรือถอดสายไฟขั้วลบของแบตเตอรี่ออกก่อนเริ่มดำเนินการใดๆ

### การเปลี่ยนแบตเตอรี่



แบตเตอรี่ประกอบด้วยกรดซัลฟูริก ซึ่งเป็นสารมีฤทธิ์กัดกร่อน

กรุณาติดต่อศูนย์บริการที่ได้รับการแต่งตั้งเพื่อดำเนินการถอดและ

ติดตั้งแบตเตอรี่ เพื่อให้ระบบต่างๆ ของรถยนต์ทำงานได้ตามปกติ  
แนะนำให้ใช้แบตเตอรี่ประเภทและขนาดเดียวกับแบตเตอรี่เดิม



แบตเตอรี่เก่าเป็นอันตรายต่อสิ่งแวดล้อม ต้องจัดการ  
ตามกฎหมายและกฎระเบียบที่เกี่ยวข้อง โดยผู้เชี่ยวชาญหรือหน่วย  
งานที่รับผิดชอบโดยตรง โปรดติดต่อสอบถามรายละเอียดเพิ่มเติม  
ได้ที่ศูนย์บริการที่ได้รับการแต่งตั้ง

## การเปลี่ยนฟิวส์

### ฟิวส์

ฟิวส์เป็นอุปกรณ์ตัดกระแสไฟฟ้าพื้นฐาน ซึ่งช่วยป้องกันอุปกรณ์ไฟฟ้าของรถยนต์โดยการป้องกันวงจรไฟฟ้าไม่ให้อุปกรณ์สูงเกิน หากฟิวส์ขาด แสดงว่าอุปกรณ์ไฟฟ้านั้นเกิดการขัดข้องและหยุดทำงาน

หากสงสัยว่าฟิวส์มีปัญหา สามารถถอดออกจากกล่องฟิวส์เพื่อตรวจสอบว่าใส่โลหะขาดหรือไม่

#### ข้อควรระวัง

- สำหรับฟิวส์ที่ขาด ห้ามซ่อมแซมหรือใช้ฟิวส์ที่มีพิกัดกระแส (แอมแปร์) ไม่ตรงกัน มิฉะนั้น อาจทำให้ระบบไฟฟ้าเสียหาย หรือทำให้เกิดไฟไหม้เนื่องจากมีกระแสไฟฟ้าไหลเกินในวงจร
- หากฟิวส์ที่เปลี่ยนใหม่ขาดทันที โปรดติดต่อศูนย์บริการที่ได้รับการแต่งตั้งเพื่อนำรถเข้าตรวจสอบและซ่อมแซมโดยทันที

ควรสำรองฟิวส์ไว้ภายในรถเสมอ โดยสามารถติดต่อขอรับฟิวส์ได้ที่ ศูนย์บริการที่ได้รับการแต่งตั้ง

### กล่องฟิวส์

รถยนต์คันนี้ได้ติดตั้งกล่องฟิวส์จำนวน 2 กล่อง

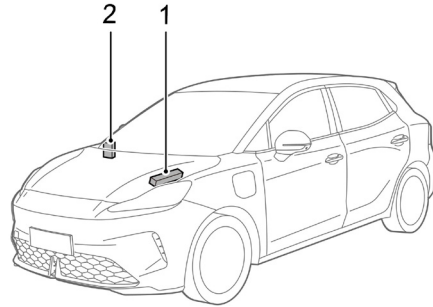

- 1 กล่องฟิวส์ห้องเครื่องยนต์ด้านหน้า (อยู่ด้านซ้ายของห้องเครื่องยนต์ด้านหน้า)
- 2 กล่องฟิวส์ห้องโดยสาร (อยู่ด้านหลังแผ่นปิดด้านล่างด้านผู้ขับขี่)

## กล่องฟิวส์ห้องเครื่องด้านหน้า

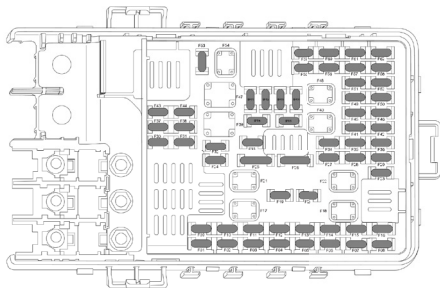

### การตรวจสอบหรือการเปลี่ยนฟิวส์

- 1 ปิดระบบไฟฟ้าและอุปกรณ์ไฟฟ้าทั้งหมด จากนั้นจึงปลดสายไฟขั้วลบของแบตเตอรี่ออก
- 2 กดตัวล็อกเพื่อเปิดฝาครอบตัวบนของกล่องฟิวส์ห้องเครื่องด้านหน้า
- 3 ใช้คีมถอดฟิวส์ในฝาครอบด้านบนเพื่อหนีบทัฟิวส์ ดึงและถอด

ฟิวส์ออก เพื่อตรวจสอบว่าฟิวส์ขาดหรือไม่ โดยดูจากการขาดของไส้ฟิวส์

- 4 หากฟิวส์ขาด ให้ใช้ฟิวส์ที่มีค่าแอมแปร์เท่ากับมาทดแทนฟิวส์ที่ขาดไป

### ขนาดของฟิวส์

รหัส	แบบ / ขนาด	ฟังก์ชัน
F1-F4	-	-
F5	5A	โมดูลการสื่อสารรถยนต์ไฟฟ้า
F6	5A	โมดูลระบบช่วยเหลือในการขับขี่ RDA เรดาร์ตรวจจับสนหน้า
F7	5A	คอมเพรสเซอร์
F8	5A	ฮีตเตอร์ไฟฟ้าแรงดันสูง ชุดจ่ายไฟแรงดันสูงกระแสกลับ
F9-F10	-	-

## การบำรุงรักษา

รหัส	แบบ / ขนาด	ฟังก์ชัน
F11	10A	กระจกมองข้างด้านซ้ายและขวา
F12	30A	โมดูลควบคุมระบบไฟฟ้าตัวถังรถ
F13	30A	โมดูลควบคุมระบบไฟฟ้าตัวถังรถ
F14	30A	โมดูลควบคุมระบบไฟฟ้าตัวถังรถ
F15	-	-
F16	5A-	ระบบช่วยขับเคลื่อนที่ความเร็วต่ำ
F17	30A	ชุดไลต์ฟ้ากระจกหลัง ตัวกรองแหล่งจ่ายไฟกระจกหลัง
F18	30A	โมดูลควบคุมระบบไฟฟ้าตัวถังรถ
F19	-	-
F20	25A	โมดูลประตู่ท้ายไฟฟ้า
F21	40A	ระบบเบรกแบบอินทิเกรต
F22	30A	โมดูลควบคุมระบบไฟฟ้าตัวถังรถ

รหัส	แบบ / ขนาด	ฟังก์ชัน
F23-F24	-	-
F25	15A	รีเลย์ฉีดน้ำล้างกระจกหลัง รีเลย์ที่ปิดน้ำฝนหลัง
F26	15A	รีเลย์แตร รีเลย์ฉีดน้ำล้างกระจกหน้า
F27	30A	โมดูลควบคุมระบบไฟฟ้าตัวถังรถ
F28	30A	โมดูลควบคุมระบบไฟฟ้าตัวถังรถ
F29-F33	-	-
F34	-	-
F35	-	-
F36	10A	ระบบจัดการแบตเตอรี่ (BMS)
F37-F38	-	-
F39	60A	ระบบเบรกแบบอินทิเกรต
F40-F41	-	-

## การบำรุงรักษา

รหัส	แบบ / ขนาด	ฟังก์ชัน
F42	10A	ชุดควบคุมมอเตอร์อเนกประสงค์
F43-F48	-	-
F49	5A	เซ็นเซอร์แบตเตอรี่ โมดูลควบคุม ประตู่ท้ายไฟฟ้า
F50	-	-
F51	5A	สวิตช์เบรก
F52-F53	-	-
F54	25A	รีเลย์ที่ปิดน้ำฝนหน้า
F55	15A	ชุดควบคุมชั้นรูป
F56	-	-
F57	5A	โมดูลกล้องมองหน้า
F58-F59	-	-
F60	5A	ยูนิตควบคุมรถยนต์

รหัส	แบบ / ขนาด	ฟังก์ชัน
F61	5A	ยูนิตควบคุมรถยนต์
F62	-	-

## กล่องฟิวส์ห้องโดยสาร

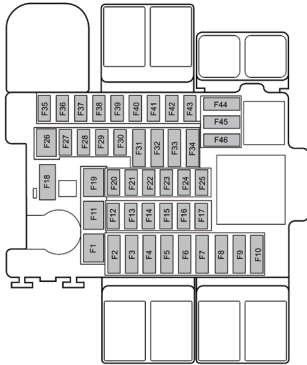

## การตรวจสอบหรือการเปลี่ยนฟิวส์

- 1 ปิดระบบไฟฟ้าและอุปกรณ์ไฟฟ้าทั้งหมด จากนั้นจึงปลดสายไฟขั้วลบของแบตเตอรี่ออก
- 2 ถอดแผ่นปิดด้านล่างด้านผู้ขับขี่ เพื่อเข้าถึงกล่องฟิวส์

- 3 ใช้คีมถอดฟิวส์ในฝาครอบกล่องฟิวส์ห้องเครื่องด้านหน้าเพื่อหนีบหัวฟิวส์ ดึงและถอดฟิวส์ออก เพื่อตรวจสอบว่าฟิวส์ขาดหรือไม่ โดยดูจากการขาดของไส้ฟิวส์
- 4 หากฟิวส์ขาด ให้ใช้ฟิวส์ที่มีค่าแอมแปร์เท่ากันมาทดแทนฟิวส์ที่ขาดไป

## ขนาดของฟิวส์

รหัส	แบบ / ขนาด	ฟังก์ชัน
F1	40A	โมดูลควบคุมระบบปรับอากาศ
F2	5A	ระบบตรวจสอบผู้ขับขี่ เรดาร์ตรวจจับเด็กติดในรถ
F3	10A	ZPD
F4	5A	แผงควบคุมระบบเครื่องเสียง
F5	5A	สวิตช์ควบคุมประตูและหน้าต่างฝั่งผู้ขับขี่ โมดูลสี่ล้อ

## การบำรุงรักษา

รหัส	แบบ / ขนาด	ฟังก์ชัน
F6	5A	โมดูลควบคุมระบบอินเทอร์ล็อก แอลกอฮอล์ สปริงนาฬิกา (Clock Spring)
F7	5A	จอแสดงผลส่วนกลาง แผงหน้าปัด
F8	5A	ระบบปลดล็อกและสตาร์ทด้วยบลูทูธ ระบบไล่ฝ้ากระจกมองข้าง
F9-F11	-	-
F12	20A	ระบบเครื่องเสียง
F13	25A	สวิตช์ปรับเบาะนั่งฝั่งผู้โดยสารด้านหน้า
F14	10A	โมดูลควบคุมถุงลมเสริมความปลอดภัย
F15	30A	โมดูลควบคุมระบบไฟฟ้าตัวถังรถ
F16	25A	สวิตช์ปรับเบาะนั่งฝั่งผู้ขับขี่

รหัส	แบบ / ขนาด	ฟังก์ชัน
F17	10A	ล็อกแกนพวงมาลัยแบบอิเล็กทรอนิกส์
F18	10A	ที่ชาร์จโทรศัพท์มือถือแบบไร้สายภายในรถ
F19	30A	โมดูลควบคุมระบบไฟฟ้าตัวถังรถ
F20	10A	พอร์ตวินิจฉัย
F21-F22	-	-
F23	5A	มอเตอร์ระบบระบายอากาศเบาะนั่ง
F24-F43	-	-
F44	15A	ช่องจ่ายไฟด้านหน้า
F45	5A	ชุดไฟหน้า (ซ้ายและขวา) สวิตช์ปรับระดับไฟหน้า โมดูลควบคุมระบบเสียงเตือนคนภายนอกขณะขับขึ้น

## การบำรุงรักษา

---

รหัส	แบบ / ขนาด	ฟังก์ชัน
F46	7.5A	ช่องเสียบ USB (หน้าและหลัง) ที่ ชาร์จโทรศัพท์มือถือแบบไร้สาย ภายในรถ

## การเปลี่ยนหลอดไฟ

### ขนาดของหลอดไฟ

หลอดไฟ	แบบ / ขนาด
ไฟถอยหลัง	W16W 16W
ไฟเลี้ยวหลัง	WY16W 16W

**หมายเหตุ** ไฟส่องสว่างอื่นๆ ที่ไม่ได้ระบุไว้เป็นไฟ LED และไม่สามารถเปลี่ยนแยกชิ้นได้

**หมายเหตุ** ไฟหน้าและไฟท้ายอาจเกิดฝ้าขึ้นได้ในสภาพแวดล้อมที่มีอุณหภูมิต่ำหรือความชื้นสูง หรือหลังจากฝนตกหนักหรือล้างรถ ซึ่งเป็นปรากฏการณ์ปกติและไม่ส่งผลกระทบต่อการใช้งานหรืออายุการใช้งานของโคมไฟ

**หมายเหตุ** เมื่อจอดรถในสภาพแวดล้อมที่แห้งและมีการระบายอากาศดี หรือเมื่อเปิดไฟภายนอกและรถกำลังเคลื่อนที่ ฝ้าจะค่อยๆ จางลง และอาจเหลือเพียงรอยคราบน้ำหรือหยดน้ำที่มุมของโคมไฟเท่านั้น

**หมายเหตุ** หากพบน้ำหรือหยดน้ำสะสมปริมาณมากภายในโคมไฟ โปรดนำรถเข้าตรวจสอบที่ศูนย์บริการที่ได้รับการแต่งตั้ง

### ขั้นตอนการเปลี่ยน

ก่อนที่จะเปลี่ยนหลอดไฟ ต้องปิดระบบไฟฟ้า เพื่อหลีกเลี่ยงการลัดวงจรที่อาจเกิดขึ้น ขณะเปลี่ยนหลอดไฟ ต้องระมัดระวัง ห้ามทำให้หลอดไฟเกิดความเสียหาย

ระมัดระวัง ห้ามสัมผัสหลอดไฟด้วยนิ้วมือโดยตรง เมื่อเปลี่ยนหลอดไฟ โปรดสวมถุงมือหรือใช้ผ้านุ่มห่อหุ้ม และระวังอย่าสัมผัสผิวกระจกของหลอดไฟด้วยมือ หากจำเป็น ให้เช็ดทำความสะอาดรอยบนหลอดไฟด้วยแอลกอฮอล์

สำหรับการเปลี่ยนชิ้นส่วน โปรดติดต่อศูนย์บริการที่ได้รับการแต่งตั้ง

**หมายเหตุ** เมื่อเปลี่ยนหลอดไฟ ต้องใช้หลอดไฟที่มีขนาดและข้อมูลจำเพาะเดียวกัน

## หลอดไฟถอยหลังและหลอดไฟเลี้ยวหลัง

- 1 เปิดประตูท้าย
- 2 ปลดขั้วลบของแบตเตอรี่
- 3 ถอดฝาครอบสองตัวบนแผ่นปิดไฟท้ายที่แผงตัวถังด้านข้าง

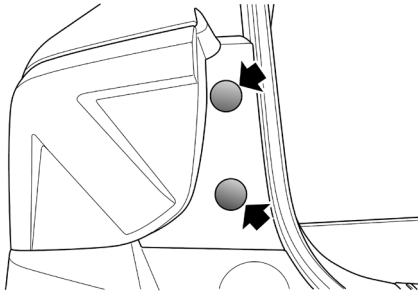

- 4 ถอดโบลท์ที่ยึดไฟท้ายที่แผงตัวถังด้านข้างเข้ากับตัวถังรถ

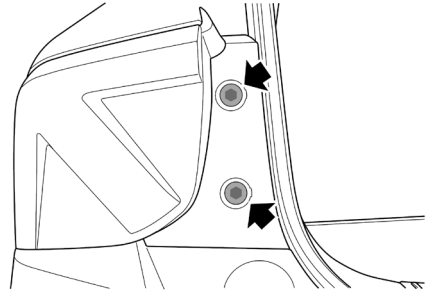

- 5 ปลดคอนเนคเตอร์ชุดสายไฟ และถอดไฟท้ายที่แผงตัวถังด้านข้างออก
- 6 หมุนเข้าไฟถอยหลัง 1 หรือเข้าไฟเลี้ยวหลัง 2 ทวนเข็มนาฬิกาเพื่อถอดเข้าไฟและถอดหลอดไฟถอยหลังและหลอดไฟเลี้ยวหลังออก

## การบำรุงรักษา

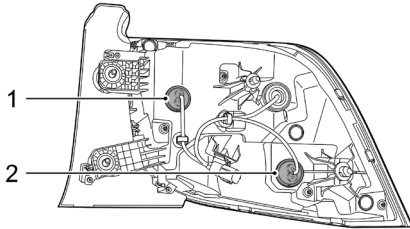

- 11 ติดตั้งฝาครอบสองตัวบนแผ่นปิดไฟท้าย
- 12 เชื่อมต่อขั้วลบของแบตเตอรี่
- 13 ตรวจสอบไฟถอยหลังหรือไฟเลี้ยวหลังว่าทำงานเป็นปกติหรือไม่
- 14 ปิดประตูท้าย

- 7 ติดตั้งหลอดไฟถอยหลังหรือหลอดไฟเลี้ยวหลังใหม่ลงในเบ้าไฟ
- 8 หมุนเบ้าไฟถอยหลังหรือเบ้าไฟเลี้ยวหลังตามเข็มนาฬิกาเพื่อติดตั้งเข้ากับไฟท้ายฝั่งแมงตัวถึงด้านข้าง
- 9 ตรวจสอบให้แน่ใจว่าได้ติดตั้งแหวนซีลของไฟท้ายอย่างถูกต้อง
- 10 เชื่อมต่อคอนเนคเตอร์ชุดสายไฟและไฟท้ายฝั่งแมงตัวถึงด้านข้างเข้ากับตัวถังรถ โดยติดตั้งโบลท์ 2 ตัวและขันให้แน่นด้วยแรงบิด 3-5 นิวตันเมตร

## ที่ปิดน้ำฝน

ที่ปิดน้ำฝนทำหน้าที่กักน้ำฝน หิมะหรือฝุ่นออกจากกระจกบังลม เพื่อให้ผู้ขับขี่มีทัศนวิสัยที่ชัดเจน

### ข้อควรระวัง

- จาระบี ซิลิโคนและผลิตภัณฑ์ปิโตรเลียมจะลดประสิทธิภาพการทำงานของใบปิดน้ำฝน ล้างใบปิดน้ำฝนด้วยน้ำสบู่อุ่น และตรวจสอบสภาพใบปิดเป็นประจำ
- ทำความสะอาดกระจกบังลมบ่อยครั้ง ควรหลีกเลี่ยงการใช้ใบปิดน้ำฝนปิดสิ่งสกปรกที่ติดบนกระจกบังลม เพื่อไม่ให้ส่งผลกระทบต่อประสิทธิภาพการทำงานและอายุการใช้งานของใบปิดน้ำฝน
- หากพบว่ายางของใบปิดแข็งตัว มีรอยแตก หรือที่ปิดน้ำฝนทิ้งคราบน้ำไว้บนกระจกบังลมหรือปิดไม่เต็มพื้นที่ ให้เปลี่ยนใบปิดน้ำฝนใหม่
- ทำความสะอาดกระจกด้วยน้ำยาทำความสะอาดกระจกที่แนะนำเป็นประจำ และตรวจสอบให้แน่ใจว่าได้ทำความสะอาดกระจกอย่างทั่วถึงก่อนที่จะเปลี่ยนใบปิดน้ำฝน
- เลือกใช้ใบปิดน้ำฝนที่มีขนาดเดียวกันกับที่ปิดน้ำฝนเดิมเท่านั้น
- หากที่ปิดน้ำฝนหรือกระจกบังลมมีน้ำแข็งและหิมะเกาะ ให้กำจัดออกก่อนใช้งาน เพื่อหลีกเลี่ยงความเสียหายต่อที่ปิดน้ำฝน

## การเปลี่ยนใบปิดน้ำฝนกระจกบังลมหน้า

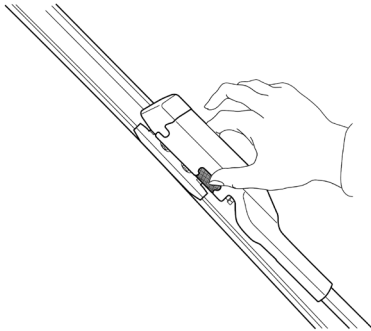

หากต้องการเปลี่ยนใบปิดน้ำฝนกระจกบังลมหน้า ต้องปรับใบปิดให้อยู่ในตำแหน่งซอมนแซมก่อนจึงจะทำการเปลี่ยนได้

- 1 ตรวจสอบให้แน่ใจว่าปิดฝากระโปรงหน้าแล้ว สวิตช์คันโยกที่ปิดน้ำฝนอยู่ในตำแหน่ง OFF และปิดระบบไฟฟ้า (ดูหัวข้อ "การสตาร์ทและการปิดระบบไฟฟ้า" ในบท "การสตาร์ทและการขับขี่") ภายใน 20 วินาทีหลังจากปิดระบบไฟฟ้า ให้ปรับสวิตช์คัน

โยกที่ปิดน้ำฝนไปที่ตำแหน่งปิดหนึ่งครั้ง (ดูหัวข้อ "ที่ปิดน้ำฝนและเครื่องฉีดน้ำล้างกระจกบังลม" ในบท "การควบคุมรถยนต์") แล้วปล่อย ที่ปิดน้ำฝนจะเคลื่อนไปยังตำแหน่งซอมนแซมโดยอัตโนมัติและหยุดทำงานบนกระจกบังลม นอกจากนี้ ท่านยังสามารถเปิดใช้งานโหมดซอมนแซมที่ปิดน้ำฝนได้ผ่านเมนูการตั้งค่าบนจอแสดงผลอัจฉริยะ

- 2 ยกแขนปิดน้ำฝนขึ้นให้ห่างจากกระจกบังลม
- 3 กดปุ่มทั้งสองด้านของที่ปิดน้ำฝน (ตามที่แสดงในภาพ) พร้อมกับหมุนใบปิดน้ำฝนลงเพื่อปลดออกจากแขนปิดน้ำฝน
- 4 ถอดใบปิดน้ำฝนออกจากแขนปิดน้ำฝนและห้ามนำมาใช้งานอีก
- 5 ใส่ข้อต่อของใบปิดน้ำฝนใหม่เข้ากับร่องของแขนปิดน้ำฝน
- 6 หมุนใบปิดน้ำฝนเข้าหาแขนปิดน้ำฝนจนกระทั่งเข้าล็อกอย่างสมบูรณ์
- 7 วางแขนปิดน้ำฝนกลับลงบนกระจกบังลม และตรวจสอบให้แน่ใจว่าใบปิดน้ำฝนยึดติดกับแขนปิดน้ำฝนอย่างถูกต้อง
- 8 ภายใน 20 วินาทีหลังจากปิดระบบไฟฟ้า ให้ปรับสวิตช์คันโยกที่

ปิดน้ำฝนไปที่ตำแหน่งปิดหนึ่งครั้งแล้วปล่อยให้ระบบไฟฟ้าอีกครั้ง (ดูหัวข้อ "การสตาร์ทและการปิดระบบไฟฟ้า" ในบท "การสตาร์ทและการขับขี่") ใบปิดน้ำฝนจะออกจากโหมดซ่อมแซมและกลับไปยังตำแหน่งเริ่มต้นโดยอัตโนมัติ นอกจากนี้ท่านยังสามารถปิดโหมดซ่อมแซมที่ปิดน้ำฝนได้ผ่านเมนูการตั้งค่าบนจอแสดงผลอัจฉริยะ

### การเปลี่ยนใบปิดน้ำฝนกระจกบังลมหลัง

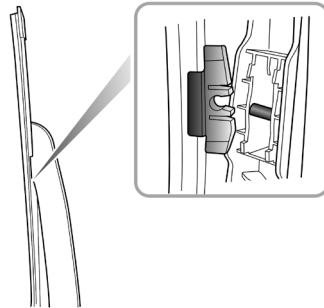

- 1 ยกแขนปิดน้ำฝนขึ้นให้ห่างจากกระจกบังลม
- 2 หมุนข้อต่อของใบปิดน้ำฝนออกด้านนอกจนหลุด เพื่อถอดใบปิดออกจากแขนปิดและห้ามนำมาใช้งานอีก
- 3 ใส่ข้อต่อบนใบปิดน้ำฝนใหม่เข้ากับร่องของแขนปิดน้ำฝน ตรวจสอบให้แน่ใจว่าใบปิดน้ำฝนยึดเข้ากับแขนปิดน้ำฝนอย่างแน่นหนาแล้ว
- 4 วางชุดที่ปิดน้ำฝนกลับลงบนกระจกบังลม

## ยางรถยนต์

### ข้อมูลทั่วไป

- ยางใหม่ยังไม่มีประสิทธิภาพการยึดเกาะถนนที่ดีที่สุดในช่วงเริ่มใช้งาน ดังนั้น ในระยะ 500 กิโลเมตรแรก ควรขับด้วยความระมัดระวังและใช้ความเร็วปานกลางเพื่อรันอินยาง
- เมื่อขับผ่านขอบถนนหรือไหล่ทาง ต้องชะลอความเร็ว และควบคุมพวงมาลัยเพื่อให้ล้อทำมุมฉากกับขอบถนนเท่าที่จะทำได้
- กรุณาตรวจสอบยางรถยนต์ครั้งว่ามีความเสียหายหรือไม่ (รอยแผล รอยขีดข่วน รอยแตกและรอยบวม) และกำจัดสิ่งแปลกปลอมบนดอกยาง
- ควรติดตั้งฝาปิดจุกลมยางเพื่อป้องกันไม่ให้ฝุ่นเข้า
- ทำเครื่องหมายก่อนที่จะถอดล้อ เพื่อให้สามารถประกอบล้อกลับตำแหน่งเดิมได้ถูกต้อง
- เก็บล้อหรือยางที่ถอดออกไว้ในสถานที่แห้ง เย็นและหลีกเลี่ยงแสงแดด

ความเสียหายของยางและกะโหลกมักจะสังเกตได้ยาก หากเกิดการ

ลื่นสะเทือนที่ผิดปกติหรือรถมีอาการดึงไปทางซ้ายหรือขวา อาจแสดงว่ายางมีความเสียหาย หากสงสัยว่ายางได้รับความเสียหาย ให้ลดความเร็วทันที และจอดรถเพื่อตรวจสอบสภาพยาง หากไม่พบความเสียหายภายนอกที่ชัดเจน ควรขับด้วยความเร็วต่ำและนำรถเข้าตรวจสอบที่ศูนย์บริการที่ได้รับการแต่งตั้งที่ใกล้ที่สุด

### ยางที่มีดอกยางแบบกำหนดทิศทาง

ยางที่มีดอกยางแบบกำหนดทิศทางจะมีลูกศรที่แกมยาง ซึ่งต้องประกอบยางตามทิศทางการหมุนที่กำหนดไว้เสมอ ทั้งนี้เพื่อเพิ่มประสิทธิภาพในการรีดน้ำ ยกระดับแรงยึดเกาะ ลดเสียงรบกวนขณะขับ และยืดอายุการใช้งานของยาง

## อายุการใช้งานของยาง

แรงดันลมยางที่ถูกต้องและพฤติกรรมการขับขี่ที่ดีสามารถยืดอายุการใช้งานของยางได้ ในการใช้งาน มีข้อควรระวังดังต่อไปนี้

- ตรวจสอบแรงดันลมยางอย่างน้อยเดือนละครั้ง โดยต้องตรวจสอบในขณะที่ยางเย็น
- หลีกเลี่ยงการขับขี่ด้วยความเร็วสูงและการเข้าโค้งอย่างรุนแรง
- ตรวจสอบความผิดปกติในการสึกหรอของหน้ายางเป็นประจำ
- เมื่อไม่ได้ใช้งานรถเป็นเวลานาน ควรเคลื่อนย้ายรถอย่างน้อยทุกๆ 2 สัปดาห์ และตรวจสอบแรงดันลมยาง เพื่อป้องกันยางเสียหายจากการรับน้ำหนักที่เป็นเวลานาน

ปัจจัยดังต่อไปนี้มีผลกระทบต่ออายุการใช้งานของยาง

### แรงดันลมยาง

หากแรงดันลมยางไม่เพียงพอหรือสูงเกินไป จะทำให้ยางเกิดการสึกหรอที่ผิดปกติ และลดอายุการใช้งานของยางเป็นอย่างมาก นอกจากนี้ ยังส่งผลกระทบต่อประสิทธิภาพการขับขี่ของรถยนต์ด้วย

## พฤติกรรมการขับขี่

การขับรถเร็วบนทางโค้ง การเร่งความเร็วอย่างกะทันหัน และการเบรกอย่างกะทันหัน จะทำให้ยางสึกหรอเร็วขึ้น

### การปรับสมดุลล้อแบบไดนามิก

ล้อของรถใหม่ได้รับการถ่วงสมดุลแบบไดนามิกแล้ว แต่เนื่องจากผลกระทบจากปัจจัยต่างๆ ในการใช้งาน อาจทำให้ล้อเสียสมดุล

หากเกิดความไม่สมดุล จะทำให้ระบบบังคับเลี้ยวสั่นสะเทือนและยางเกิดการสึกหรออย่างรุนแรง ดังนั้นควรถ่วงล้อใหม่อีกครั้ง นอกจากนี้ หลังเปลี่ยนยางใหม่หรือซ่อมแซมยางเสร็จ ต้องทำการถ่วงล้อใหม่ทุกครั้ง

### ปัญหาของการตั้งศูนย์ล้อ

หากการตั้งศูนย์ล้อไม่ถูกต้อง นอกจากจะทำให้ยางสึกหรอเร็วขึ้น ยังส่งผลกระทบต่อความปลอดภัยในการขับขี่ หากยางเกิดการสึกหรอที่ผิดปกติ ควรตรวจสอบการตั้งศูนย์ล้อโดยทันที โปรดติดต่อสอบถามรายละเอียดเพิ่มเติมได้ที่ศูนย์บริการที่ได้รับการแต่งตั้ง

## การตรวจสอบยาง



ยางที่มีข้อบกพร่องจะเป็นอันตรายอย่างมาก ห้ามขับรถเด็ดขาดหากยางเสียหาย สึกหรือมากเกินไปหรือแรงดันลมยางไม่ถูกต้อง



เมื่อเปลี่ยนยาง แนะนำให้ติดตั้งยางที่เป็นขนาดเดียวกับยางเดิม หากใช้ยางขนาดอื่นหรือไม่ได้มาตรฐาน อาจส่งผลกระทบต่อประสิทธิภาพและความปลอดภัยในการขับขี่ เพื่อความปลอดภัยของท่าน แนะนำให้ติดต่อศูนย์บริการที่ได้รับการแต่งตั้งเพื่อดำเนินการ

โปรดตรวจสอบสภาพยางเป็นประจำ และตรวจสอบดอกยางและแก้มยางว่ามีอาการเสีรูบ (บวมบูน) รอยขีดข่วน หรือสึกหรอหรือไม่

**หมายเหตุ** ต้องระวังไม่ให้ยางสัมผัสน้ำมันเครื่อง จาระบี และน้ำมันเชื้อเพลิง

## แรงดันลมยาง



ก่อนที่จะเดินทางไกล ต้องตรวจสอบแรงดันลมยางเสมอ

ตรวจสอบแรงดันลมยางอย่างน้อยเดือนละครั้ง โดยต้องตรวจสอบในขณะที่ยางเย็น

หากจำเป็นต้องตรวจสอบแรงดันลมยางในขณะที่ยางยังร้อนอยู่ แรงดันจะสูงกว่าขณะยางเย็น ประมาณ 30-40 kPa (0.3-0.4 bar) ในกรณีนี้ ห้ามปล่อยลมยางเพื่อให้ได้แรงดันตามที่ระบุไว้ในข้อมูลทางเทคนิค (สำหรับยางเย็น)

## หัวเติมลมยาง

ชั้นยางกันฝุ่นของหัวเติมลมยางให้แน่น เพื่อป้องกันฝุ่นเข้าไป เมื่อตรวจสอบแรงดันลมยาง กรุณาตรวจสอบหัวเติมลมยางว่ามีการรั่วหรือไม่ (โดยการฟังเสียงลมรั่ว)

## ยางที่ถูกเจาะทะลุ

หากยางถูกวัตถุแหลมทิ่มแทงและติดคาอยู่ ลมยางอาจไม่รั่วในทันที หากพบกรณีดังกล่าว ต้องชะลอความเร็วรถทันทีและขับรถด้วยความระมัดระวัง และดำเนินการเปลี่ยนยางอะไหล่หรือซ่อมแซมโดยเร็วที่สุด

**หมายเหตุ** หากแก้มยางชำรุดหรือเสีรูบ ห้ามทำการซ่อมแซมโดยเด็ดขาด ควรเปลี่ยนยางทันที

## เครื่องหมายวัดความสึกหรอของยาง

ด้านล่างของดอกยางเดิมมีเครื่องหมายวัดความสึกหรอที่มีความหนา 1.6 มิลลิเมตร ซึ่งตั้งฉากกับทิศทางการหมุนของล้อ เครื่องหมายชนิดนี้กระจายอยู่บนเส้นรอบวงของยางอย่างสม่ำเสมอ เครื่องหมายที่อยู่ด้านข้างยาง เช่น ตัวอักษรพิมพ์ใหญ่ TWI หรือสัญลักษณ์รูปสามเหลี่ยมจะช่วยระบุตำแหน่งของเครื่องหมายวัดความสึกหรอ

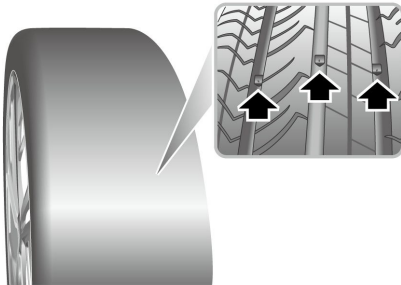

เมื่อดอกยางสึกหรอจนเหลือเพียง 1.6 มิลลิเมตรหรือน้อยกว่า

เครื่องหมายวัดความสึกหรอจะปรากฏขึ้นบนหน้ายาง ซึ่งจะมีรอยยางต่อเนื่องบนพื้นดิน

### ข้อควรระวัง

เมื่อยางสึกหรอถึงเครื่องหมายวัดความสึกหรอ จำเป็นต้องเปลี่ยนยางทันที มิฉะนั้น อาจทำให้เกิดอุบัติเหตุได้

## การสลับยาง

เพื่อให้หน้ายางทุกเส้นมีการสึกหรอที่สมดุล แนะนำให้สลับยางเป็นประจำตามความเหมาะสม

**หมายเหตุ** ขนาดของล้อหน้าและล้อหลังต้องมีสเปคที่เหมือนกัน หากล้อหน้าและล้อหลังมีขนาดไม่เท่ากัน ไม่แนะนำให้ทำการสลับยาง

หากล้อหน้าและล้อหลังมีขนาดเหมือนกัน และพบการสึกหรอของดอกยางอย่างเห็นได้ชัด แนะนำให้สลับตำแหน่งล้อหน้าและล้อหลังตามรูปภาพที่แสดง เพื่อป้องกันการสึกหรอที่ไม่สม่ำเสมอ และช่วยยืดอายุการใช้งานของยาง

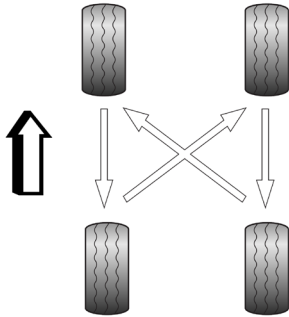

หมายเหตุ สำหรับยางที่มีดอกยางแบบกำหนดทิศทาง (ระบุโดยเครื่องหมายที่แกมยาง) ห้ามสลับล้อตามแนวทแยง โดยให้สลับได้เฉพาะล้อหน้ากับล้อหลังในฝั่งเดียวกันเท่านั้น

หมายเหตุ หลังจากสลับยาง จำเป็นต้องทำการเรียนรู้ด้วยตนเองของอุปกรณ์ TPMS รายละเอียดโปรดติดต่อศูนย์บริการที่ได้รับ การแต่งตั้ง

## โช้พั่นล้อ

โช้พั่นล้อที่ไม่เหมาะสมอาจทำให้เกิดความเสียหายต่อยาง ล้อ ระบบกันสะเทือน ระบบเบรก หรือตัวถังรถ

โปรดปฏิบัติตามข้อควรระวังดังต่อไปนี้ขณะใช้งานโช้พั่นล้อ

- สามารถติดตั้งโช้พั่นล้อได้เฉพาะล้อหน้าเท่านั้น
- ความหนาของโช้พั่นล้อต้องไม่เกิน 12 มิลลิเมตร
- กรุณาปฏิบัติตามข้อกำหนดการติดตั้งโช้พั่นล้อ ความตึงของโช้และสภาพพื้นผิวถนนตลอดเวลา
- ไม่ควรใช้ความเร็วเกิน 50 กิโลเมตร/ชั่วโมง
- เพื่อหลีกเลี่ยงความเสียหายต่อล้อหรือโช้พั่นล้อสึกหรอมากเกินไป หากไม่ได้ขับขึ้นพื้นถนนที่มีหิมะ ต้องถอดโช้พั่นล้อออก

ข้อมูลจำเพาะของล้อและยางที่เหมาะสมสำหรับโช้พั่นล้อ	
ขนาดขอบล้อ	16x6J
ขนาดยาง	195/60 R16

หมายเหตุ ก่อนที่จะเลือกโช้พั่นล้อ โปรดตรวจสอบขนาดล้อและ

ยางให้ตรงตามข้อมูลจำเพาะในตารางด้านบน เพื่อป้องกันปัญหา  
การติดตั้งไม่ได้

หมายเหตุ หากขับขี่ในพื้นที่ที่มีอากาศหนาวเย็นจัด หรือบนถนนที่มี  
มีหิมะและน้ำแข็งเป็นประจำ แนะนำให้ใช้ยางฤดูหนาว โปรด  
สอบถามข้อมูลเพิ่มเติมได้ที่ศูนย์บริการที่ได้รับการแต่งตั้ง

## การตรวจสอบ การบำรุงรักษาและการเปลี่ยน เข็มขัดนิรภัย

## การตรวจสอบ การบำรุงรักษาและการเปลี่ยนเข็มขัด นิรภัย

### การตรวจสอบเข็มขัดนิรภัย



เข็มขัดนิรภัยที่มีรอยแตกหรือสึกหรออาจไม่สามารถปกป้องผู้โดยสารได้ในขณะที่เกิดอุบัติเหตุ เพราะเข็มขัดนิรภัยอาจขาดได้ภายใต้แรงกระแทก หากเข็มขัดนิรภัยแตกร้าวหรือสึกหรอ ต้องเปลี่ยนใหม่ทันที



ตรวจสอบให้แน่ใจว่าปุ่มปลดล็อกสีแดงของหัวเข็มขัดนิรภัยหันไปด้านบนหรือด้านนอก เพื่อให้สามารถปลดล็อกได้ทันทีในกรณีฉุกเฉิน

กรุณาตรวจสอบไฟเตือนเข็มขัดนิรภัย เข็มขัดนิรภัย ลิ้นโลหะ หัวเข็มขัดนิรภัย เครื่องดึงรั้งเข็มขัดนิรภัยและกลไกยึดตามวิธีต่อไปนี้ว่าทำงานได้ตามปกติหรือไม่

- เสียบลิ้นโลหะของเข็มขัดนิรภัยเข้ากับหัวเข็มขัดนิรภัยที่ตรงกัน จากนั้นลองกระตุกเข็มขัดนิรภัยในตำแหน่งใกล้เคียงกับหัวเข็มขัดนิรภัยอย่างรวดเร็ว ระบบควรจะล็อกไม่ให้เข็มขัดนิรภัยเคลื่อนที่
- จับและดึงลิ้นโลหะของเข็มขัดนิรภัยไปทางด้านหน้าอย่างรวดเร็ว เพื่อตรวจสอบว่ากลไกล็อกสามารถล็อกโดยอัตโนมัติ และล็อกเข็มขัดนิรภัยไม่ให้ถูกดึงออกหรือไม่
- ดึงเข็มขัดนิรภัยออกจนสุด เพื่อตรวจสอบว่าการเลื่อนของเข็มขัดนิรภัยมีความคล่องตัวหรือไม่ และมีรอยชำรุด รอยแตกร้าว หรือรอยสึกหรอหรือไม่
- ดึงเข็มขัดนิรภัยออกจนสุด และปล่อยกลับช้าๆ เพื่อตรวจสอบว่าเข็มขัดนิรภัยสามารถม้วนเก็บได้อย่างต่อเนื่องและราบรื่นหรือไม่
- ตรวจสอบระบบเข็มขัดนิรภัยว่ามีส่วนประกอบที่หลวมหรือชำรุด หรืออาจส่งผลกระทบต่อการทำงานของระบบเข็มขัดนิรภัยหรือไม่
- ตรวจสอบว่าไฟเตือนเข็มขัดนิรภัยทำงานได้ตามปกติหรือไม่ หากไม่ผ่านการตรวจสอบข้อใดข้อหนึ่งข้างต้น แนะนำให้ติดต่อศูนย์บริการที่ได้รับการแต่งตั้งเพื่อตรวจสอบและซ่อมแซม

## การบำรุงรักษาเข็มขัดนิรภัย



ห้ามปรับแต่ง หรือถอดแยกชิ้นส่วนเข็มขัดนิรภัยโดยไม่ได้รับอนุญาต การซ่อมแซมอะไหล่ของระบบเข็มขัดนิรภัยต้องดำเนินการโดยช่างเทคนิคผู้เชี่ยวชาญ และต้องเป็นไปตามขั้นตอนมาตรฐานทางเทคนิคของบริษัท หากการซ่อมแซมไม่ถูกวิธี ตัวดึงกลับอัตโนมัติของเข็มขัดนิรภัยอาจไม่สามารถทำงานได้ตามปกติเมื่อเกิดการชน ซึ่งจะเพิ่มความเสี่ยงต่อการบาดเจ็บสาหัส เพื่อความปลอดภัยของท่าน แนะนำให้ติดต่อศูนย์บริการที่ได้รับบริการแต่งตั้ง



ตรวจสอบให้แน่ใจว่าไม่มีวัตถุแหลมคมเกี่ยวเข็มขัดนิรภัย ห้ามให้ของเหลวหรือสิ่งแปลกปลอมหลุดเข้าไปในหัวเข็มขัดนิรภัย เพราะจะส่งผลกระทบต่อประสิทธิภาพการล็อก

ทำความสะอาดเข็มขัดนิรภัยด้วยน้ำสบู่อุ่นเท่านั้น ห้ามทำความสะอาดเข็มขัดนิรภัยด้วยสารละลาย ห้ามฟอกขาวหรือย้อมสีเข็มขัดนิรภัย มิฉะนั้น จะลดความแข็งแรงของเข็มขัดนิรภัยลงอย่างมาก

หลังทำความสะอาดเข็มขัดนิรภัยเสร็จ ควรใช้ผ้าเช็ดและผึ่งลมไว้จนแห้ง

ห้ามปล่อยให้เข็มขัดม้วนเก็บเข้าเครื่องดึงรั้งจนกว่าจะแห้งสนิท ควรรักษาสายเข็มขัดนิรภัยให้สะอาดและแห้งอยู่เสมอ

หากมีสิ่งสกปรกสะสมในเครื่องดึงรั้งเข็มขัดนิรภัย จะทำให้การดึงรั้งกลับช้าลง โปรดใช้ผ้าสะอาดและแห้งเช็ดสิ่งสกปรกออก

## การเปลี่ยนเข็มขัดนิรภัย



อุบัติเหตุการชนจะส่งผลให้ระบบเข็มขัดนิรภัยเสียหาย หากระบบเข็มขัดนิรภัยเสียหาย อาจไม่สามารถปกป้องผู้โดยสารได้ตามปกติ จนทำให้ผู้โดยสารได้รับบาดเจ็บสาหัสหรือเสียชีวิตได้ในขณะที่เกิดอุบัติเหตุ ควรตรวจสอบเข็มขัดนิรภัยทันทีหลังจากเกิดอุบัติเหตุและเปลี่ยนใหม่ตามความจำเป็น

หลังเกิดอุบัติเหตุการชนที่ไม่รุนแรง อาจไม่จำเป็นต้องเปลี่ยนเข็มขัดนิรภัย แต่เมื่อเกิดอุบัติเหตุการชน ส่วนประกอบของระบบเข็มขัดนิรภัย เช่น ล้วนโลหะ หัวเข็มขัดนิรภัย เครื่องดึงรั้ง ฯลฯ อาจเสียรูปหรือเสียหาย แนะนำให้นำรถไปที่ศูนย์บริการที่ได้รับการแต่งตั้งเพื่อตรวจสอบ ซ่อมแซมหรือเปลี่ยนชุดเข็มขัดนิรภัย

การซ่อมแซมและการเปลี่ยนถุงลมเสริมความปลอดภัย

การซ่อมแซมและการเปลี่ยนถุงลมเสริมความปลอดภัย

การซ่อมแซมส่วนประกอบของระบบถุงลมเสริมความปลอดภัย



การจัดการถุงลมเสริมความปลอดภัยที่ไม่ถูกวิธีอาจทำให้เกิดการบาดเจ็บอย่างรุนแรง ห้ามถอด บำรุงรักษา หรือปรับเปลี่ยนส่วนประกอบและวงจรไฟฟ้าของระบบถุงลมเสริมความปลอดภัยโดยไม่ได้รับอนุญาต



ห้ามปรับเปลี่ยนโครงสร้างรถ มิฉะนั้นจะส่งผลกระทบต่อการทำงานของถุงลมเสริมความปลอดภัย



ในการทำสะอาดฝาครอบถุงลมเสริมความปลอดภัย ต้องใช้ผ้านุ่มแห้งหรือชุบน้ำสะอาด ห้ามใช้สารละลายหรือสารทำความสะอาด เพราะอาจส่งผลกระทบต่อการทำงานของถุงลมเสริมความปลอดภัย



หากรถยนต์มีน้ำรั่วซึมเข้าภายใน ระบบถุงลมเสริมความปลอดภัยอาจจะเสียหายได้ ซึ่งอาจทำให้ถุงลมเสริมความปลอดภัยพองตัวขึ้นเองโดยไม่ได้เกิดการชน ควรปิดระบบไฟฟ้าและปลดสายไฟแบตเตอรี่ทันที ห้ามพยายามสตาร์ทระบบไฟฟ้า กรุณาติดต่อศูนย์บริการที่ได้รับการแต่งตั้งเพื่อดำเนินการตรวจสอบหรือซ่อมแซม

หากไฟเตือนถุงลมเสริมความปลอดภัยไม่สว่างขึ้นหรือสว่างค้างตลอดเวลา หรือตัวรถด้านหน้าหรือด้านข้างได้รับความเสียหาย รวมถึงฝาครอบโมดูลถุงลมเสริมความปลอดภัยชำรุด โปรดนำรถเข้าตรวจเช็คที่ศูนย์บริการที่ได้รับการแต่งตั้งโดยทันที

## ข้อควรระวัง

- งานซ่อมแซมใดๆ ที่เกี่ยวกับระบบถุงลมเสริมความปลอดภัยหรือพวงมาลัย ต้องให้ช่างเทคนิคผู้เชี่ยวชาญปฏิบัติตามขั้นตอนและมาตรฐานทางเทคนิคของบริษัทฯ เพื่อความปลอดภัยของท่าน แนะนำให้ติดต่อศูนย์บริการที่ได้รับการแต่งตั้ง
- เพื่อให้แน่ใจว่าถุงลมเสริมความปลอดภัยสามารถปกป้องความปลอดภัยของท่านได้อย่างมีประสิทธิภาพ หลังใช้งานรถยนต์ (หรือเปลี่ยนถุงลมเสริมความปลอดภัย) ครบ 10 ปี จำเป็นต้องเปลี่ยนส่วนประกอบที่เกี่ยวข้อง หากมีข้อสงสัยใดๆ เกี่ยวกับอุปกรณ์นี้ แนะนำให้ติดต่อศูนย์บริการที่ได้รับการแต่งตั้ง

การเปลี่ยนส่วนประกอบของระบบถุงลมเสริมความปลอดภัย



ถึงแม้ว่าถุงลมเสริมความปลอดภัยจะไม่พองตัว อุบัติเหตุรถชนก็อาจทำให้ระบบถุงลมเสริมความปลอดภัยเสียหายได้ หากถุงลมเสริมความปลอดภัยเสียหาย อาจไม่สามารถทำงานได้ตามปกติ และไม่สามารถปกป้องความปลอดภัยของท่านและผู้โดยสารได้เมื่อเกิดอุบัติเหตุรถชนอีกครั้ง ทำให้ได้รับบาดเจ็บสาหัสหรือเสียชีวิตได้ เพื่อให้แน่ใจว่าระบบถุงลมเสริมความปลอดภัยทำงานได้ตามปกติ หลังเกิดอุบัติเหตุรถชน ต้องนำรถไปที่ศูนย์บริการที่ได้รับการแต่งตั้งเพื่อเปลี่ยนส่วนประกอบที่จำเป็นทันที

ถุงลมเสริมความปลอดภัยเป็นอุปกรณ์แบบใช้ครั้งเดียว หากถุงลมเสริมความปลอดภัยพองตัวแล้ว ต้องเปลี่ยนส่วนประกอบของระบบถุงลมเสริมความปลอดภัย

## การทำความสะอาดและบำรุงรักษา



การใช้ผลิตภัณฑ์บำรุงรักษารถยนต์อย่างผิดวิธีอาจเป็นอันตรายต่อสุขภาพ ดังนั้น ต้องจัดเก็บผลิตภัณฑ์บำรุงรักษาให้ปลอดภัยและพ้นมือเด็ก มิฉะนั้นอาจเสี่ยงต่อการได้รับสารพิษ

## การทำความสะอาดและบำรุงรักษาภายนอกรถยนต์

### การล้างรถ



ต้องปิดระบบไฟฟ้าก่อนทำความสะอาดรถยนต์ทุกครั้ง เพื่อป้องกันการเกิดอุบัติเหตุที่คาดไม่ถึง



เมื่อล้างรถในฤดูหนาว ความชื้นหรือน้ำแข็งในระบบเบรกจะทำให้ประสิทธิภาพการเบรกลดลงและอาจเกิดอุบัติเหตุได้



ห้ามล้างห้องเครื่องยนต์หน้าด้วยน้ำแรงดันสูง มิฉะนั้นอาจทำให้ระบบไฟฟ้าของรถเสียหายได้



ขอแนะนำให้ปกป้องชุดกล่องขณะล้างรถ เพื่อป้องกันความเสียหายที่อาจเกิดขึ้นกับพื้นผิวรถและกล่อง จากอุปกรณ์ล้างรถ แปรง หรือสิ่งแปลกปลอม เช่น กรวดทราย ที่ติดมากับอุปกรณ์

การทำความสะอาดและเคลือบแว็กซ์เป็นประจำช่วยปกป้องรถยนต์จากมลพิษในสภาพแวดล้อมได้อย่างมีประสิทธิภาพ รวมถึงควรทำความสะอาดบริเวณจุดอับเป็นประจำ เช่น ขอบพื้นประตู ส่วนที่ปิดผนึก ฝาครอบและอื่นๆ ความถี่ในการล้างรถขึ้นอยู่กับปัจจัยหลายประการ ตัวอย่างเช่น

- ความถี่ในการใช้งาน
- สถานที่จอดรถ
- ฤดูกาล
- สภาพอากาศ
- สภาพแวดล้อม

ยังมีซากแมลง มูลนก ยางไม้ ฝุ่นจากถนนและมลพิษจากโรงงาน ยางมะตอย เขม่า เกลือละลายหิมะ และสารตกค้างที่มีฤทธิ์กัดกร่อนเกาะบนสีรถนานเท่าใด ความเสียหายที่เกิดขึ้นก็จะยิ่งมากขึ้นเท่านั้น

อุณหภูมิที่สูงเกินไป เช่น แสงแดดจัด อาจทำให้การกักความร้อนรุนแรงขึ้นได้เช่นกัน ดังนั้น โปรดทำความสะอาดรถตามสภาพการใช้งานจริง

ต้องทำความสะอาดบริเวณใต้ท้องรถอย่างสม่ำเสมอ โดยเฉพาะช่วงฤดูหนาวที่มีการใช้เกลือละลายหิมะบนถนน

## อุปกรณ์ล้างรถอัตโนมัติ

สีรถมีความทนทานต่อการกัดกร่อน ดังนั้น โดยปกติ สามารถใช้อุปกรณ์ล้างรถอัตโนมัติทำความสะอาดรถได้ โครงสร้างของอุปกรณ์ล้างรถ สภาพการกรองน้ำ และชนิดของน้ำยาทำความสะอาดและสารบำรุงรักษาอาจส่งผลกระทบต่อสีของรถ โปรดเลือกใช้อุปกรณ์ล้างรถที่เหมาะสมกับรถของท่าน

ก่อนเริ่มการทำความสะอาดอัตโนมัติ โปรดตรวจสอบให้แน่ใจว่าประตูทุกบาน ฝากระโปรงหน้าและหลัง ฝาครอบช่องชาร์จ (หากมี) ฝาช่องเติมน้ำมันเชื้อเพลิง (หากมี) มือจับประตูแบบพับเก็บได้ (หากมี) ปิดสนิทเรียบร้อยแล้ว หากรถของท่านมีอุปกรณ์เสริม เช่น สปอยเลอร์ ราวหลังคา หรือเสาอากาศวิทยุ โปรดแจ้งเจ้าหน้าที่ผู้ดูแลเครื่องล้างรถให้ทราบ

## การทำความสะอาดด้วยมือ

เมื่อทำความสะอาดรถด้วยมือ โปรดเลือกใช้น้ำยาทำความสะอาดตามความเหมาะสม และต้องใช้น้ำสะอาดล้างออกให้หมดหลังจากใช้น้ำยาทำความสะอาด

### ข้อควรระวัง

- ห้ามทำความสะอาดรถในขณะที่ตัวรถมีความร้อนสูงหรือโดนแสงแดดโดยตรง ให้รอจนกระทั่งพื้นผิวของตัวรถเย็นลงก่อนจึงทำความสะอาด มิฉะนั้น อาจเสี่ยงต่อการทำให้สี/พื้นผิวโคมไพกาภายนอกเสียหายได้
- เมื่อล้างรถในฤดูหนาว หากใช้ฟองน้ำล้างรถ ห้ามฉีดน้ำไปยังชุดล้อประตู รอยต่อประตู และรอยต่อชั้นรูปมิฉะนั้น จะมีความเสี่ยงที่น้ำจะแข็งตัวจนไม่สามารถเปิดได้
- ห้ามใช้ฟองน้ำล้างจานหรือวัสดุอื่นๆ ที่ใกล้เคียงกันมาเช็ดถูรถยนต์ มิฉะนั้น อาจทำให้เกิดความเสียหายต่อสีรถ
- ห้ามใช้ผ้าแห้งหรือฟองน้ำทำความสะอาดโคมไพ มิฉะนั้น โคมไพอาจเสียหายได้ ให้ใช้ผ้าไมโครไฟเบอร์เนื้อนุ่มชุบน้ำสะอาดหรือน้ำสบู่ทำความสะอาดโคมไพ

## การทำความสะอาดด้วยเครื่องฉีดน้ำแรงดันสูง

ก่อนทำความสะอาด: โปรดอ่านคู่มือการใช้งานและข้อควรระวังของเครื่องฉีดน้ำแรงดันสูงอย่างละเอียด โปรดตรวจสอบให้แน่ใจว่าประตูทุกบาน กระจกหน้าต่าง ชั้นรูป ฝากระโปรงหน้าและหลัง ฝาครอบช่องชาร์จ (หากมี) ฝาช่องเติมน้ำมันเชื้อเพลิง (หากมี) และมือจับประตูแบบพับเก็บได้ ฯลฯ ปิดสนิทเรียบร้อยแล้ว

เมื่อทำความสะอาด: ควรควบคุมแรงดันน้ำและรักษาระยะห่างของหัวฉีดจากบริเวณที่จะทำความสะอาด โดยเฉพาะอย่างยิ่งวัสดุที่ยืดหยุ่นหรือเปราะบาง (เช่น ท่อยาง วัสดุกันเสียง ฯลฯ) และควรหลีกเลี่ยงการฉีดล้างบริเวณเดียวกันเป็นเวลานาน

หลังการทำความสะอาด: ให้เหยียบแป้นเบรกเบาๆ หลายครั้งเพื่อขจัดความชื้นออกจากดิสก์เบรก เพื่อป้องกันไม่ให้ประสิทธิภาพการเบรกลดลง และหลีกเลี่ยงการเกิดสนิมบนดิสก์เบรก เช็ดทำความสะอาดสิ่งสกปรกบนกระจกหน้าต่าง กระจกมองข้าง ฯลฯ เพื่อป้องกันการบดบังสายตา

### ข้อควรระวัง

- ต้องรักษาระยะห่างระหว่างชิ้นส่วนที่ยืดหยุ่นหรือเปราะบางกับหัวฉีดเครื่องฉีดน้ำแรงดันสูงให้เพียงพอ
- การล้างด้วยน้ำแรงดันสูงอาจทำให้สติกเกอร์บนพื้นผิวสีรถเสียหายหรือหลุดออกได้
- ห้ามฉีดน้ำแรงดันสูงเข้าที่รอยต่อต่างๆ เช่น รอยต่อประตูหน้าต่าง ชั้นรูป ฝากระโปรงหน้า/หลัง และรอยต่ออื่นๆ โดยตรง
- ห้ามล้างในขณะที่ประตูหน้า/หลัง ฝากระโปรงหน้า/หลัง ฝาครอบต่างๆ ยังเปิดอยู่
- ห้ามฉีดพ่นหรือทำความสะอาดกระจกหน้าต่างในขณะที่เป็นน้ำแข็งหรือมีหิมะปกคลุม
- ห้ามฉีดน้ำไปที่หัวต่อ ซีลยาง ท่อยาง ฉนวนกันความร้อนหรือชิ้นส่วนที่มีความไวสูง (เช่น ฝาครอบ ชุดล็อกฝาครอบ ชุดล็อกประตู เซ็นเซอร์ เรดาร์ กล้อง ฯลฯ) โดยตรง และห้ามฉีดพ่นในบริเวณใดๆ เป็นเวลานาน

## ข้อควรระวัง

- ห้ามใช้หัวฉีดทรงกลมหรือหัวฉีดแบบหมุน โดยเฉพาะกับยางรถ เพราะแม้จะฉีดจากระยะไกลหรือฉีดเพียงเวลาสั้นๆ ก็อาจทำให้ยางเสียหายได้

## การเคลือบแว็กซ์

แว็กซ์คุณภาพสูงช่วยปกป้องสีของรถยนต์จากมลพิษในสภาพแวดล้อมได้อย่างมีประสิทธิภาพ และยังช่วยปกป้องตัวถังรถจากการเฉี่ยวชนเล็กน้อย หากสังเกตเห็นว่าหยดน้ำไม่สามารถไหลกลิ้งออกจากสีรถที่สะอาดแล้ว แสดงว่าถึงเวลาที่ต้องลงแว็กซ์คุณภาพสูงอีกครั้ง แม้ว่าท่านจะใช้สารบำรุงรักษาแว็กซ์เป็นประจำเมื่อล้างรถด้วยอุปกรณ์ล้างรถอัตโนมัติ ท่านก็ควรลงแว็กซ์เคลือบเงาอย่างน้อยปีละสองครั้งเพื่อปกป้องสีรถของท่าน

## การขัดสี

จำเป็นต้องขัดสีรถเมื่อสีรถสูญเสียความเงางามและไม่สามารถฟื้นฟูด้วยการเคลือบแว็กซ์ได้

หากน้ำยาขัดที่ใช้ไม่มีส่วนผสมของแว็กซ์ จำเป็นต้องเคลือบแว็กซ์หลังจากขัดสีแล้ว โดยทั่วไป ควรใช้น้ำยาขัดที่มีคุณสมบัติดังต่อไปนี้ในการขัดสีรถ

- สารขัดที่มีฤทธิ์อ่อนช่วยจัดคราบสกปรกบนพื้นผิวโดยไม่ทำลายสีรถ
- สารเติมเต็มช่วยปิดรอยขีดข่วน
- การเคลือบแว็กซ์ช่วยปกป้องพื้นผิวสีรถ

**หมายเหตุ ห้ามใช้น้ำยาขัดสีกับชิ้นส่วนผิวเคลือบด้านหรือชิ้นส่วนพลาสติก**

## สีรถเสียหาย

หากสีรถมีรอยขีดข่วนหรือรอยกระแทกเล็กน้อยจากก้อนหิน ควรซ่อมแซมสีทันทีเพื่อป้องกันสนิม หากเกิดสนิมแล้ว ต้องกำจัดสนิมออกให้หมด จากนั้นจึงทาสีรองพื้นกันสนิมและสีทับหน้า

## สีด้าน

สีด้านเป็นสีเคลือบพิเศษที่ต้องได้รับการดูแลเป็นพิเศษในขณะที่ใช้รถและล้างรถ

ขอแนะนำให้ล้างรถด้วยมือ และหลีกเลี่ยงการใช้ฟองน้ำหรือผ้าเนื้อหยาบ ขณะล้างหรือเช็ดรถ ควรหลีกเลี่ยงการใช้แรงมากเกินไป ห้ามทำความสะอาดรถยนต์ในสถานที่ที่โดนแสงแดดโดยตรง

- ห้ามใช้เครื่องฉีดน้ำแรงดันสูงหรือไอ้ล้างรถ หากรถสกปรกมาก ควรทำความสะอาดเบื้องต้นก่อน เพื่อกำจัดฝุ่นหรือเศษผงอื่นๆ ที่อาจทำลายสีรถ
- ฉีดน้ำสะอาดปริมาณมากลงบนตัวถังรถ จากนั้นใช้ฟองน้ำนุ่มๆ และน้ำยาล้างที่ปราศจากแว็กซ์ เช็ดรถจากด้านบนลงล่าง จากนั้นเช็ดรถให้แห้ง

ในการบำรุงรักษารถยนต์ประจำวัน โปรดปฏิบัติตามข้อควรระวังดังต่อไปนี้

- หากบนผิวสีมีเรซิน จาระบี ซากแมลง มูลนก ฯลฯ โปรดกำจัดทันที เพื่อป้องกันความเสียหายที่ไม่สามารถแก้ไขได้กับสีด้าน
- หากมีคราบน้ำมันหรือรอยนิ้วมือติดอยู่บนสีด้าน ให้เช็ดออกทันทีด้วยผ้าสะอาด หลีกเลี่ยงการใช้แรงมากเกินไปเพื่อป้องกันความเสียหายที่ไม่สามารถแก้ไขได้กับสีด้าน
- เพื่อรักษาสภาพสีด้าน ควรหลีกเลี่ยงการใช้สารกัดกร่อน สารขัด

เงา หรือแว็กซ์ และไม่ควรขัดผิวตัวถังรถ

- ห้ามติดสติ๊กเกอร์ แสตมป์ แม่เหล็ก หรือวัสดุอื่นๆ ที่คล้ายคลึงกัน เพื่อป้องกันความเสียหายต่อสีรถ
- ควรนำรถเข้ารับการซ่อมสีจากช่างมืออาชีพที่มีคุณสมบัติเหมาะสม

### ใบปิดน้ำฝน

ล้างด้วยน้ำสบู่อุ่น ห้ามใช้น้ำยาทำความสะอาดที่มีส่วนผสมของแอลกอฮอล์หรือผลิตภัณฑ์ปิโตรเลียม

### กระจกหน้าต่างและกระจก

ทำความสะอาดกระจกหน้าต่างทุกบานเป็นประจำ ทั้งภายในและภายนอก ด้วยน้ำยาทำความสะอาดกระจก

กระจกบังลมหน้า ก่อนติดตั้งใบปิดน้ำฝนใหม่ ควรทำความสะอาดพื้นผิวภายนอกของกระจกบังลมหน้าด้วยน้ำยาทำความสะอาดกระจก

กระจกบังลมหลัง ทำความสะอาดพื้นผิวภายในด้วยผ้านุ่ม โดยเช็ดตามแนวอนเท่านั้น เพื่อป้องกันความเสียหายต่อชิ้นส่วนไล่ฝ้า ห้ามขีดข่วนกระจกหรือใช้สารทำความสะอาดที่มีฤทธิ์กัดกร่อน มิฉะนั้น

อาจทำให้อุปกรณ์ทำความร้อนเสียหายได้

กระจกมองหลัง ควรทำความสะอาดด้วยน้ำสบู่ ห้ามใช้สารทำความสะอาดที่มีฤทธิ์กัดกร่อนหรือเหล็กชุด

ชั้นรูป (หากมี) ควรทำความสะอาดรางเลื่อนทั้งสองด้านและร่องระบายน้ำด้านหน้าเป็นประจำ หากเป็นชั้นรูปแบบพาโนรามิก ให้ทำความสะอาดปลายด้านหน้าของกระจกด้านหลังเป็นประจำ (หลังจากเปิดกระจกด้านหน้าจนสุดแล้ว) เพื่อป้องกันการสะสมของสิ่งสกปรก เช่น ฝุ่น ทรอย และใบไม้ ซึ่งอาจอุดตันรูระบายน้ำและส่งผลกระทบต่อการระบายน้ำของชั้นรูป

## ชิ้นส่วนพลาสติก

ชิ้นส่วนพลาสติกสามารถทำความสะอาดได้ด้วยวิธีทำความสะอาดทั่วไป หากคราบสกปรกขจัดออกยาก สามารถใช้สารบำรุงรักษาพิเศษได้ แต่ไม่ควรใช้สารบำรุงรักษาสีรถกับชิ้นส่วนพลาสติก

## ซีลยาง

ควรฉีดยาบำรุงรักษายาง (เช่น สเปรย์ซิลิโคน) ลงบนซีลยางของประตูรถ ฝากระโปรงหน้า/หลัง ชั้นรูป และกระจกหน้าต่างเป็นประจำ

ควรว เพื่อรักษาความยืดหยุ่นและยืดอายุการใช้งาน

## ไฟส่องสว่างภายนอก

แนะนำให้ใช้น้ำยาทำความสะอาดที่ไม่มีฤทธิ์รุนแรงในการทำความสะอาดพื้นผิวของโคมไฟ หลีกเลี่ยงการใช้น้ำยาทำความสะอาดที่มีส่วนผสมของแอลกอฮอล์ แอลกอฮอล์โพลีไฮดริค และสารทำละลายอินทรีย์ที่มีขั้วสูง (เช่น น้ำยาทำความสะอาดแบบโฟม น้ำยาทำความสะอาดกระจก ทินเนอร์ น้ำยาละลายน้ำแข็ง น้ำยาเคลือบสี ฯลฯ) มิฉะนั้นอาจทำให้พื้นผิวโคมไฟแตกกร้าวและทำให้โคมไฟเสียหายได้ ควรปกป้องโคมไฟเมื่อล้างรถหรือติดตั้งฟิล์มกันรอยรถยนต์

## ล้อ



**ความชื้น น้ำแข็ง และเกลือละลายหิมะอาจทำให้ประสิทธิภาพการเบรกลดลง ซึ่งอาจก่อให้เกิดอุบัติเหตุได้**

การทำความสะอาดล้อช่วยป้องกันไม่ให้ฝุ่นผ้าเบรกหรือเกลือละลายหิมะเกาะติดล้อ ฝุ่นผ้าเบรกที่กำจัดออกยากสามารถกำจัดออกได้ด้วยน้ำยาล้างกะทะล้อที่ไม่มีส่วนผสมของกรด

## ล้ออัลลอย

เพื่อรักษาความเงางามของล้ออัลลอย จำเป็นต้องบำรุงรักษาเป็นประจำ การไม่กำจัดเกลือละลายหิมะและฝุ่นผ้าเบรคออกอย่างสม่ำเสมอ อาจทำให้เกิดการกัดกร่อนได้

โปรดใช้น้ำยาทำความสะอาดชนิดพิเศษที่ไม่เป็นกรดในการทำความสะอาด ห้ามใช้น้ำยาขัดสีหรือผลิตภัณฑ์ขัดถูอื่นๆ ในการบำรุงรักษา ล้อ หากสีที่เคลือบไว้เสียหาย (เช่น จากเศษหิน) ให้ซ่อมแซมบริเวณที่เสียหายทันที

## สีใต้ท้องรถ

ใต้ท้องรถได้รับการเคลือบด้วยวัสดุป้องกันชนิดพิเศษที่ทนทาน ซึ่งช่วยปกป้องรถจากความเสียหายจากสารเคมีและแรงกระแทกต่างๆ อย่างไรก็ตาม เนื่องจากสารเคลือบนี้มักเกิดความเสียหายอย่างหลีกเลี่ยงไม่ได้ระหว่างการใช้งานรถ ขอแนะนำให้ตรวจสอบชั้นเคลือบป้องกันใต้ท้องรถและตัวถังรถเป็นประจำ โดยเฉพาะก่อนและหลังฤดูหนาว

## การทำความสะอาดและบำรุงรักษาภายในรถยนต์



เมื่อติดตั้งฟิล์มหรือทำความสะอาดภายในรถ หากจำเป็นต้องฉีดน้ำ แอลกอฮอล์ หรือน้ำยาทำความสะอาดอื่นๆ โปรดใช้มาตรการป้องกัน (เช่น วางผ้าหรือฟองน้ำไว้รอบๆ บริเวณที่จะฉีด) และเช็ดของเหลวออกโดยเร็วที่สุดหลังจากติดตั้งฟิล์มหรือทำความสะอาดเสร็จสิ้น เพื่อป้องกันไม่ให้ของเหลวไหลเข้าไปในอุปกรณ์ไฟฟ้าของรถยนต์และทำให้เกิดความเสียหาย

## คอนเดนเซอร์ หม้อน้ำระบายความร้อน และพัดลมระบายความร้อน

ในระหว่างการขับขี่ประจำวัน อาจมีสิ่งสกปรกสะสมที่คอนเดนเซอร์ หม้อน้ำระบายความร้อน และพัดลมระบายความร้อน ซึ่งอาจส่งผลกระทบต่อประสิทธิภาพของระบบปรับอากาศและระบบหล่อเย็น หรือทำให้เกิดเสียงดังผิดปกติขณะขับขี่ โปรดทำความสะอาดเป็นประจำ หากพบสิ่งสกปรก ให้ล้างออกด้วยน้ำสะอาดหรือเช็ดด้วยผ้าควรระมัดระวังเป็นพิเศษระหว่างการทำความสะอาด เพื่อหลีกเลี่ยงความเสียหายต่อครีบบระบายความร้อนหรือใบพัดของคอนเดนเซอร์ หม้อน้ำระบายความร้อน พัดลม ฯลฯ

## การทำความสะอาดระบบปรับอากาศ

ในระหว่างการใช้งานประจำวัน สิ่งสกปรกอาจสะสมอยู่ในระบบปรับอากาศ ซึ่งส่งผลต่อการทำงานของระบบ ดังนั้นจึงต้องทำความสะอาดภายในระบบปรับอากาศอย่างสม่ำเสมอ แนะนำให้นำรถไปที่ศูนย์บริการที่ได้รับการแต่งตั้งเพื่อทำความสะอาดโดยช่างผู้ชำนาญการ

**หมายเหตุ** เมื่อทำความสะอาดระบบปรับอากาศ ขอแนะนำให้ใช้ผลิตภัณฑ์ทำความสะอาดชนิดสเปรย์ เพื่อป้องกันไม่ให้ของเหลวเข้าไปในอุปกรณ์ไฟฟ้าของรถยนต์ ซึ่งอาจทำให้เกิดความผิดปกติได้

## ชิ้นส่วนพลาสติก หนังเทียมและผ้า

ชิ้นส่วนพลาสติกและหนังเทียมสามารถทำความสะอาดได้ด้วยผ้าชุบน้ำสะอาด หากไม่สามารถขจัดคราบสกปรกได้ ให้ใช้น้ำยาทำความสะอาดและน้ำยาบำรุงรักษาพลาสติกชนิดพิเศษที่ไม่มีตัวทำละลายเท่านั้น

ควรทำความสะอาดวัสดุบุและผ้าบริเวณประตูรถ ฝากระโปรงหลังแผงหลังคา ฯลฯ ด้วยน้ำยาทำความสะอาดพิเศษหรือโฟมแห้งและฟองน้ำ

**หมายเหตุ** ห้ามขัดเงาชิ้นส่วนบนแผงหน้าปัด เพราะส่วนประกอบเหล่านี้ต้องมีคุณสมบัติแสงสะท้อน

## ฝาครอบถุงลมเสริมความปลอดภัย



**ห้ามให้บริเวณฝาครอบถุงลมเสริมความปลอดภัยสัมผัสกับของเหลว และห้ามน้ำมันเบนซิน สารขจัดคราบ แวกซ์เฟอร์นิเจอร์ หรือน้ำยาขัดเงา**

เพื่อป้องกันความเสียหายต่อถุงลมเสริมความปลอดภัย ให้ทำความสะอาดบริเวณต่อไปนี้อย่างระมัดระวังด้วยผ้าชุบน้ำสะอาดและน้ำยาทำความสะอาดวัสดุภายในรถยนต์

- ฝาปิดตรงกลางพวงมาลัย
- บริเวณแผงหน้าปัดฝั่งผู้โดยสารที่มีถุงลมเสริมความปลอดภัย
- บุหลังกาบริเวณที่ติดตั้งม่านถุงลมเสริมความปลอดภัย

## เข็มขัดนิรภัย



**ห้ามใช้น้ำยาฟอกขาว สีย้อมหรือสารทำความสะอาดกับเข็มขัดนิรภัย**

ดึงเข็มขัดนิรภัยออก และทำความสะอาดด้วยน้ำสบู่อุ่น ปล่อยให้เข็มขัดนิรภัยแห้งเองตามธรรมชาติ ห้ามม้วนเก็บหรือใช้งานเข็มขัดนิรภัยจนกว่าจะแห้งสนิท

## พรมและผ้า

ก่อนใช้ผลิตภัณฑ์ทำความสะอาดที่เจอข้างแล้ว ควรทดสอบใช้ในพื้นที่เล็กๆ บริเวณที่ลับตาคนก่อน เพื่อตรวจสอบว่าผลิตภัณฑ์ดังกล่าวส่งผลให้พรมหรือวัสดุผ้าเกิดความเสียหายหรือทิ้งคราบต่างหรือไม่

## หนัง

เนื่องจากหนังที่ใช้ในรถยนต์มีคุณลักษณะพิเศษ (เช่น ไวต่อน้ำมัน เครื่อง จาระบี คราบสกปรก ฯลฯ) จึงต้องใช้งานและบำรุงรักษาหนังด้วยความระมัดระวัง ตัวอย่างเช่น

- ผ้าสีเข้มที่สีตกง่าย (โดยเฉพาะเมื่อเปียก) อาจทำให้สีตกไล่เบา

## หนังได้

- ฝุ่นละอองและสิ่งสกปรกที่เข้าไปในรอยย่นหรือรอยต่อของหนัง อาจทำให้พื้นผิวหลังเสียหายได้

ดังนั้น ควรบำรุงรักษาหนังเป็นประจำหรือตามสภาพการใช้งาน หากต้องการบำรุงรักษาอย่างละเอียด ขอแนะนำให้นำรถไปที่ศูนย์บริการที่ได้รับการแต่งตั้ง

## วิธีการทำความสะอาดที่แนะนำ

1. จุ่มผ้าขาวสะอาดลงในน้ำสะอาดแล้วบิดให้หมาด จากนั้นเช็ดเบาๆ บนพื้นผิวหนังเพื่อกำจัดฝุ่น โดยเช็ด 2-3 ครั้ง จากนั้นเปิดกระจกหน้าต่างเพื่อระบายอากาศ และปล่อยให้แห้งเอง หลีกเลี่ยงการสัมผัสความร้อนสูงและแสงแดด หรือใช้ไดร์เป่าผมเป่าให้แห้ง
2. หากมีสิ่งสกปรกที่ไม่สามารถขจัดออกด้วยน้ำได้ โปรดเช็ดด้วยน้ำยาทำความสะอาดหนังที่ไม่มีส่วนผสมของตัวทำละลายหรือน้ำสบู่

**หมายเหตุ ของเหลวทั่วไปที่ประกอบด้วยตัวทำละลาย ได้แก่**

แอลกอฮอล์ชนิดต่างๆ กรดและเบสเข้มข้น เอไมด์ กรดโอเลอิก และน้ำมันเบนซิน

## ข้อควรระวัง

- ควรทำความสะอาดที่อุณหภูมิห้อง และอุณหภูมิต้องไม่เกิน 45°C
- ห้ามใช้น้ำยาทำความสะอาดที่มีตัวทำละลาย (รวมถึงเอทานอล) มิฉะนั้น อาจทำให้สีตกหรือพื้นผิวเสียหายได้
- ขอแนะนำให้ทำความสะอาดหนังทันทีหลังจากเกิดคราบ เนื่องจากคราบบางชนิดจะทำความสะอาดได้ยากขึ้นหากทิ้งไว้เป็นเวลานาน
- แนะนำให้ใช้ฟองน้ำโพลียูรีเทน ผ้าไมโทที่ดูดซับน้ำได้ดี หรือผ้าเช็ดทำความสะอาดแบบเปียกที่ปราศจากเอทานอล และห้ามใช้ฟองน้ำเมลามีน

## คำแนะนำในการบำรุงรักษา

- ใช้น้ำมันบำรุงรักษาสูตรเฉพาะหลังจากการทำความสะอาดทุกครั้ง น้ำมันชนิดนี้จะช่วยบำรุงหนัง ทำให้หนังมีความยืดหยุ่น ระบายอากาศได้ดี และคืนความชุ่มชื้น และสร้างชั้นปกป้องผิวหนัง
- ควรทำความสะอาดหนังทุกๆ 2 ถึง 3 เดือน และขจัดคราบสกปรกโดยเร็วที่สุด
- ขจัดคราบน้ำหมึก น้ำยาขัดรองเท้าและคราบอื่นๆ โดยเร็วที่สุด

**หมายเหตุ ห้ามใช้น้ำมันแก๊สโซลีน สารขจัดคราบ แวกซ์เฟอร์นิเจอร์ หรือสารขัดเงาใดๆ แทนผลิตภัณฑ์ทำความสะอาด**

## แผงหน้าปัดและจอแสดงผลอัจฉริยะ

ทำความสะอาดด้วยผ้านุ่มแห้งเท่านั้น



## ข้อมูลจำเพาะของรถยนต์

---

ข้อมูลการระบุตัวตนของรถยนต์	354
มิติและพารามิเตอร์หลักของรถยนต์	356
พารามิเตอร์น้ำหนักรถยนต์	358
ข้อมูลจำเพาะของแบตเตอรี่ไฟฟ้าแรงดันสูง	359
พารามิเตอร์หลักของมอเตอร์ขับเคลื่อน	363
พารามิเตอร์สมรรถนะด้านเพาเวอร์	364
ของเหลวและปริมาณที่แนะนำ	365
แป้นเบรก ผ้าเบรกและดิสก์เบรก	366
ตารางค่าการตั้งศูนย์ล้อ (รถเปล่า)	367
ล้อและยาง	368
แรงดันลมยาง (ขณะยางเย็น)	369

## ข้อมูลจำเพาะของรถยนต์

### ข้อมูลการระบุตัวตนของรถยนต์

#### เครื่องหมายระบุตัวตนของรถยนต์

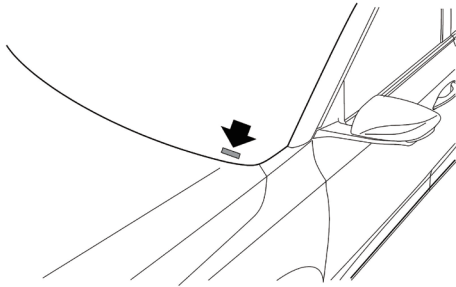

#### 1 หมายเลขตัวถัง (VIN) บริเวณกระจกบังลม

เมื่อท่านติดต่อกับศูนย์บริการที่ได้รับการแต่งตั้ง ควรแจ้งหมายเลขตัวถัง (VIN) ทุกครั้ง หากเกี่ยวข้องกับมอเตอร์ขับเคลื่อนหรือเกียร์ไฟฟ้า อาจต้องแจ้งรหัสของส่วนประกอบเหล่านี้ด้วย

### ตำแหน่งของเครื่องหมายระบุตัวตนของรถยนต์

#### หมายเลขตัวถัง (VIN)

- อยู่บนพื้นใต้เบาะนั่งด้านหน้าฝั่งขวา
- อยู่บนแผงหน้าปัด บริเวณมุมซ้ายล่างของกระจกบังลมหน้า ซึ่งสามารถมองเห็นได้อย่างชัดเจนผ่านมุมซ้ายล่างของกระจกบังลมหน้า
- อยู่บนแผ่นป้ายประจำตัวรถ
- อยู่บริเวณด้านในของประตูท้าย ซึ่งสามารถมองเห็นได้เมื่อเปิดประตูท้าย

**หมายเหตุ** พอร์ตวินิกฉัยของรถยนต์ติดตั้งอยู่เหนือแผ่นปิดด้านล่างฝั่งผู้ขับขี่ สามารถอ่านข้อมูล VIN ได้โดยใช้เครื่องมือวินิจฉัยของบริษัทฯ

#### หมายเลขมอเตอร์ขับเคลื่อน

พิมพ์อยู่ที่ส่วนล่างของเสื่อมอเตอร์ขับเคลื่อน

## ข้อมูลจำเพาะของรถยนต์

---

### หมายเลขเกียร์ไฟฟ้า

พืงพอยู่ท่ส่วนบนของเสื่อเกียร์ไฟฟ้า

### แผ่นป้ายประจำตัวรถ

แผ่นป้ายประจำตัวรถติดตั้งอยู่ที่บริเวณส่วนล่างของเสา B ประกอบด้วยข้อมูล VIN ชื่อผู้ผลิต และข้อมูลอื่นๆ

## ข้อมูลจำเพาะของรถยนต์

### มิติและพารามิเตอร์หลักของรถยนต์

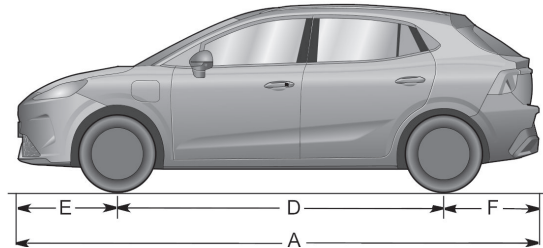
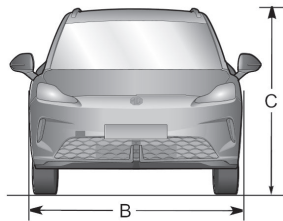

รายการ	พารามิเตอร์
ความยาวรวม A มิลลิเมตร	4395
ความกว้างรวม B มิลลิเมตร	1842
ความสูงรวม C (รถเปล่า) มิลลิเมตร	1549
ระยะฐานล้อ D มิลลิเมตร	2750
กันชนหน้า E มิลลิเมตร	840
กันชนหลัง F มิลลิเมตร	805

## ข้อมูลจำเพาะของรถยนต์

รายการ	พารามิเตอร์
ความกว้างช่วงล้อหน้า มิลลิเมตร	1547
ความกว้างช่วงล้อหลัง มิลลิเมตร	1547
ระยะต่ำสุดจากพื้น มิลลิเมตร	117.3
เส้นผ่านศูนย์กลางวงเลี้ยวแคบสุด เมตร	10.5

หมายเหตุ ความยาวของรถยนต์ไม่รวมแผ่นป้ายทะเบียน

หมายเหตุ ความกว้างรวมไม่รวมกระจกมองข้าง และส่วนที่เสียรูปของแก้มยาง

## ข้อมูลจำเพาะของรถยนต์

### พารามิเตอร์น้ำหนักรถยนต์

รายการ	42.8kWh Standard	53.9kWh Max	53.9kWh Ultra
จำนวนที่นั่ง ที่นั่ง	5		
น้ำหนักรถเปล่า กิโลกรัม	1440	1500	1520
น้ำหนักรถบรรทุกเต็ม กิโลกรัม	1890	1950	1970
น้ำหนักลงเพลาหน้าขณะรถเปล่า กิโลกรัม	801	824	834
น้ำหนักลงเพลาหลังขณะรถเปล่า กิโลกรัม	639	676	686
น้ำหนักลงเพลาหน้าขณะบรรทุกเต็ม กิโลกรัม	911	933	944
น้ำหนักลงเพลาหลังขณะบรรทุกเต็ม กิโลกรัม	979	1017	1026

## ข้อมูลจำเพาะของรถยนต์

### ข้อมูลจำเพาะของแบตเตอรี่ไฟฟ้าแรงดันสูง

#### แบตเตอรี่ไฟฟ้าแรงดันสูงแบบที่ 1 (53.9kWh)

พารามิเตอร์	ค่าตัวเลข	
ประเภทแบตเตอรี่ (รุ่นรถ)	HASCO168A53S	
ความจุ (Ah)	167.9@1C@25°C	
การเสื่อมสภาพของความจุ (%)	10@890cycle@25°C	
กำลังไฟฟ้า (วัตต์)	SOC	BOL discharge power(W)@10s@25°C
	80%SOC	199940
	20%SOC	147982
การเสื่อมสภาพของกำลังไฟฟ้า (%)	10@890cycle@25°C	
ความต้านทานภายใน ( $\Omega$ )	SOC	BOL discharge DCR( $\Omega$ )@4C@10s@25°C
	50%	0.081
การเพิ่มขึ้นของความต้านทานภายใน (%)	16@890cycle@25°C	
อัตราการแปลงพลังงาน (%)	95@25°C	

## ข้อมูลจำเพาะของรถยนต์

อัตราการสูญเสียพลังงาน (%)	3.5@890cycle@25°C
อายุการใช้งานแบบรอบ	3700@70%SOHe@25°C
อายุการใช้งานตามปฏิทิน	20@70%SOHe@25°C

## ข้อมูลจำเพาะของรถยนต์

### แบตเตอรี่ไฟฟ้าแรงดันสูงแบบที่ 2 (42.8kWh)

พารามิเตอร์	ค่าตัวเลข	
ประเภทแบตเตอรี่ (รุ่นรถ)	HASCO141A42S	
ความจุ (Ah)	141.6@1C@25°C	
การเสื่อมสภาพของความจุ (%)	10@890cycle@25°C	
กำลังไฟฟ้า (วัตต์)	SOC	BOL discharge power(W)@10s@25°C
	80%SOC	158976
	20%SOC	117677
การเสื่อมสภาพของกำลังไฟฟ้า (%)	10@890cycle@25°C	
ความต้านทานภายใน ( $\Omega$ )	SOC	BOL discharge DCR( $\Omega$ )@4C@10s@25°C
	50%	0.088
การเพิ่มขึ้นของความต้านทานภายใน (%)	16@890cycle@25°C	
อัตราการแปลงพลังงาน (%)	95@25°C	
อัตราการสูญเสียพลังงาน (%)	3.5@890cycle@25°C	

## ข้อมูลจำเพาะของรถยนต์

อายุการใช้งานแบบรอบ	3700@70%SOHe@25°C
อายุการใช้งานตามปฏิทิน	20@70%SOHe@25°C

## ข้อมูลจำเพาะของรถยนต์

### พารามิเตอร์หลักของมอเตอร์ขับเคลื่อน

รายการ	53.9kWh	42.8kWh
ประเภทมอเตอร์	มอเตอร์ซิงโครนัสชนิดแม่เหล็กถาวร	
พิกัดกำลัง/กำลังสูงสุด กิโลวัตต์	55/118	55/110
แรงบิดสูงสุด นิวตัน-เมตร	250	
พิกัดความเร็วรอบ/ความเร็วรอบสูงสุด รอบ/นาที	6000/15000	
ระดับการป้องกันน้ำ	IP67	

## ข้อมูลจำเพาะของรถยนต์

### พารามิเตอร์สมรรถนะด้านเพาเวอร์

รายการ	ค่าพารามิเตอร์
ความเร็วสูงสุด	160 กิโลเมตร/ชั่วโมง
ความสามารถการขึ้นเนิน %	30

หมายเหตุ พารามิเตอร์สมรรถนะของรถเป็นค่าที่ได้จากการทดสอบภายใต้เงื่อนไขที่กำหนด

หมายเหตุ สภาพพื้นผิวถนน แรงดันลมยาง ความลึกของดอกยาง และน้ำหนักบรรทุกของรถยนต์มีผลต่อความสามารถการขึ้นเนินของรถยนต์

## ข้อมูลจำเพาะของรถยนต์

### ของเหลวและปริมาณที่แนะนำ

ชื่อ	ข้อกำหนด	ปริมาณ
น้ำยาหล่อเย็น ลิตร	ชนิดเอทีสันไกลคอล (ชนิด OAT)	10
น้ำมันเกียร์ไฟฟ้า ลิตร	Shell E-Fluids E6 iX (SL2808)	0.9
น้ำมันเบรก ลิตร	DOT 4	0.8
น้ำยาล้างกระจกบังลม ลิตร	น้ำยาล้างกระจกบังลมสูตรปกติ/ สูตรทนอุณหภูมิต่ำ	2.3
สารทำความเย็นของระบบปรับอากาศ	R-134a	850±20g

## ข้อมูลจำเพาะของรถยนต์

### แป้นเบรก ผ้าเบรกและดิสก์เบรก



ในระหว่างการขับขี่ โปรดหลีกเลี่ยงการวางเท้าบนแป้นเบรกตลอดเวลา เนื่องจากอาจทำให้ระบบเบรกร้อนเกินไป ซึ่งจะลดประสิทธิภาพของเบรก และทำให้ชิ้นส่วนของระบบเบรกสึกหรอเร็วกว่าปกติ

ระยะฟรีของแป้นเบรกคือ 0-30 มิลลิเมตร

ความหนาต่ำสุดของชุดผ้าเบรกและดิสก์เบรก: ความหนาของผ้าเบรกต้องไม่น้อยกว่า 2 มม. ดิสก์เบรกหน้าควรมีความหนา 20-22 มม. (สำหรับรุ่นแบตเตอรี่ไฟฟ้าแรงดันสูง 42.8 kWh) หรือ 23-25 มม. (สำหรับรุ่นแบตเตอรี่ไฟฟ้าแรงดันสูง 53.9kWh) และดิสก์เบรกหลังควรมีความหนา 8-10 มม. (สำหรับรุ่นแบตเตอรี่ไฟฟ้าแรงดันสูง 42.8 kWh) หรือ 10-12 มม. (สำหรับรุ่นแบตเตอรี่ไฟฟ้าแรงดันสูง 53.9kWh)

ในช่วง 1500 กิโลเมตรแรกของรถใหม่ โปรดหลีกเลี่ยงการเบรกกะทันหัน

โปรดตรวจสอบสภาพการสึกหรอของชิ้นส่วนระบบเบรกทั้งหมด

อย่างสม่ำเสมอ และทำการเปลี่ยนเมื่อจำเป็น เพื่อความปลอดภัยสูงสุดในการใช้งานระยะยาว

หลังจากเปลี่ยนผ้าเบรกหรือดิสก์เบรกใหม่ จำเป็นต้องมีการรันอินเป็นระยะทาง 800 กิโลเมตร

## ข้อมูลจำเพาะของรถยนต์

### ตารางค่าการตั้งศูนย์ล้อ (รถเปล่า)

รายการ		พารามิเตอร์
ล้อหน้า	มุมแคมเบอร์	$-18' \pm 45'$
	มุมแคสเตอร์	$6^{\circ}10' \pm 45'$
	มุมโท (โทอินรวม)	$12' \pm 15'$
	มุมคิงพินอินคลิเนชัน	$12^{\circ}30' \pm 45'$
ล้อหลัง	มุมแคมเบอร์	$-1^{\circ}24' \pm 45'$
	มุมโท (โทอินรวม)	$6' \pm 20'$

## ข้อมูลจำเพาะของรถยนต์

---

### ล้อและยาง

ขนาดขอบล้อ	17×6.5J	16×6J
ขนาดยาง	205/50 R17 93V	195/60 R16 93H

## ข้อมูลจำเพาะของรถยนต์

---

### แรงดันลมยาง (ขณะยางเย็น)

ล้อ	ทุกสภาวะ
ล้อหน้า	250kPa/2.5bar/37psi
ล้อหลัง	250kPa/2.5bar/37psi